

**T\* - TC\* - TH\*** 102 Series  
108 Series  
118 Series  
122 Series

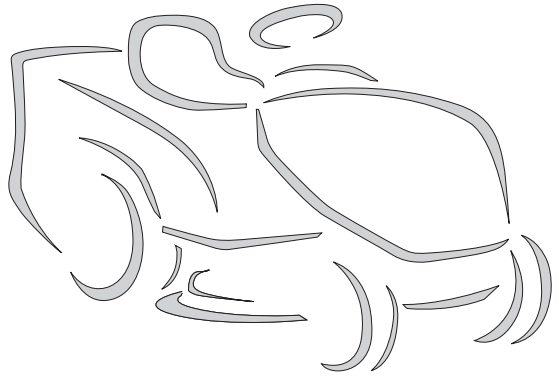

**CS** **Sekačka se sedící obsluhou - NÁVOD K POUŽITÍ**

UPOZORNĚNÍ: před použitím stroje si pozorně přečtete tento návod k použití.

**ES** **Cortadora de pasto con conductor sentado**  
**MANUAL DE INSTRUCCIONES**

ATENCIÓN: antes de utilizar la máquina, leer atentamente el presente manual.

**ET** **Istuva juhiga muruniitja - KASUTUSJUHEND**

TÄHELEPANU: enne masina kasutamist lugeda tähelepanelikult antud kasutusjuhendit.

**HR** **Sjedeća kosilica trave s operaterom - PRIRUČNIK ZA UPORABU**

POZOR: prije uporabe stroja, pažljivo pročitajte ovaj priručnik.

**LT** **Balninė vejapjovė su sėdinčiu operatoriumi**  
**NAUDOJIMŲ INSTRUKCIJOS**

DĖMESIO: prieš naudojant įrenginį, atidžiai perskaityti šį naudotojo vadovą.

**LV** **Sēžot vadāma zālienu pļaujmašina - LIETOŠANAS INSTRUKCIJA**

UZMANĪBU: pirms aparāta lietošanai rūpīgi izlasiet doto instrukciju.

**PT** **Corta-relvas para operador sentado - MANUAL DE INSTRUÇÕES**

ATENÇÃO: antes de usar a máquina, leia atentamente o presente manual.

**SL** **Traktorska kosilnica - PRIROČNIK ZA UPORABO**

POZOR: preden uporabite stroj, pazljivo preberite priročnik z navodili.



ITALIANO - Istruzioni Originali .....	<b>IT</b>
БЪЛГАРСКИ - Инструкция за експлоатация .....	<b>BG</b>
BOSANSKI - Prijevod originalnih uputa .....	<b>BS</b>
ČESKY - Překlad původního návodu k používání .....	<b>CS</b>
DANSK - Oversættelse af den originale brugsanvisning .....	<b>DA</b>
DEUTSCH - Übersetzung der Originalbetriebsanleitung .....	<b>DE</b>
ΕΛΛΗΝΙΚΑ - Μετάφραση των πρωτοτύπων οδηγιών .....	<b>EL</b>
ENGLISH - Translation of the original instruction .....	<b>EN</b>
ESPAÑOL - Traducción del Manual Original .....	<b>ES</b>
EESTI - Algupärase kasutusjuhendi tõlge .....	<b>ET</b>
SUOMI - Alkuperäisten ohjeiden käännös .....	<b>FI</b>
FRANÇAIS - Traduction de la notice originale .....	<b>FR</b>
HRVATSKI - Prijevod originalnih uputa .....	<b>HR</b>
MAGYAR - Eredeti használati utasítás fordítása .....	<b>HU</b>
LIETUVIŠKAI - Originalių instrukcijų vertimas .....	<b>LT</b>
LATVIEŠU - Instrukciju tulkojums no oriģināl valodas .....	<b>LV</b>
МАКЕДОНСКИ - Превод на оригиналните упатства .....	<b>MK</b>
NEDERLANDS - Vertaling van de oorspronkelijke gebruiksaanwijzing .....	<b>NL</b>
NORSK - Oversettelse av den originale bruksanvisningen .....	<b>NO</b>
POLSKI - Tłumaczenie instrukcji oryginalnej .....	<b>PL</b>
PORTUGUÊS - Tradução do manual original .....	<b>PT</b>
ROMÂN - Traducerea manualului fabricantului .....	<b>RO</b>
РУССКИЙ - Перевод оригинальных инструкций .....	<b>RU</b>
SLOVENSKY - Preklad pôvodného návodu na použitie .....	<b>SK</b>
SLOVENŠČINA - Prevod izvornih navodil .....	<b>SL</b>
SRPSKI - Prevod originalnih uputstva .....	<b>SR</b>
SVENSKA - Översättning av bruksanvisning i original .....	<b>SV</b>
TÜRKÇE - Orijinal Talimatların Tercümesi .....	<b>TR</b>

1

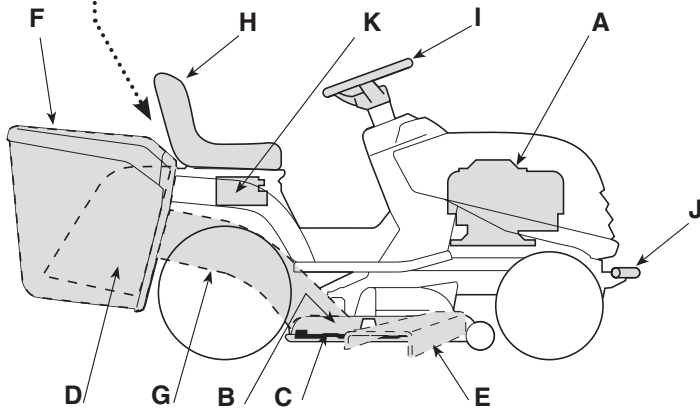
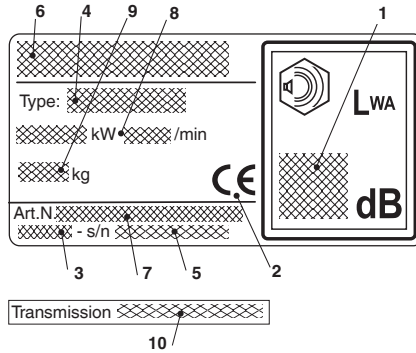

2

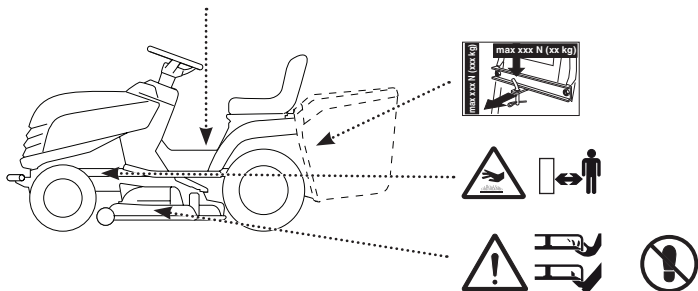

3

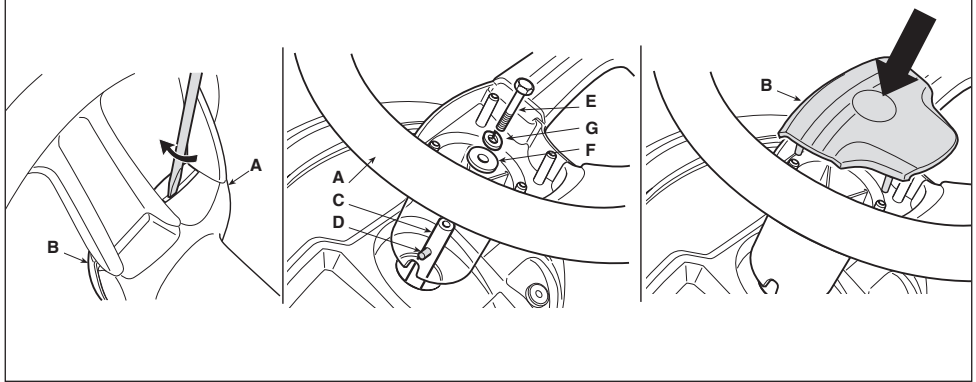

4

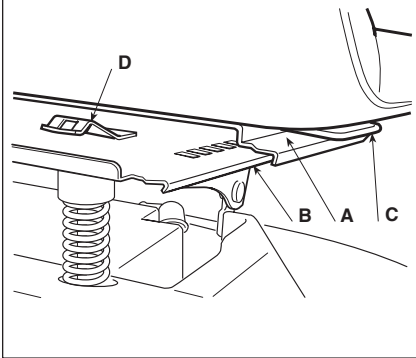

5

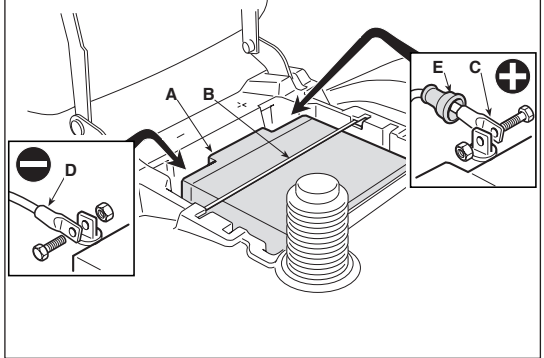

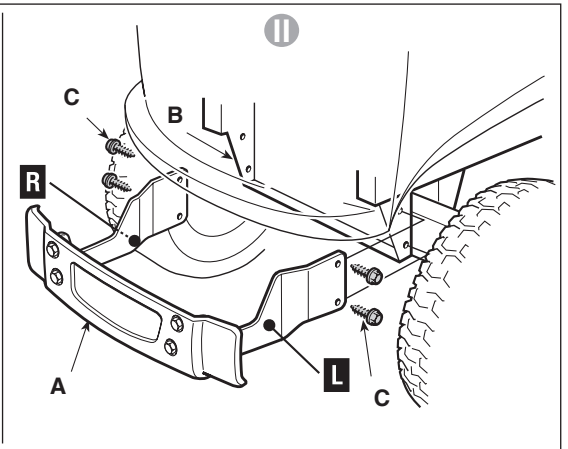
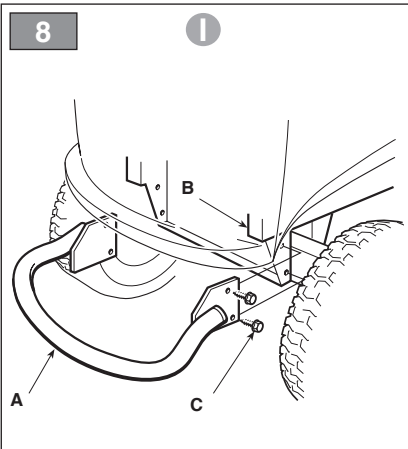
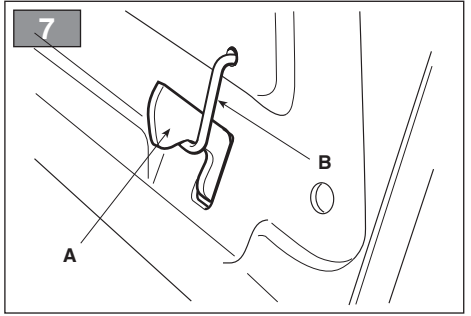
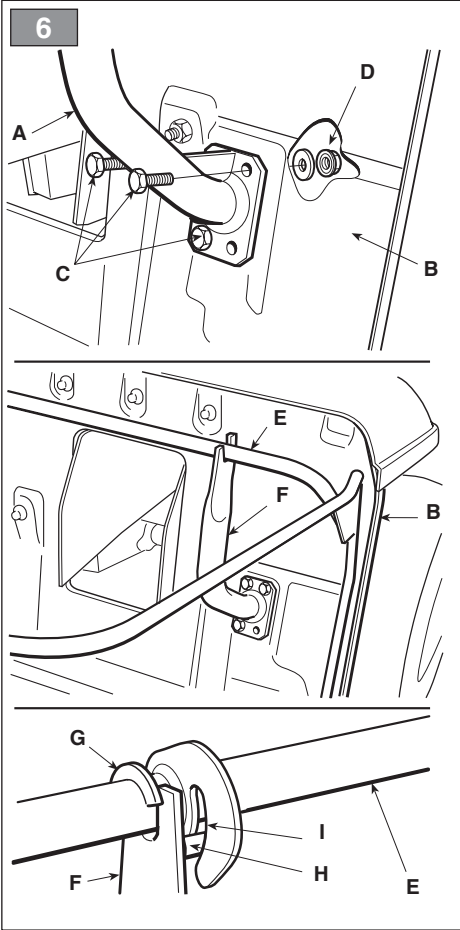

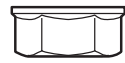
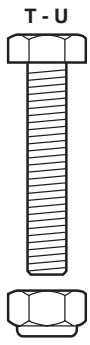
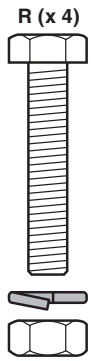
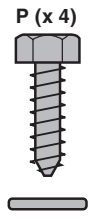
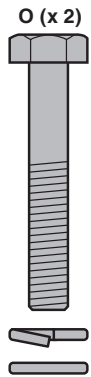
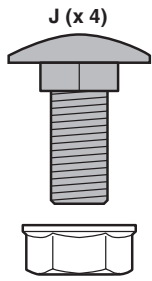
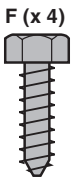
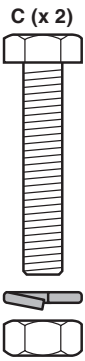
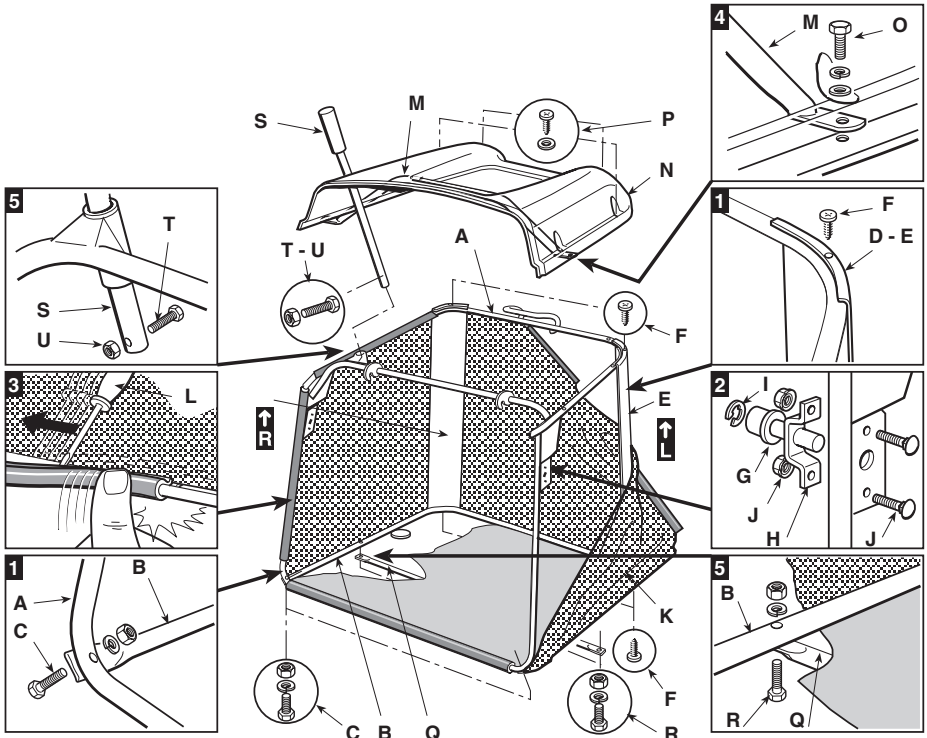

10

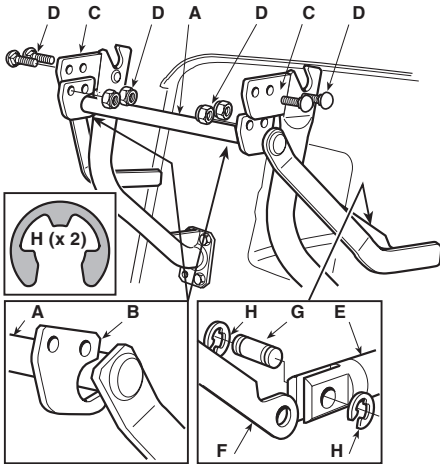

11

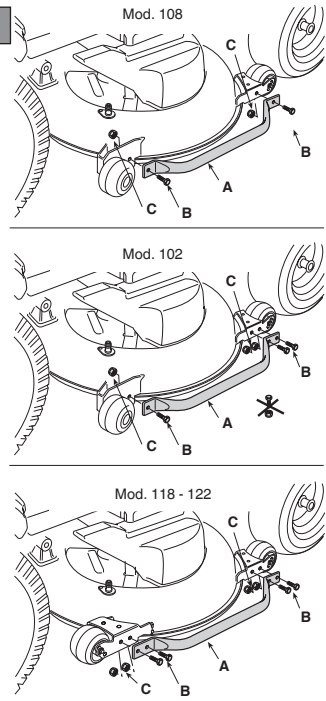

12

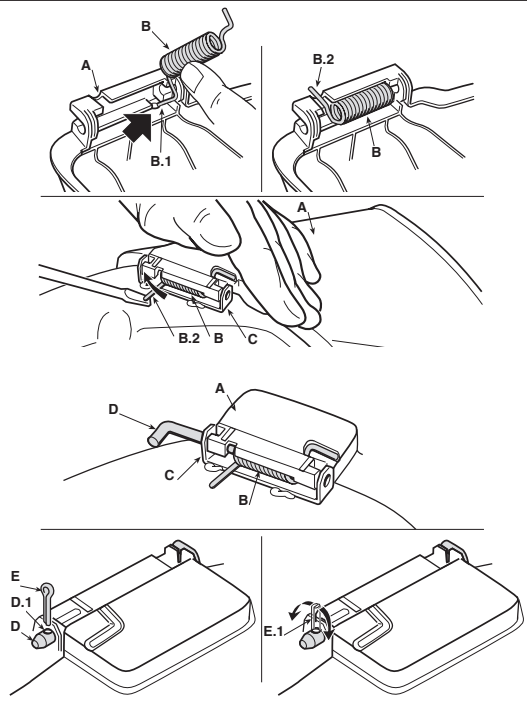



13

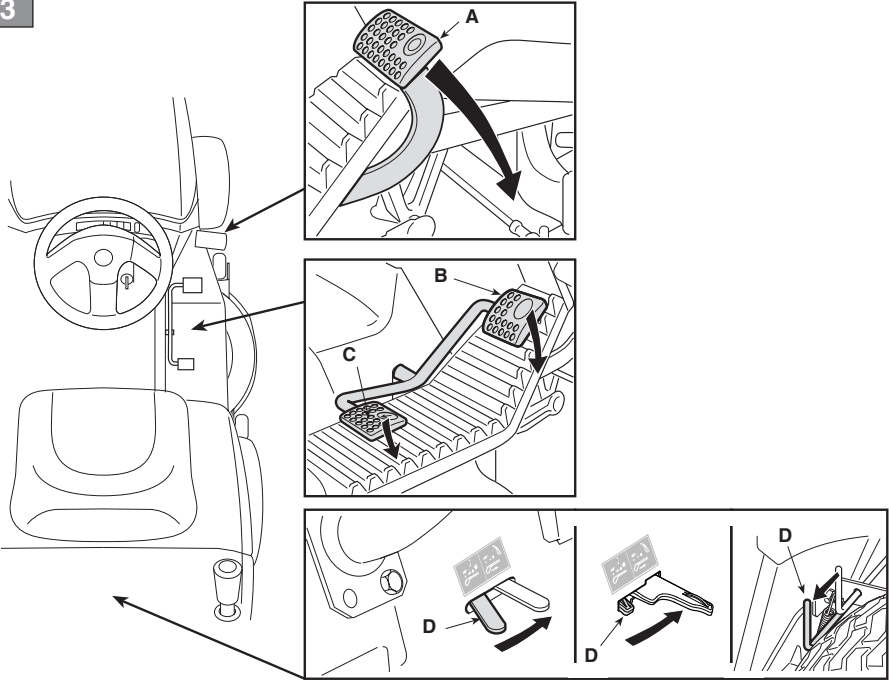

14

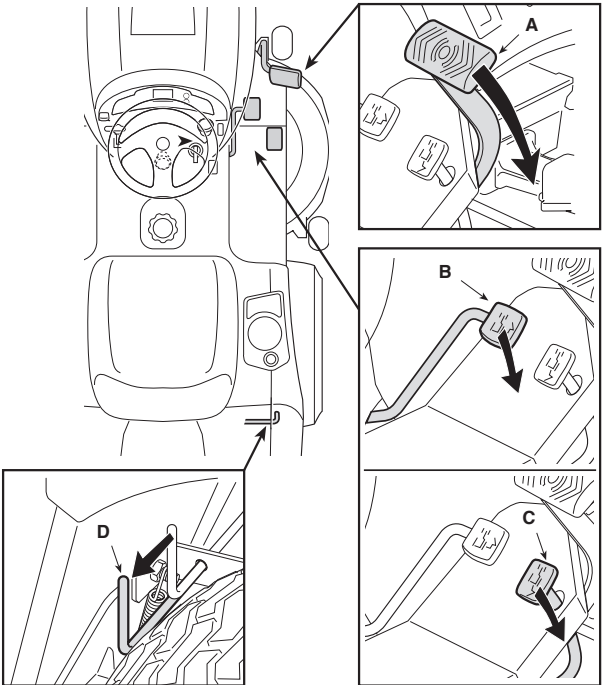

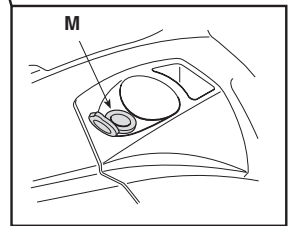
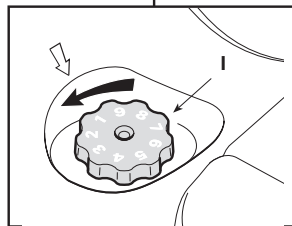
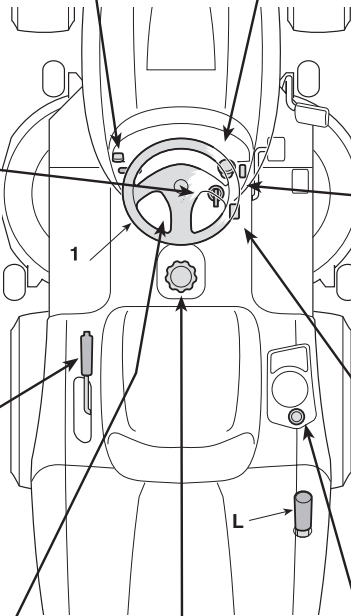
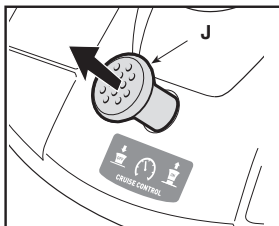
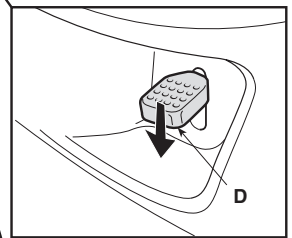
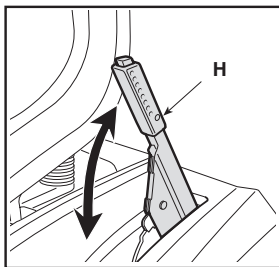
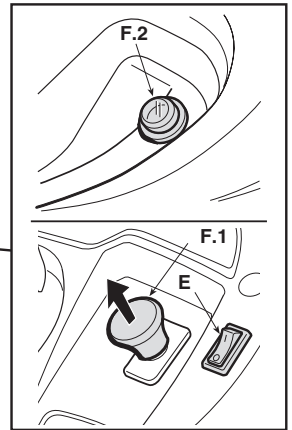
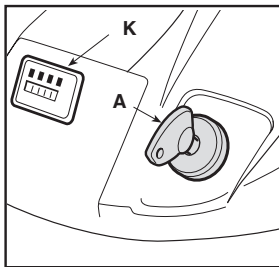
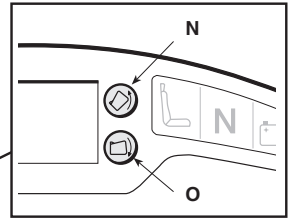
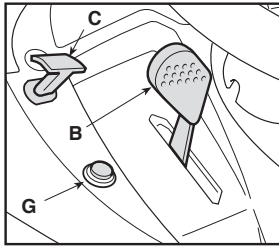

I

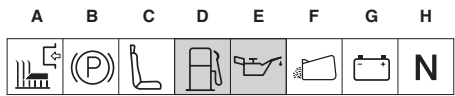
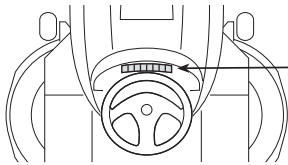

II

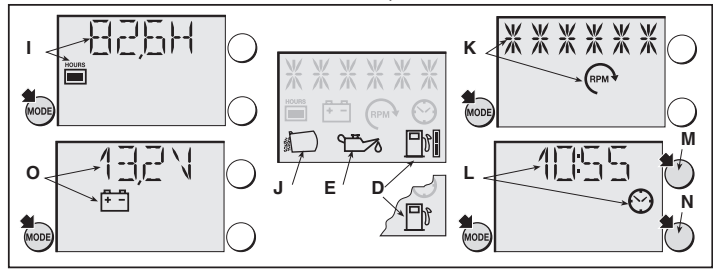
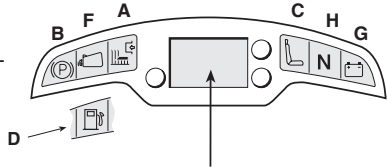
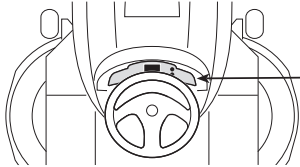

III

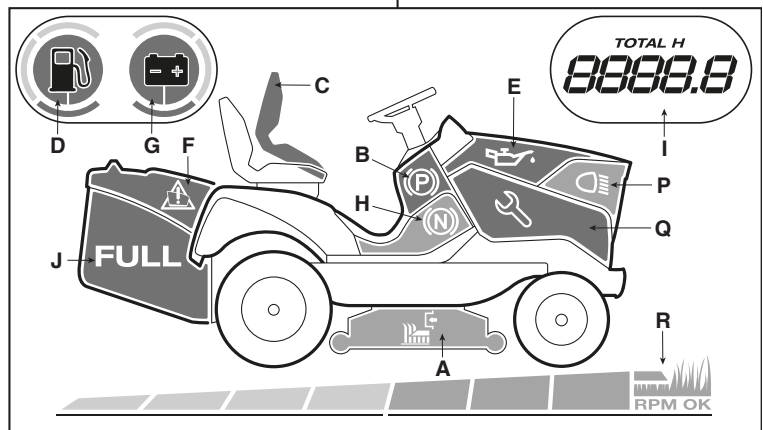
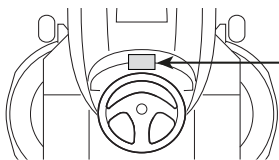

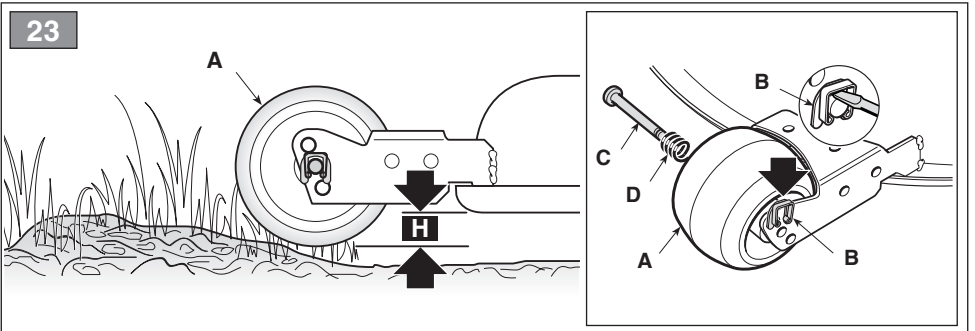
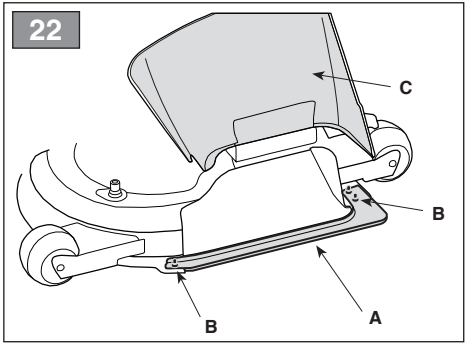
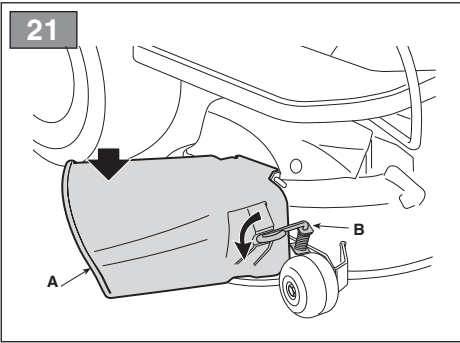
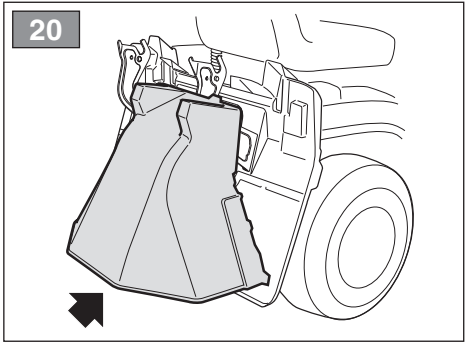
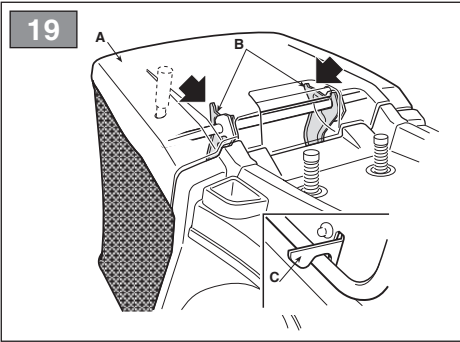
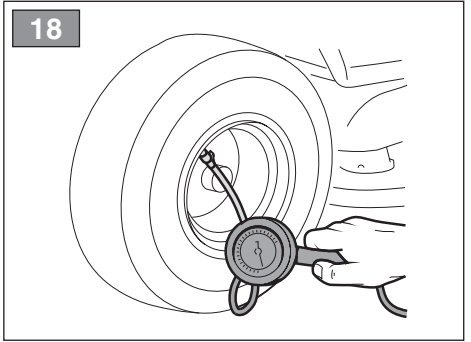
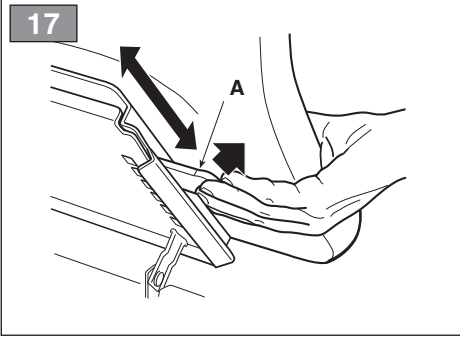

24

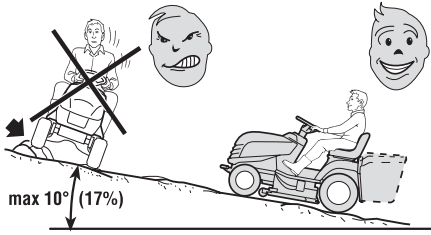

25

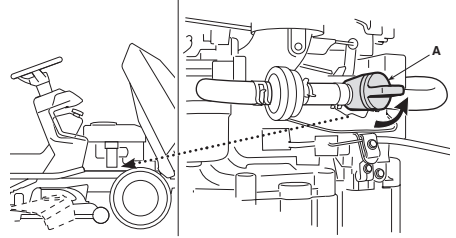

26

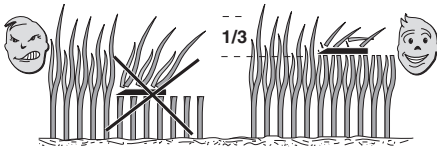

27

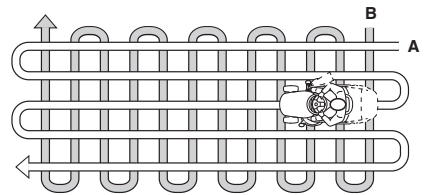

28

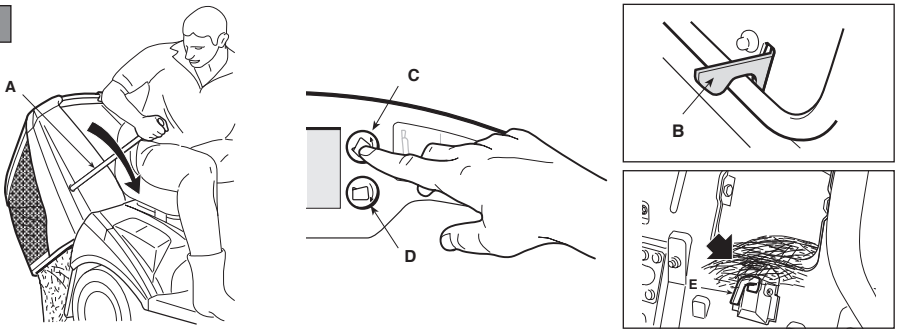

29

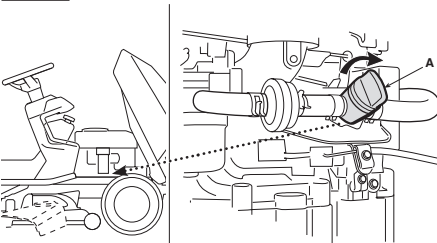

30

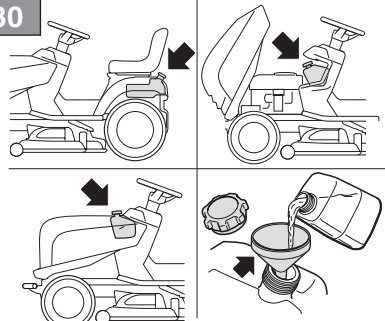

31

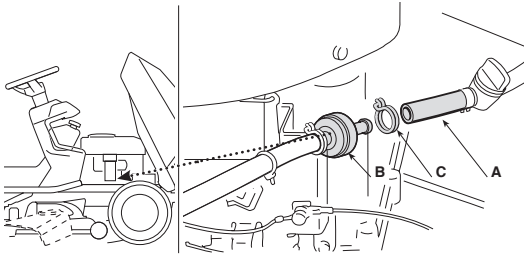

32

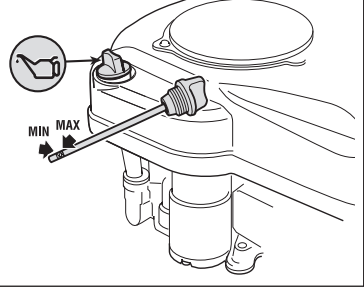

33

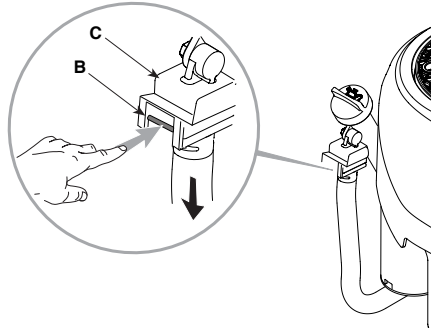
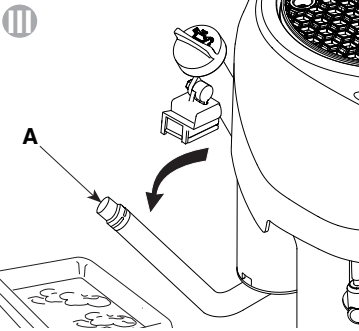
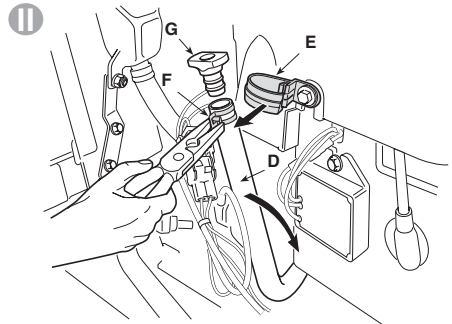
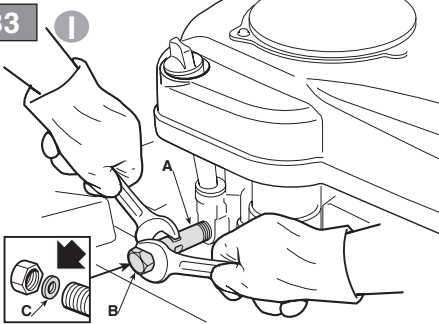

34

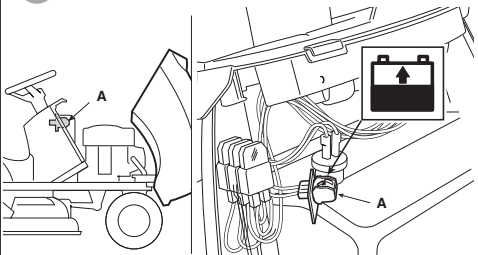
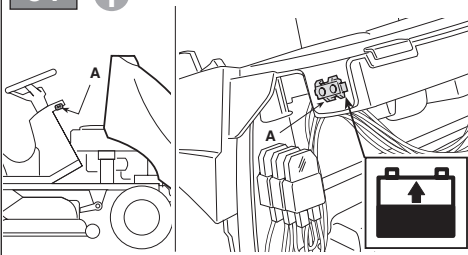

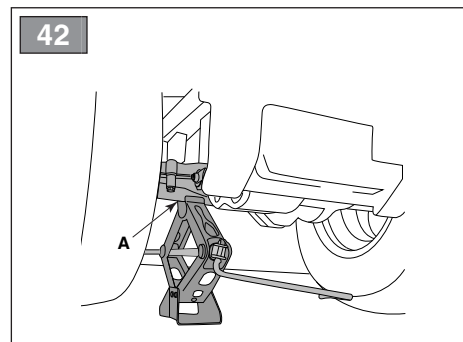
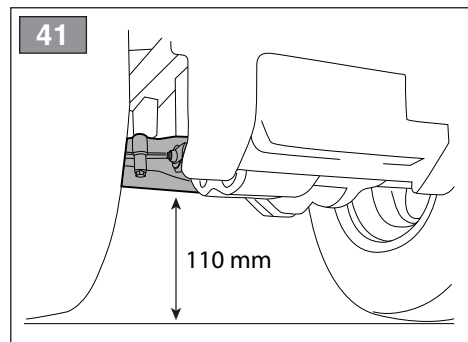
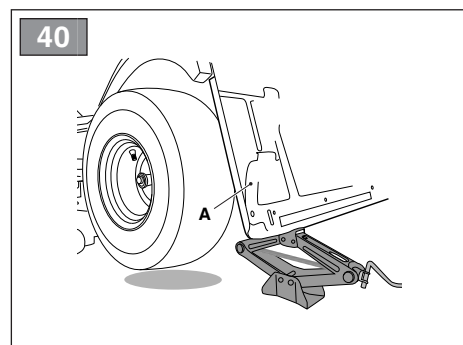
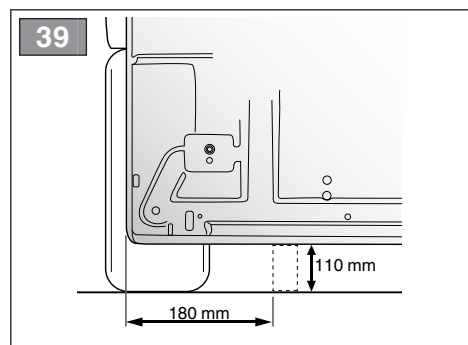
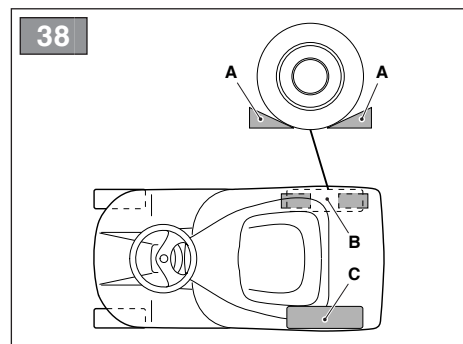
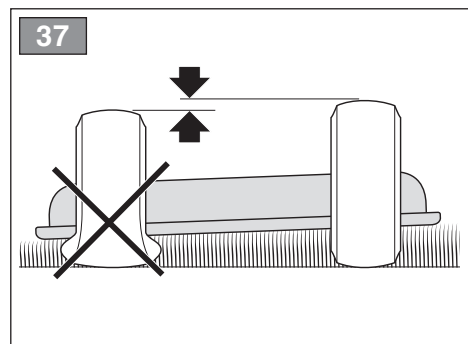
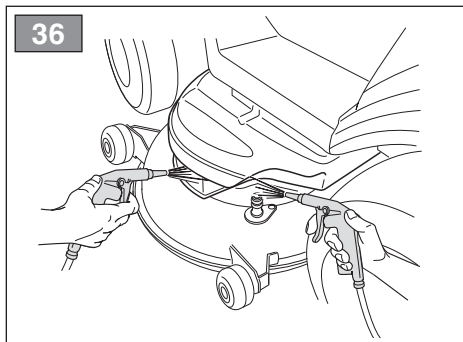
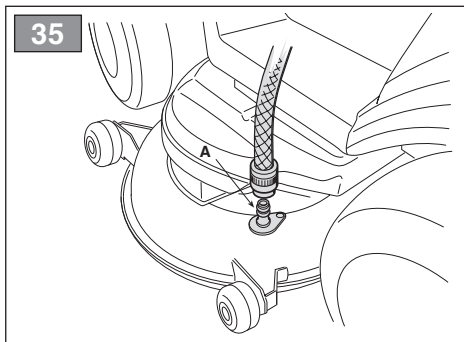

43

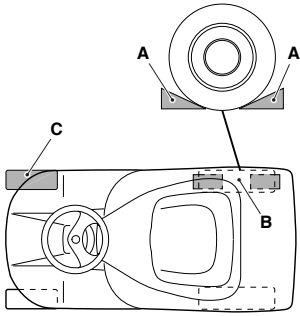

44

T\*, TC\*

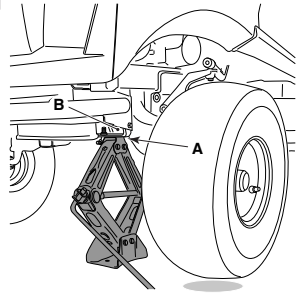

45

TH\*

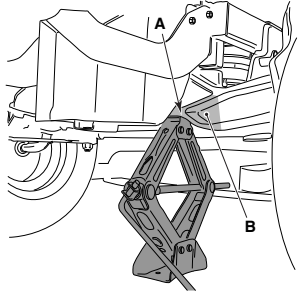

46

TH4\*

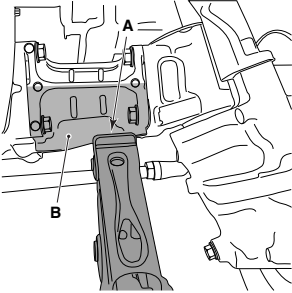

47

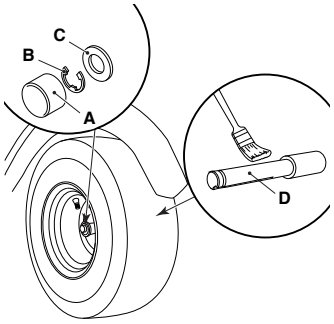

48

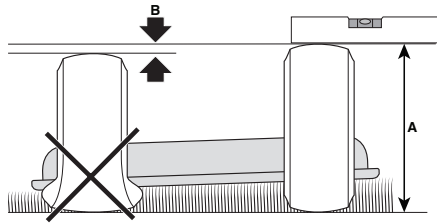

49

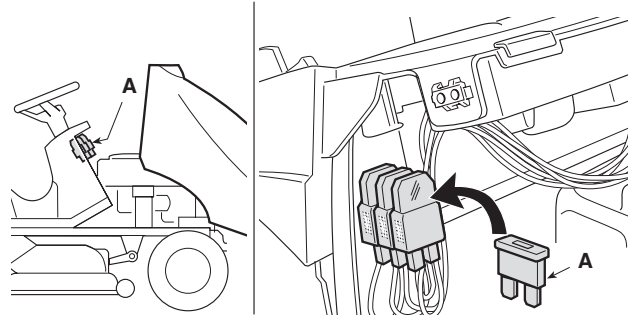



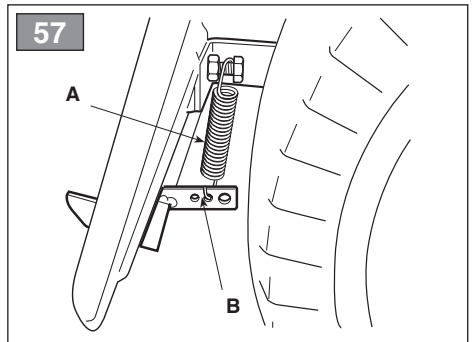
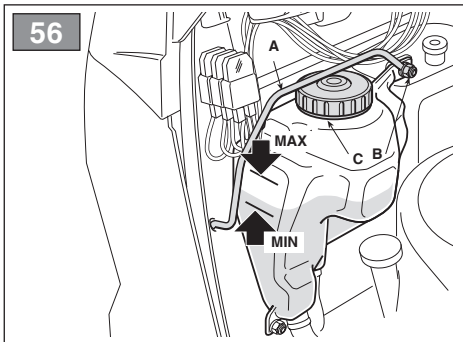
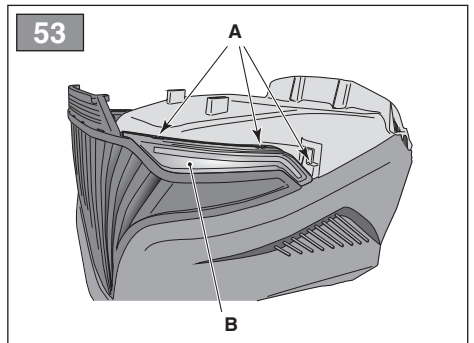
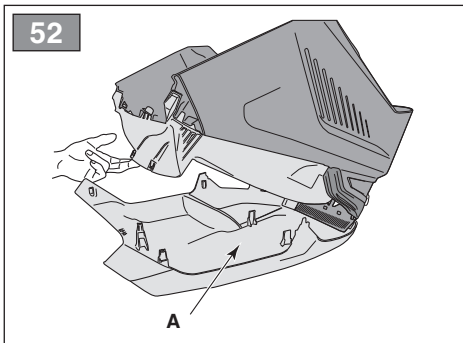
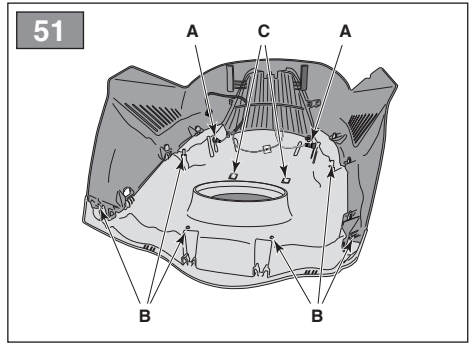
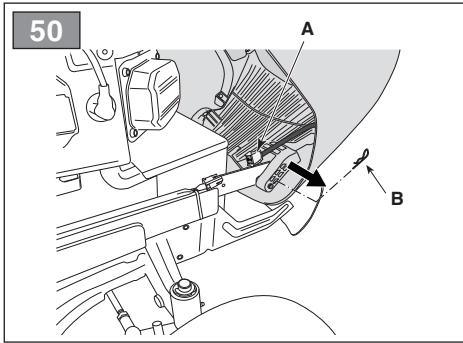
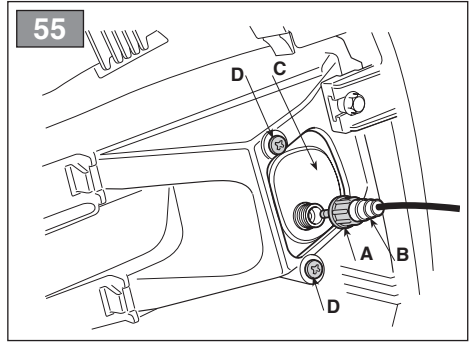
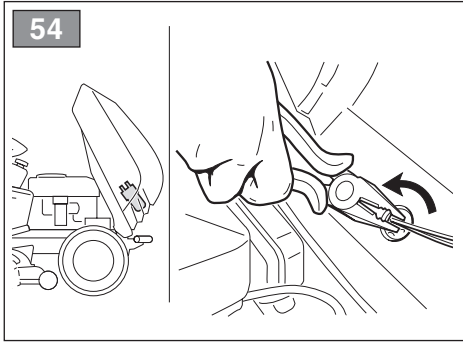

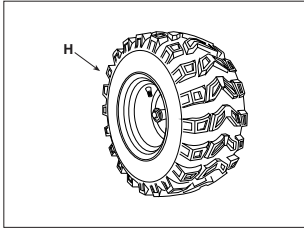
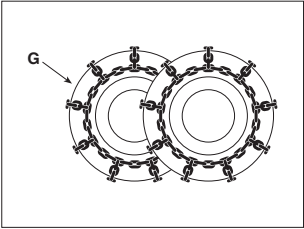
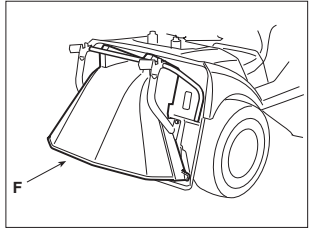
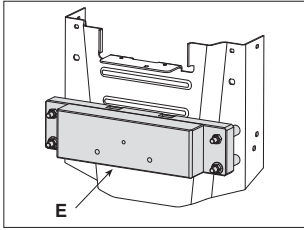
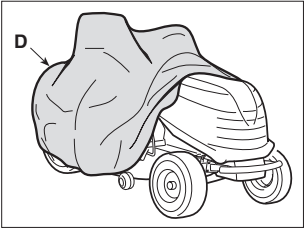
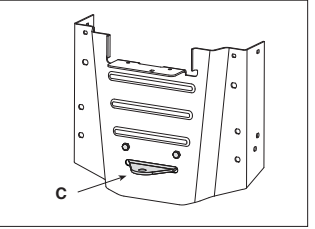
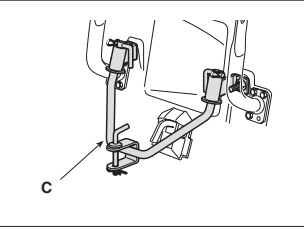
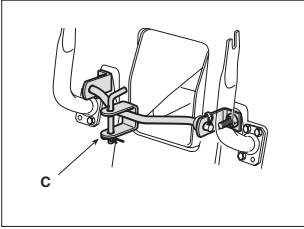
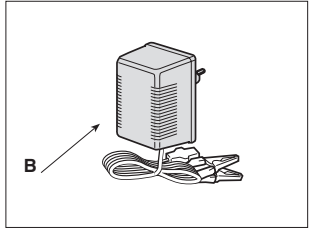
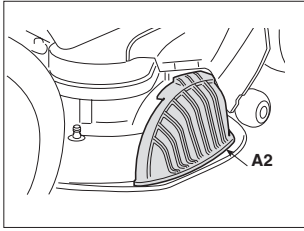
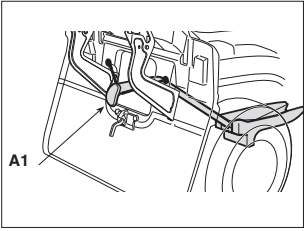

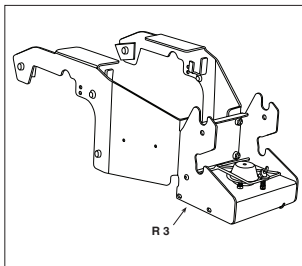
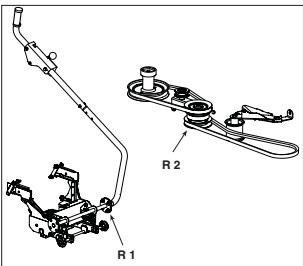
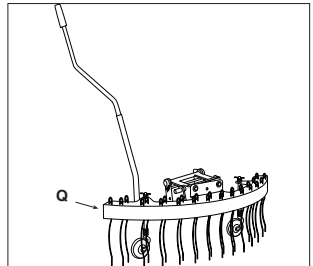
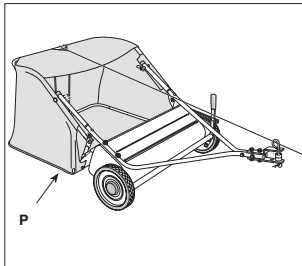
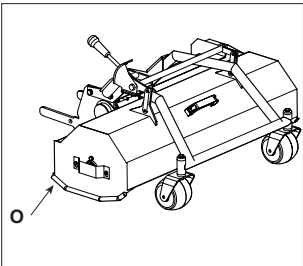
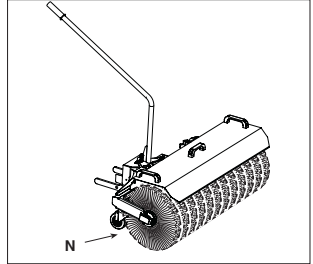
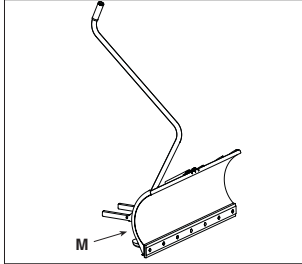
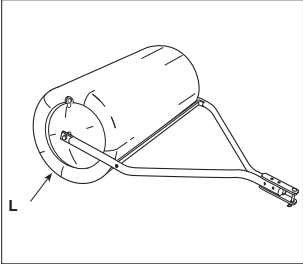
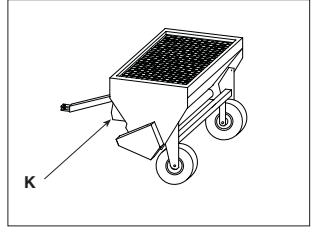
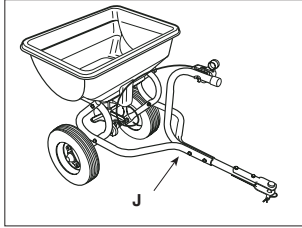
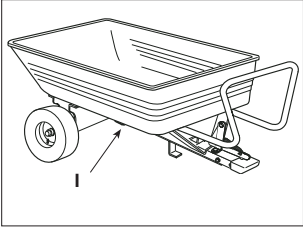

[1]	DATI TECNICI		T* - TC* 102 Series	T* 108 Series
[2]	Potenza nominale *	kW	6,0 ÷ 12,4	8,2 ÷ 13,59
[3]	Giri al minuto *	min <sup>-1</sup>	2300 ÷ 2500 ± 100	2600 ÷ 2700 ± 100
[4]	Impianto elettrico	V	12	12
[5]	Capacità del serbatoio carburante	l	7,0	8,0
[6]	Pneumatici anteriori		15 x 6,00-6	15 x 6,00-6
[7]	Pneumatici posteriori		18 x 8,50-8	18 x 8,50-8 20 x 10,00-10
[8]	Pressione gonfiaggio anteriore	bar	1,0	1,0
[9]	Pressione gonfiaggio posteriore	bar	1,2	1,4
[10]	Altezza di taglio	cm	3 ÷ 9	3 ÷ 9
[11]	Larghezza di taglio	cm	101	105
[12]	Raggio minimo di erba non tagliata	cm	96	120
[13]	Codice dispositivo di taglio		82004341/1-82004340/1 (standard) 82004348/0-82004347/0 (mulching)	182004370/0 (standard) 182004357/0 (mulching)
[14]	Velocità di avanzamento (indicativa) a 3000 min <sup>-1</sup>	km/h	0 ÷ 8,8	0 ÷ 9,2
[15]	Limite di velocità con catene da neve (se accessorio previsto)	km/h	8,8	9,2
[16]	Limite di carico per dispositivo di traino (Forza verticale massima)	N (kg)	245 (25)	294 (30)
[17]	Limite di carico per dispositivo di traino (Peso massimo rimorchiabile)	N (kg)	980 (100)	490 (50)
[18]	Inclinazione massima consentita		10° (17%)	10° (17%)
[19]	Dimensioni			
[20]	Lunghezza	mm		1860
[21]	Lunghezza con sacco (Lunghezza senza sacco)	mm	2300 ÷ 2418 1780	- -
[22]	Larghezza	mm	1050	-
[23]	Larghezza con deflettore di scarico laterale (Larghezza senza deflettore di scarico laterale)			1330 (1118)
[24]	Altezza	mm	1070	1095
[25]	Massa *	kg	216 ÷ 240	200 ÷ 240
[26]	Livello di pressione acustica (max.)	dB(A)	84	83
[27]	Incertezza di misura	dB(A)	1,7	1,2
[28]	Livello di potenza acustica misurato (max.)	dB(A)	100	100
[27]	Incertezza di misura	dB(A)	0,8	0,63
[29]	Livello di potenza acustica garantito	dB(A)	100	100
[30]	Livello di vibrazioni al posto di guida (max.)	m/s <sup>2</sup>	1	0,7
[27]	Incertezza di misura	m/s <sup>2</sup>	0,23	0,25
[31]	Livello di vibrazioni al volante (max.)	m/s <sup>2</sup>	4	2,3
[27]	Incertezza di misura	m/s <sup>2</sup>	2,31	0,92

\* Per il dato specifico, fare riferimento a quanto indicato nell'etichetta di identificazione della macchina.

[1]	DATI TECNICI		T* 118 Series	T* - TC* 122 Series
[2]	Potenza nominale *	kW	11,2 ÷ 13,59	11,2 ÷ 13,9
[3]	Giri al minuto *	min <sup>-1</sup>	2700 ± 100	2600 ÷ 2900 ± 100
[4]	Impianto elettrico	V	12	12
[5]	Capacità del serbatoio carburante	l	14,0	7,0
[6]	Pneumatici anteriori		15 x 6,00-6 16 x 6,00-8	15 x 6,00-6
[7]	Pneumatici posteriori		20 x 10,0-10	18 x 8,50-8
[8]	Pressione gonfiaggio anteriore	bar	1,0	1,0
[9]	Pressione gonfiaggio posteriore	bar	1,4	1,2
[10]	Altezza di taglio	cm	3 ÷ 9	3 ÷ 9
[11]	Larghezza di taglio	cm	121	121
[12]	Raggio minimo di erba non tagliata	cm	111	90
[13]	Codice dispositivo di taglio		182004359/0 (standard) 182004361/0 (mulching)	82004343/0-82004342/0 (standard) 82004350/0-82004349/0 (mulching)
[14]	Velocità di avanzamento (indicativa) a 3000 min <sup>-1</sup>	km/h	0 ÷ 9,2	0 ÷ 8,8
[15]	Limite di velocità con catene da neve (se accessorio previsto)	km/h	9,2	8,8
[16]	Limite di carico per dispositivo di traino (Forza verticale massima)	N (kg)	294 (30)	245 (25)
[17]	Limite di carico per dispositivo di traino (Peso massimo rimorchiabile)	N (kg)	490 (50)	980 (100)
[18]	Inclinazione massima consentita		10° (17%)	10° (17%)
[19]	Dimensioni			
[20]	Lunghezza	mm	1860	
[21]	Lunghezza con sacco (Lunghezza senza sacco)	mm	- -	2300 ÷ 2418 1780
[22]	Larghezza	mm	-	1260
[23]	Larghezza con deflettore di scarico laterale (Larghezza senza deflettore di scarico laterale)		1520 (1300)	
[24]	Altezza	mm	1095	1070
[25]	Massa *	kg	230 ÷ 270	216 ÷ 240
[26]	Livello di pressione acustica (max.)	dB(A)	88	89,2
[27]	Incertezza di misura	dB(A)	0,5	0,2
[28]	Livello di potenza acustica misurato (max.)	dB(A)	105	104
[27]	Incertezza di misura	dB(A)	0,78	0,81
[29]	Livello di potenza acustica garantito	dB(A)	105	105
[30]	Livello di vibrazioni al posto di guida (max.)	m/s <sup>2</sup>	0,7	0,8
[27]	Incertezza di misura	m/s <sup>2</sup>	0,16	0,19
[31]	Livello di vibrazioni al volante (max.)	m/s <sup>2</sup>	2,3	2,3
[27]	Incertezza di misura	m/s <sup>2</sup>	0,92	0,87

\* Per il dato specifico, fare riferimento a quanto indicato nell'etichetta di identificazione della macchina.

[1]	DATI TECNICI		TH* 102 Series	TH* 118 Series
[2]	Potenza nominale *	kW	6,0 ÷ 12,4	13,79 ÷ 14,4
[3]	Giri al minuto *	min <sup>-1</sup>	2400 ÷ 2500 ± 100	2700 ± 100
[4]	Impianto elettrico	V	12	12
[5]	Capacità del serbatoio carburante	l	10	10
[6]	Pneumatici anteriori		16 x 6,00-8	16 x 6,00-8
[7]	Pneumatici posteriori		20 x 10,0-10	20 x 10,0-10
[8]	Pressione gonfiaggio anteriore	bar	1,0	1,0
[9]	Pressione gonfiaggio posteriore	bar	1,4	1,4
[10]	Altezza di taglio	cm	2 ÷ 10	2 ÷ 10
[11]	Larghezza di taglio	cm	101	121
[12]	Raggio minimo di erba non tagliata	cm	101	84
[13]	Codice dispositivo di taglio		82004341/1-82004340/1 (standard) 82004348/0-82004347/0 (mulching)	182004359/0 (standard) 182004361/0 (mulching)
[14]	Velocità di avanzamento (indicativa) a 3000 min <sup>-1</sup>	km/h	0 ÷ 9,8	0 ÷ 9,8
[15]	Limite di velocità con catene da neve (se accessorio previsto)	km/h	9,8	9,8
[16]	Limite di carico per dispositivo di traino (Forza verticale massima)	N (kg)	245 (25)	294 (30)
[17]	Limite di carico per dispositivo di traino (Peso massimo rimorchiabile)	N (kg)	980 (100)	490 (50)
[18]	Inclinazione massima consentita		10° (17%)	10° (17%)
[19]	Dimensioni			
[20]	Lunghezza	mm		1950
[21]	Lunghezza con sacco (Lunghezza senza sacco)	mm	2620 2000	-
[22]	Larghezza	mm	1055	-
[23]	Larghezza con deflettore di scarico laterale (Larghezza senza deflettore di scarico laterale)			1520 (1300)
[24]	Altezza	mm	1200	1200
[25]	Massa *	kg	270 ÷ 310	270 ÷ 310
[26]	Livello di pressione acustica (max.)	dB(A)	84,7	89
[27]	Incertezza di misura	dB(A)	0,3	0,79
[28]	Livello di potenza acustica misurato (max.)	dB(A)	100	105
[27]	Incertezza di misura	dB(A)	0,2	0,77
[29]	Livello di potenza acustica garantito	dB(A)	100	105
[30]	Livello di vibrazioni al posto di guida (max.)	m/s <sup>2</sup>	0,81	0,8
[27]	Incertezza di misura	m/s <sup>2</sup>	1,06	0,21
[31]	Livello di vibrazioni al volante (max.)	m/s <sup>2</sup>	2,31	2,9
[27]	Incertezza di misura	m/s <sup>2</sup>	0,98	1,04

\* Per il dato specifico, fare riferimento a quanto indicato nell'etichetta di identificazione della macchina.











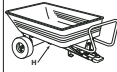

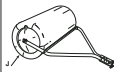
[1]	DATI TECNICI		TH* 122 Series
[2]	Potenza nominale *	kW	11,3 ÷ 13,9
[3]	Giri al minuto *	min <sup>-1</sup>	2600 ÷ 2800 ± 100
[4]	Impianto elettrico	V	12
[5]	Capacità del serbatoio carburante	l	10
[6]	Pneumatici anteriori		16 x 6,00-8
[7]	Pneumatici posteriori		20 x 10,00-10
[8]	Pressione gonfiaggio anteriore	bar	1,0
[9]	Pressione gonfiaggio posteriore	bar	1,4
[10]	Altezza di taglio	cm	2 ÷ 10
[11]	Larghezza di taglio	cm	121
[12]	Raggio minimo di erba non tagliata	cm	90
[13]	Codice dispositivo di taglio		82004343/0-82004342/0 (standard) 82004350/0-82004349/0 (mulching)
[14]	Velocità di avanzamento (indicativa) a 3000 min <sup>-1</sup>	km/h	0 ÷ 9,8
[15]	Limite di velocità con catene da neve (se accessorio previsto)	km/h	9,8
[16]	Limite di carico per dispositivo di traino (Forza verticale massima)	N (kg)	245 (25)
[17]	Limite di carico per dispositivo di traino (Peso massimo rimorchiabile)	N (kg)	980 (100)
[18]	Inclinazione massima consentita		10° (17%)
[19]	Dimensioni		
[20]	Lunghezza	mm	
[21]	Lunghezza con sacco (Lunghezza senza sacco)	mm	2620 2000
[22]	Larghezza	mm	1266
[23]	Larghezza con deflettore di scarico laterale (Larghezza senza deflettore di scarico laterale)		
[24]	Altezza	mm	1200
[25]	Massa *	kg	270 ÷ 310
[26]	Livello di pressione acustica (max.)	dB(A)	88,5
[27]	Incertezza di misura	dB(A)	0,8
[28]	Livello di potenza acustica misurato (max.)	dB(A)	104
[27]	Incertezza di misura	dB(A)	0,6
[29]	Livello di potenza acustica garantito	dB(A)	105
[30]	Livello di vibrazioni al posto di guida (max.)	m/s <sup>2</sup>	0,70
[27]	Incertezza di misura	m/s <sup>2</sup>	1,02
[31]	Livello di vibrazioni al volante (max.)	m/s <sup>2</sup>	3,95
[27]	Incertezza di misura	m/s <sup>2</sup>	1,11

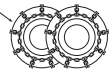
\* Per il dato specifico, fare riferimento a quanto indicato nell'etichetta di identificazione della macchina.

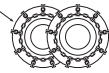
[58]	ACCESSORI A RICHIESTA	
[58.A1] [58.A2]	Kit "mulching"	✓
[58.B]	Carica batteria di mantenimento	✓
[58.C]	Kit traino	✓
[58.D]	Telo di copertura	✓
[58.E]	Kit pesi posteriori	✓
[58.F]	Kit di protezione scarico posteriore <i>(solo per modelli con raccolta posteriore)</i>	✓
[58.G]	Catene da neve (18", 20")	✓
[58.H]	Ruote da fango/neve (18", 20")	✓
[58.I]	Rimorchio	45-03453-997
[58.J]	Spargitore	45-03153-997
[58.K]		PA402 (TH* Series)
[58.L]	Rullo per erba	45-0267 45-02681
[58.M]	Spalaneve a lama	ST-1401 (+ KIT 1503) (T* - TC* Series) SNB 1501 (T* - TC* Series) AE-015-001GI (+ AN-156-001GI) (TH* Series)
[58.N]	Spazzatrice frontale	SWR-1401 (+ KIT 1503) (T* - TC* Series) AD-200-001GI (+ AN-156-001GI) (TH* Series)
[58.O]	Trinciatrice	FLM-1406 (+ KIT 1503) (T* - TC* Series)
[58.P]	<i>(Solo per modelli SD series)</i>	
	Raccoglitore foglie ed erba 38"	45-03313-997
	Raccoglitore foglie ed erba 42"	45-02616-997 45-03201-997
[58.Q]	Rastrello frontale	AI-200-001GI (+ AN-156-001GI) (TH* Series)
[58.R1]	Interfaccia di sollevamento	KIT 1503 (T* - TC* Series)
[58.R2]	+ Presa di potenza (PTO)	
[58.R3]	Presa di potenza (PTO)	AN-156-001GI (TH* Series)



[32] TABELLA PER LA CORRETTA COMBINAZIONE DEGLI ACCESSORI

		[32.A] ACCESSORI POSTERIORI						
								
		[58.I]	[58.J]	[58.K]	[58.L]	[58.P]	[58.G]	[58.H]
[32.B] ACCESSORI FRONTALI		✓	✓	✓	-	-	-	-
		✓	✓	✓	-	-	-	-
		-	✓	✓	-	-	✓	✓
		-	✓	✓	-	-	✓	✓
		-	-	-	-	✓	-	✓
		-	✓	-	✓	-	-	-

<p><b>[1] BG - ТЕХНИЧЕСКИ ДАННИ</b></p> <p>[2] Номинална мощност *</p> <p>[3] Обороти в минута *</p> <p>[4] Електрическа инсталация</p> <p>[5] Вместимост на резервоара за гориво</p> <p>[6] Предни гуми</p> <p>[7] Задни гуми</p> <p>[8] Налягане на предно напопване</p> <p>[9] Налягане на задно напопване</p> <p>[10] Височина на косене</p> <p>[11] Ширина на косене</p> <p>[12] Минимален радиус на неподрязана трева</p> <p>[13] Код на инструмента за рязане</p> <p>[14] Указателна скорост на придвижване на 3000 min-1</p> <p>[15] Ограничение на скоростта с вериги за сняг (ако тази принадлежност е предвидена)</p> <p>[16] Ограничение на тежестта за тегличното устройство (Максимална вертикална сила)</p> <p>[17] Ограничение на тежестта за тегличното устройство (Максимално тегло за теглене)</p> <p>[18] Разрешен максимален наклон</p> <p>[19] Размери</p> <p>[20] Дължина</p> <p>[21] Дължина с чувал (Дължина без чувал)</p> <p>[22] Ширина</p> <p>[23] Ширина с дефлектор за странично разтоварване (Ширина без дефлектор за странично разтоварване)</p> <p>[24] Височина</p> <p>[25] Маса *</p> <p>[26] Ниво на звуково налягане (макс.)</p> <p>[27] Несигурност на измерване</p> <p>[28] Измерено ниво на звукова мощност (макс.)</p> <p>[29] Гарантирано ниво на звукова мощност</p> <p>[30] Ниво на вибрации на мястото на водача (макс.)</p> <p>[31] Ниво на вибрации на волана (макс.)</p> <p>[32] Таблица за правилното комбиниране на принадлежностите</p> <p>[32.A] Задни принадлежности</p> <p>[32.B] Челни принадлежности</p> <p>[58] Принадлежности по заявка</p> <p>[58.A.1, 58.A.2] Комплект "мулчиране"</p> <p>[58.B] Зарядно устройство за поддържане</p> <p>[58.C] Комплект теглич</p> <p>[58.D] Платно за покриване</p> <p>[58.E] Комплект задни тежести</p> <p>[58.F] Комплект за защита за задно разтоварване (само за модели със задно събиране)</p> <p>[58.G] Вериги за сняг (18", 20")</p> <p>[58.H] Колела за кал/сняг (18", 20")</p> <p>[58.I] Ремарке</p> <p>[58.J, 58.K] Приспособление за разсейване</p> <p>[58.L] Ролна за трева</p> <p>[58.M] Снегорин с острие</p> <p>[58.N] Челна метачка</p> <p>[58.O] Резачка</p> <p>[58.P] (Само за модели SD series) Събирач на листа и трева 38" Събирач на листа и трева 42"</p> <p>[58.Q] Предно гребло</p> <p>[58.R.1, 58.R.2] Интерфейс за повдигане + Силоотводен вал (PTO)</p> <p>[58.R.3] Силоотводен вал (PTO)</p>	<p><b>[1] BS - TEHNIČKI PODACI</b></p> <p>[2] Nazivna snaga *</p> <p>[3] Okretaji u minuti *</p> <p>[4] Električni sistem</p> <p>[5] Zapremina spremnika goriva</p> <p>[6] Prednje gume</p> <p>[7] Stražnje gume</p> <p>[8] Pritisak u prednjim gumama</p> <p>[9] Pritisak u stražnjim gumama</p> <p>[10] Visina košenja</p> <p>[11] Širina košenja</p> <p>[12] Minimalan radijus nepokošene trave</p> <p>[13] Br. dijela uređaja za košenje</p> <p>[14] Brzina vožnje prema naprijed (indikativno) pri 3000 min-1</p> <p>[15] Ograničenje brzine s lancima za snijeg (ako postoji)</p> <p>[16] Ograničenje opterećenja za vučni uređaj (maksimalna okomita sila)</p> <p>[17] Ograničenje opterećenja za vučni uređaj (dozvoljena visina vuče)</p> <p>[18] Maksimalni dozvoljeni nagib</p> <p>[19] Dimenzije</p> <p>[20] Dužina</p> <p>[21] Dužina s vrećom za sakupljanje trave (dužina bez vreće za sakupljanje trave)</p> <p>[22] Širina</p> <p>[23] Širina s bočnim deflektorom za izbacivanje (širina bez bočnog deflektora za izbacivanje)</p> <p>[24] Visina</p> <p>[25] Masa *</p> <p>[26] Nivo zvučnog pritiska (maks.)</p> <p>[27] Mjera nesigurnost</p> <p>[28] Izmjereni nivo zvučne snage (maks.)</p> <p>[29] Garantirani nivo zvučne snage</p> <p>[30] Nivo vibracija u položaju vozača (maks.)</p> <p>[31] Nivo vibracija na volanu (maks.)</p> <p>[32] Tabela kompatibilnosti dodatne opreme</p> <p>[32.A] Stražnja dodatna oprema</p> <p>[32.B] Prednja dodatna oprema</p> <p>[58] Opcionalna dodatna oprema</p> <p>[58.A.1, 58.A.2] Komplet za mulčiranje</p> <p>[58.B] Float punjač akumulatora</p> <p>[58.C] Komplet za vuču</p> <p>[58.D] Zaštitna pokrovna cerada</p> <p>[58.E] Komplet stražnjih utega</p> <p>[58.F] Sigurnosni komplet za stražnje izbacivanje (samo modeli sa stražnjom vrećom za sakupljanje trave)</p> <p>[58.G] Lanci za snijeg (18", 20")</p> <p>[58.H] Točkovi za snijeg/blato (18", 20")</p> <p>[58.I] Prikolica</p> <p>[58.J, 58.K] Posipač</p> <p>[58.L] Valjak za travu</p> <p>[58.M] Plug za snijeg s nožem</p> <p>[58.N] Sređna četka</p> <p>[58.O] Sjeckalica</p> <p>[58.P] (Samo za modele SD serije) Skupljač lišća i trave 38" Skupljač lišća i trave 42"</p> <p>[58.Q] Prednje grablje</p> <p>[58.R.1, 58.R.2] Sučelje za podizanje + kardansko vratilo (PTO)</p> <p>[58.R.3] kardansko vratilo (PTO)</p>	<p><b>[1] CS - TECHNICKÉ PARAMETRY</b></p> <p>[2] Jmenovitý výkon *</p> <p>[3] Otáčky za minutu *</p> <p>[4] Elektroinstalace</p> <p>[5] Kapacita palivové nádrže</p> <p>[6] Přední pneumatiky</p> <p>[7] Zadní pneumatiky</p> <p>[8] Tlak huštění předních pneumatik</p> <p>[9] Tlak huštění zadních pneumatik</p> <p>[10] Výška sečení</p> <p>[11] Šírka záběru</p> <p>[12] Minimální poloměr neposečené trávy</p> <p>[13] Kód žacího ústrojí</p> <p>[14] Rychlost pojezdu (orientační) při 3 000 min-1</p> <p>[15] Rychlostní limit se sněhovými řetězy (je-li toto příslušenství ve výbavě)</p> <p>[16] Mezní zatížení tažného zařízení (maximální v sívislá síla)</p> <p>[17] Mezní zatížení tažného zařízení (maximální přípojná hmotnost)</p> <p>[18] Maximální přípustný náklon</p> <p>[19] Rozměry</p> <p>[20] Délka</p> <p>[21] Délka s košem (délka bez koše)</p> <p>[22] Šírka</p> <p>[23] Šírka s vychylovačem bočního výhozu (šírka bez vychylovače bočního výhozu)</p> <p>[24] Výška</p> <p>[25] Hmotnost *</p> <p>[26] Hladina akustického tlaku (max.)</p> <p>[27] Nepřesnost měření</p> <p>[28] Měřená hladina akustického výkonu (max.)</p> <p>[29] Garantovaná hladina akustického výkonu</p> <p>[30] Hladina vibrací na místě řidiče (max.)</p> <p>[31] Hladina vibrací na volantu (max.)</p> <p>[32] Tabulka správné kombinace příslušenství</p> <p>[32.A] Zadní příslušenství</p> <p>[32.B] Přední příslušenství</p> <p>[58] Příslušenství na vyžádání</p> <p>[58.A.1, 58.A.2] Mulčovací sada</p> <p>[58.B] Udržovací nabíječka akumulátoru</p> <p>[58.C] Sada tažného zařízení</p> <p>[58.D] Krycí plachta</p> <p>[58.E] Sada zadních závaží</p> <p>[58.F] Sada ochranného krytu zadního výhozu (pouze u modelů se zadním sběrem)</p> <p>[58.G] Sněhové řetězy (18", 20")</p> <p>[58.H] Kola do bláta/sněhu (18", 20")</p> <p>[58.I] Přívěs</p> <p>[58.J, 58.K] Sypač</p> <p>[58.L] Travní válec</p> <p>[58.M] Sněhová radlice</p> <p>[58.N] Přední zametač</p> <p>[58.O] Drtička</p> <p>[58.P] (Pouze u modelů SD series) Sběrač listů a trávy 38" Sběrač listů a trávy 42"</p> <p>[58.Q] Přední pohrbovač</p> <p>[58.R.1, 58.R.2] Zdvihací rozhraní + pomocný pohon (PTO)</p> <p>[58.R.3] pomocný pohon (PTO)</p>
<p>* Za konkrétní daní, vizte posoceno na identifikacionnija etiket na masinata.</p>	<p>* Dodatne informacije potražite na identifikacionskoj naljepnici uređaja.</p>	<p>* Konkrétní údaj naleznete na identifikačním štítku stroje.</p>

<p>[1] <b>DA - TEKNISKE DATA</b></p> <p>[2] Nominel effekt</p> <p>[3] Omdrejninger i minutet</p> <p>[4] Elektrisk anlæg</p> <p>[5] Brændstoftankens kapacitet</p> <p>[6] Førhulenes dæk</p> <p>[7] Baghulenes dæk</p> <p>[8] Førhulenes tryk</p> <p>[9] Baghulenes tryk</p> <p>[10] Klippehøjde</p> <p>[11] Klippebredde</p> <p>[12] Minimumsradius af ikke klippet græs</p> <p>[13] Skæreanordningens kode</p> <p>[14] Fremføringshastighed (vejledende) ved 3000 min-1</p> <p>[15] Fartgrænse med snekæder (hvis tilbehøret er forudsat)</p> <p>[16] Belastningsgrænse for trækanordning (Maksimal lodret kraft)</p> <p>[17] Belastningsgrænse for trækanordning (Maksimalt tilladt trukket vægt)</p> <p>[18] Maksimal tilladt terrænstigning</p> <p>[19] Mål</p> <p>[20] Længde</p> <p>[21] Længde med pose (Længde uden pose)</p> <p>[22] Bredde</p> <p>[23] Bredde med sideudkastskærm (Bredde uden sideudkastskærm)</p> <p>[24] Højde</p> <p>[25] Vægt</p> <p>[26] Lydtryksniveau (max.)</p> <p>[27] Måleusikkerhed</p> <p>[28] Målt lydeffektniveau (max.)</p> <p>[29] Garanteret lydeffektniveau</p> <p>[30] Vibrationsniveau ved førerpladsen (max.)</p> <p>[31] Vibrationsniveau ved rattet (max.)</p> <p>[32] Tabel over den korrekte kombination af tilbehør</p> <p>[32.A] Bagmonterede tilbehør</p> <p>[32.B] Frontale tilbehør</p> <p>[58] Tilbehør på forespørgsel</p> <p>[58.A1, 58.A2] Kit "multiclip"</p> <p>[58.B] Udligningsbatterilader</p> <p>[58.C] Kit anhænger</p> <p>[58.D] Dækken</p> <p>[58.E] Kit med bagmonteret balast</p> <p>[58.F] Kit til beskyttelse af bagudkast (<i>angår kun modeller med opsamling bagpå</i>)</p> <p>[58.G] Snekæder (18", 20")</p> <p>[58.H] Mudder- og vinterhjul (18", 20")</p> <p>[58.I] Anhænger</p> <p>[58.J, 58.K] Spreader</p> <p>[58.L] Græsrolle</p> <p>[58.M] Snejplov</p> <p>[58.N] Frontal fejmaskine</p> <p>[58.O] Skæremaskine</p> <p>[58.P] (<i>Angår kun modellerne SD series</i>) Opsamlingsmaskine til blade og græs 38" Opsamlingsmaskine til blade og græs 42"</p> <p>[58.Q] Frontal rive</p> <p>[58.R1, 58.R2] Loftegrænseflade + Kraftudtag (PTO)</p> <p>[58.R3] Kraftudtag (PTO)</p>	<p>[1] <b>DE - TECHNISCHE DATEN</b></p> <p>[2] Nennleistung*</p> <p>[3] Drehungen pro Minute *</p> <p>[4] Elektrische Anlage</p> <p>[5] Inhalt des Kraftstofftanks</p> <p>[6] Vorderreifen</p> <p>[7] Hinterreifen</p> <p>[8] Reifendruck vorne</p> <p>[9] Reifendruck hinten</p> <p>[10] Schnitthöhe</p> <p>[11] Schnittbreite</p> <p>[12] Mindestradius nicht geschnittenes Gras</p> <p>[13] Code Schneidvorrichtung</p> <p>[14] Fahrgeschwindigkeit (indikativ) bei 3000 min-1</p> <p>[15] Geschwindigkeitsbegrenzung mit Schneekette (wenn Zubehör vorgesehen)</p> <p>[16] Tragfähigkeit für Zugvorrichtung (maximale vertikale Kraft)</p> <p>[17] Tragfähigkeit für Zugvorrichtung (maximales Anhängengewicht)</p> <p>[18] Maximal zulässige Neigung</p> <p>[19] Abmessungen</p> <p>[20] Länge</p> <p>[21] Länge mit Grasfangeinrichtung (Länge ohne Grasfangeinrichtung)</p> <p>[22] Breite</p> <p>[23] Breite mit Deflektor des seitlichen Auswurfs (Breite ohne Deflektor des seitlichen Auswurfs)</p> <p>[24] Höhe</p> <p>[25] Gewicht *</p> <p>[26] Schallpegel (max.)</p> <p>[27] Messungsgenauigkeit</p> <p>[28] Gemessener Schalleistungspegel (max.)</p> <p>[29] Sichergestellter Schalleistungspegel</p> <p>[30] Schwingungen am Fahrersitz (max.)</p> <p>[31] Schwingungen am Lenkrad (max.)</p> <p>[32] Tabelle für die richtige Kombination der Anbaugeräte</p> <p>[32.A] Hintere Anbaugeräte</p> <p>[32.B] Vordere Anbaugeräte</p> <p>[58] Anbaugeräte auf Anfrage</p> <p>[58.A1, 58.A2] Mulching-Kit</p> <p>[58.B] Batterieladegerät</p> <p>[58.C] Zugvorrichtung</p> <p>[58.D] Abdeckung</p> <p>[58.E] Kit hintere Gewichte</p> <p>[58.F] Kit der Schutzvorrichtungen Auswurf hinten (<i>nur für Modelle mit Sammelvorrichtung hinten</i>)</p> <p>[58.G] Schneeketten (18", 20")</p> <p>[58.H] Matsch- und Schneeräder (18", 20")</p> <p>[58.I] Anhänger</p> <p>[58.J, 58.K] Streuer</p> <p>[58.L] Rasenwalze</p> <p>[58.M] Schneepflug</p> <p>[58.N] Kehrmaschine vorne</p> <p>[58.O] Häckselmaschine</p> <p>[58.P] (<i>Nur für Modelle der SD Reihe</i>) Sammler für Laub und Gras 38" Sammler für Laub und Gras 42"</p> <p>[58.Q] Harke vorne</p> <p>[58.R1, 58.R2] Nebenabtriebeinheit + Steckdose (PTO)</p> <p>[58.R3] Steckdose (PTO)</p>	<p>[1] <b>EL - ΤΕΧΝΙΚΑ ΣΤΟΙΧΕΙΑ</b></p> <p>[2] Ονομαστική ισχύς *</p> <p>[3] Στροφές ανά λεπτό *</p> <p>[4] Ηλεκτρική εγκατάσταση</p> <p>[5] Χωρητικότητα ρεζερβουάρ καυσίμου</p> <p>[6] Εμπρόσθια ελαστικά</p> <p>[7] Πίσω ελαστικά</p> <p>[8] Πίεση φουσκώματος εμπρός</p> <p>[9] Πίεση φουσκώματος πίσω</p> <p>[10] Ύψος κοπής</p> <p>[11] Πλάτος κοπής</p> <p>[12] Ελάχιστη ακτίνα μη κομμένου χόρτου</p> <p>[13] Κωδικός συστήματος κοπής</p> <p>[14] Ταχύτητα πρόωθησης (ενδεικτική) σε 3000 min-1</p> <p>[15] Όριο ταχύτητας με χιοναλυσίδες (εάν προβλέπεται αυτό το αξεσουάρ)</p> <p>[16] Όριο φορτίου για της διάταξη ρυμούλκησης (Μέγιστη κάθεται ισχύς)</p> <p>[17] Όριο φορτίου για της διάταξη ρυμούλκησης (Μέγιστο ρυμουλκούμενο βάρος)</p> <p>[18] Μέγιστη επιτρεπόμενη κλίση</p> <p>[19] Διαστάσεις</p> <p>[20] Μήκος</p> <p>[21] Μήκος με κάδο (Μήκος χωρίς κάδο)</p> <p>[22] Πλάτος</p> <p>[23] Πλάτος με πλευρικό εκτροπέα αποβολής (Πλάτος χωρίς πλευρικό εκτροπέα αποβολής)</p> <p>[24] Ύψος</p> <p>[25] Γείωση *</p> <p>[26] Στάθμη ηχητικής πίεσης (μέγ.)</p> <p>[27] Αβεβαιότητα μέτρησης</p> <p>[28] Μετρομένη στάθμη ηχητικής πίεσης (μέγ.)</p> <p>[29] Εγγυημένη στάθμη ηχητικής πίεσης</p> <p>[30] Επίπεδο κραδασμών στη θέση οδήγησης (μέγ.)</p> <p>[31] Επίπεδο κραδασμών στο τιμόνι (μέγ.)</p> <p>[32] Πίνακας για το σωστό συνδυασμό των παρελκόμενων</p> <p>[32.A] Πίσω παρελκόμενα</p> <p>[32.B] Εμπρόσθια παρελκόμενα</p> <p>[58] Παρελκόμενα κατόπιν παραγγελίας</p> <p>[58.A1, 58.A2] Kit "mulching"</p> <p>[58.B] Φορτιστής συντήρησης μπαταρίας</p> <p>[58.C] Kit ρυμούλκησης</p> <p>[58.D] Κάλυμμα προστασίας</p> <p>[58.E] Kit πίσω βαρών</p> <p>[58.F] Kit προστατευτικού πίσω αποβολής (μόνο για τα μοντέλα με πίσω περισυλλογή)</p> <p>[58.G] Χιοναλυσίδες (18", 20")</p> <p>[58.H] Τροχοί για λάσπη / χιόνι (18", 20")</p> <p>[58.I] Ρυμουλκό</p> <p>[58.J, 58.K] Διανομέας</p> <p>[58.L] Κύλινδρος χλόης</p> <p>[58.M] Εκχιονιστικό με λάμα</p> <p>[58.N] Εμπρόσθιο σάρωθρο</p> <p>[58.O] Τεμαχιστής</p> <p>[58.P] (<i>Μόνο για τα μοντέλα της σειράς SD</i>) Συλλέκτης φύλλων και χόρτων 38" Συλλέκτης φύλλων και χόρτων 42"</p> <p>[58.Q] Εμπρόσθιο δίκρανο</p> <p>[58.R1, 58.R2] Διασύνδεση ανύψωσης + Δυναμοδότης (PTO)</p> <p>[58.R3] Δυναμοδότης (PTO)</p>
<p>* Indhent oplysninger om det specifikke data i maskinens identifikationsetiket.</p>	<p>* Für spezielle Daten beziehen Sie sich auf die Angaben auf dem Typenschild der Maschine.</p>	<p>* Για το συγκεκριμένο στοιχείο, ανατρέξτε σε όσα αναγράφονται στην ετικέτα αναγνώρισης του μηχανήματός.</p>

<p><b>[1] EN - TECHNICAL DATA</b></p> <p>[2] Nominal power *</p> <p>[3] Revolutions per minute *</p> <p>[4] Electrical system</p> <p>[5] Fuel tank capacity</p> <p>[6] Front tyres</p> <p>[7] Rear tyres</p> <p>[8] Front tyre pressure</p> <p>[9] Rear tyre pressure</p> <p>[10] Cutting height</p> <p>[11] Cutting width</p> <p>[12] Minimum radius of uncut grass</p> <p>[13] Cutting means part n.</p> <p>[14] Forward speed (indicative) at 3000 min-1</p> <p>[15] Speed limit with snow chains (if fitted)</p> <p>[16] Loading limit for towing device (Maximum vertical force)</p> <p>[17] Loading limit for towing device (Permissible towing weight)</p> <p>[18] Maximum permissible gradient</p> <p>[19] Dimensions</p> <p>[20] Length</p> <p>[21] Length with catcher bag (Length without catcher bag)</p> <p>[22] Width</p> <p>[23] Width with side discharge chute (Width without side discharge chute)</p> <p>[24] Height</p> <p>[25] Mass *</p> <p>[26] Sound pressure level (max.)</p> <p>[27] Measurement uncertainty</p> <p>[28] Measured acoustic power level (max.)</p> <p>[29] Guaranteed acoustic power level</p> <p>[30] Vibration level at driver's position (max.)</p> <p>[31] Vibration level at steering wheel (max.)</p> <p>[32] Attachment compatibility table</p> <p>[32.A] Rear attachments</p> <p>[32.B] Front attachments</p> <p>[58] Optional attachments</p> <p>[58.A1, 58.A2] "Mulching" kit</p> <p>[58.B] Battery float charger</p> <p>[58.C] Towing kit</p> <p>[58.D] Protective canvas cover</p> <p>[58.E] Rear weights kit</p> <p>[58.F] Rear discharge safety kit (models with rear grass catcher only)</p> <p>[58.G] Snow chains (18", 20")</p> <p>[58.H] Snow/mud wheels (18", 20")</p> <p>[58.I] Trailer</p> <p>[58.J, 58.K] Sprinkler</p> <p>[58.L] Grass roller</p> <p>[58.M] Snow blade</p> <p>[58.N] Front sweeper</p> <p>[58.O] Shredder</p> <p>[58.P] (For SD series models only) Leaf and collector 38" Leaf and collector 42"</p> <p>[58.Q] Front rake</p> <p>[58.R1, 58.R2] Lifting interface + Power Take-Off (PTO)</p> <p>[58.R3] Power Take-Off (PTO)</p>	<p><b>[1] ES - DATOS TÉCNICOS</b></p> <p>[2] Potencia nominal *</p> <p>[3] Revoluciones por minuto *</p> <p>[4] Instalación eléctrica</p> <p>[5] Capacidad del depósito carburante</p> <p>[6] Neumáticos anteriores</p> <p>[7] Neumáticos posteriores</p> <p>[8] Presión de inflado anterior</p> <p>[9] Presión de inflado posterior</p> <p>[10] Altura de corte</p> <p>[11] Anchura de corte</p> <p>[12] Radio mínimo de hierba no cortada</p> <p>[13] Código del dispositivo de corte</p> <p>[14] Velocidad de avance (indicativa) a 3000 min-1</p> <p>[15] Límite de velocidad con cadenas para nieve (si está previsto el accesorio)</p> <p>[16] Límite de carga para el dispositivo de arrastre (Fuerza vertical máxima)</p> <p>[17] Límite de carga para el dispositivo de arrastre (Peso máximo a remolcar)</p> <p>[18] Inclinación máxima permitida</p> <p>[19] Dimensiones</p> <p>[20] Longitud</p> <p>[21] Longitud con la bolsa (Longitud sin la bolsa)</p> <p>[22] Anchura</p> <p>[23] Anchura con el deflector de descarga lateral (Anchura sin el deflector de descarga lateral)</p> <p>[24] Altura</p> <p>[25] Masa *</p> <p>[26] Nivel de presión acústica (máx.)</p> <p>[27] Incertidumbre de medida</p> <p>[28] Nivel de potencia acústica medido (máx.)</p> <p>[29] Nivel de potencia acústica garantizado</p> <p>[30] Nivel de vibración en el puesto del conductor (máx.)</p> <p>[31] Nivel de vibración en el volante (máx.)</p> <p>[32] Tabla para combinar correctamente los accesorios</p> <p>[32.A] Accesorios posteriores</p> <p>[32.B] Accesorios frontales</p> <p>[58] Accesorios bajo pedido</p> <p>[58.A1, 58.A2] Kit "mulching"</p> <p>[58.B] Cargador de batería de mantenimiento</p> <p>[58.C] Kit de arrastre</p> <p>[58.D] Lona de cobertura</p> <p>[58.E] Kit de pesos posteriores</p> <p>[58.F] Kit de protección de descarga posterior (solo para los modelos con recolección posterior)</p> <p>[58.G] Cadenas para nieve (18", 20")</p> <p>[58.H] Ruedas para fango/nieve (18", 20")</p> <p>[58.I] Remolque</p> <p>[58.J, 58.K] Esparcidor</p> <p>[58.L] Rodillo para hierba</p> <p>[58.M] Quitanieves de cuchilla</p> <p>[58.N] Barredora frontal</p> <p>[58.O] Trituradora</p> <p>[58.P] (Solo para modelos de SD series) Recogedor de hojas y hierba 38" Recogedor de hojas y hierba 42"</p> <p>[58.Q] Rastroillo frontal</p> <p>[58.R1, 58.R2] Conexión para elevación + Toma de potencia (TDP)</p> <p>[58.R3] Toma de potencia (TDP)</p>	<p><b>[1] ET - TEHNILISED ANDMED</b></p> <p>[2] Nimivõimsus *</p> <p>[3] Pööret minutis *</p> <p>[4] Elektrisüsteeme</p> <p>[5] Kütusepaagi maht</p> <p>[6] Esirehvid</p> <p>[7] Tagarehvid</p> <p>[8] Esirehvide rõhk</p> <p>[9] Tagarehvide rõhk</p> <p>[10] Niidukõrgus</p> <p>[11] Niidulaius</p> <p>[12] Lõikamata rohu minimaalne raadius</p> <p>[13] Lõikeseadme osa nr</p> <p>[14] Edasilükumise kiirus (soovituslik) 3000 min-1</p> <p>[15] Kiirusepiirang lumekettidega (kui need on paigaldatud)</p> <p>[16] Laadimispiirang vedamisseadmega (maksimaalne vertikaaljõud)</p> <p>[17] Laadimispiirang vedamisseadmega (lubatud haakemass)</p> <p>[18] Maksimaalne lubatud kalle</p> <p>[19] Mõõtmed</p> <p>[20] Pikkus</p> <p>[21] Pikkus kogumiskorviga (Pikkus ilma kogumiskorvita)</p> <p>[22] Laius</p> <p>[23] Laius koos külgmise väljalaske suunajaga (Laius ilma külgmise väljalaske suunajata)</p> <p>[24] Kõrgus</p> <p>[25] Mass *</p> <p>[26] Helitase (max)</p> <p>[27] Mõõtmisebatäpsus</p> <p>[28] Mõõdetud akustilise võimsuse tase (max)</p> <p>[29] Garanteeritud akustilise võimsuse tase (max)</p> <p>[30] Vibratsioonitase juhikohal (max)</p> <p>[31] Vibratsioon rooliratta juures (max)</p> <p>[32] Tarvikute ühilduvuse tabel</p> <p>[32.A] Tagumised tarvikud</p> <p>[32.B] Eesmised tarvikud</p> <p>[58] Valikulisel tarvikud</p> <p>[58.A1, 58.A2] Multšimiskomplekt</p> <p>[58.B] Float režiimiga akulaadija</p> <p>[58.C] Vedamiskomplekt</p> <p>[58.D] Kaitsev kaakerie</p> <p>[58.E] Tagaraskuste komplekt</p> <p>[58.F] Tagumise väljalaske ohutuskomplekt (ainult mudelid tagumise kogumiskorviga)</p> <p>[58.G] Lumeketid (18", 20")</p> <p>[58.H] Lume-/mudarehvid (18", 20")</p> <p>[58.I] Järeelhaagis</p> <p>[58.J, 58.K] Puistur</p> <p>[58.L] Mururull</p> <p>[58.M] Teraga lumesahk</p> <p>[58.N] Espipühkija</p> <p>[58.O] Purustaja</p> <p>[58.P] (Üksnes SD seeria mudelitele) Lehtede kollektor 38" Lehtede kollektor 42"</p> <p>[58.Q] Eesmine kaaruti</p> <p>[58.R1, 58.R2] Tõsteliides + jõuvõtuvõli (PTO)</p> <p>[58.R3] jõuvõtuvõli (PTO)</p>
<p>* For specific information, refer to the information on the machine identification label.</p>	<p>* Para conocer el dato específico, consultar todo lo indicado en la etiqueta de identificación de la máquina.</p>	<p>* Lisateabe saamiseks vaadake infot masina tähistussildilt.</p>

<p>[1] <b>FI - TEKNISET TIEDOT</b></p> <p>[2] Nimellisteho *</p> <p>[3] Kierroksia minuutissa *</p> <p>[4] Sähkölaiteisto</p> <p>[5] Polttoainesäiliön tilavuus</p> <p>[6] Eturenkaat</p> <p>[7] Takarenkaat</p> <p>[8] Täyttöpaine edessä</p> <p>[9] Täyttöpaine takana</p> <p>[10] Leikkuukorkeus</p> <p>[11] Leikkuuleveys</p> <p>[12] Leikkaamattoman ruohon minimisäde</p> <p>[13] Leikkulaatteen koodi</p> <p>[14] Ajonopeus (suuntaa antava) kun 3000 min-1</p> <p>[15] Nopeusrajoitus lumiketjuilla (jos lisälaite voidaan asentaa)</p> <p>[16] Kuormitusrajoitus vetolaitteelle (maksimi pystyvoima)</p> <p>[17] Kuormitusrajoitus vetolaitteelle (hinattava maksimipaino)</p> <p>[18] Suurin sallittu kaltevuus</p> <p>[19] Koko</p> <p>[20] Pituus</p> <p>[21] Pituus säkin kanssa (Pituus ilman säkkiä)</p> <p>[22] Leveys</p> <p>[23] Leveys sivutyhjennyksen läppäkorkin kanssa (Leveys ilman sivutyhjennyksen läppäkorkkia)</p> <p>[24] Korkeus</p> <p>[25] Massa *</p> <p>[26] Äänenpainetaso (maks.)</p> <p>[27] Epätarkka mittaus</p> <p>[28] Mitattu äänitehotaso (maks.)</p> <p>[29] Taattu äänitehotaso</p> <p>[30] Tärinätaso ohjauspaikalla (maks.)</p> <p>[31] Tärinätaso ohjauspyörällä (maks.)</p> <p>[32] Lisävarusteiden yhdistämistaulukko</p> <p>[32.A] Taakse asennettavat lisävarusteet</p> <p>[32.B] Eteen asennettavat lisävarusteet</p> <p>[58] Tilattavat lisävarusteet</p> <p>[58.A.1, 58.A.2] Silppuamissarja</p> <p>[58.B] Ylläpitoakkulaturu</p> <p>[58.C] Hinaussarja</p> <p>[58.D] Suojakangas</p> <p>[58.E] Takapainojen sarja</p> <p>[58.F] Takatyhjennyksen suojasarja (<i>vain malleissa joissa keruu tapahtuu takaa</i>)</p> <p>[58.G] Lumiketjut (18", 20")</p> <p>[58.H] Muta-/talvipyörät (18", 20")</p> <p>[58.I] Perävaunu</p> <p>[58.J, 58.K] Levitin</p> <p>[58.L] Nurmikkojyvä</p> <p>[58.M] Lumiaura</p> <p>[58.N] Etulakaisulaite</p> <p>[58.O] Silppuri</p> <p>[58.P] (<i>Vain malleille SD series</i>) Lehtien ja ruohon kerääjä 38" Lehtien ja ruohon kerääjä 42"</p> <p>[58.Q] Etuharvalaite</p> <p>[58.R.1, 58.R.2] Nostolaite + Voimanotto (PTO)</p> <p>[58.R.3] Voimanotto (PTO)</p>	<p>[1] <b>FR - CARACTÉRISTIQUES TECHNIQUES</b></p> <p>[2] Puissance nominale *</p> <p>[3] Tours par minute *</p> <p>[4] Circuit électrique</p> <p>[5] Capacité du réservoir de carburant</p> <p>[6] Pneus avant</p> <p>[7] Pneus arrière</p> <p>[8] Pression de gonflage avant</p> <p>[9] Pression de gonflage arrière</p> <p>[10] Hauteur de tonte</p> <p>[11] Largeur de tonte</p> <p>[12] Rayon minimal de l'herbe non taillée</p> <p>[13] Code organe de coupe</p> <p>[14] Vitesse d'avancement (indicative) à 3 000 min-1</p> <p>[15] Limite de vitesse avec chaînes à neige (si cet accessoire est prévu)</p> <p>[16] Limite de charge pour dispositif de remorquage (Force verticale maximum)</p> <p>[17] Limite de charge pour dispositif de remorquage (Poids maximum remorquable)</p> <p>[18] Inclinaison maximum autorisée</p> <p>[19] Dimensions</p> <p>[20] Longueur</p> <p>[21] Longueur avec sac (Longueur sans sac)</p> <p>[22] Largeur</p> <p>[23] Largeur avec déflecteur d'éjection latérale (Largeur sans déflecteur d'éjection latérale)</p> <p>[24] Hauteur</p> <p>[25] Masse *</p> <p>[26] Niveau de pression sonore (max.)</p> <p>[27] Incertitude de la mesure</p> <p>[28] Niveau de puissance sonore mesuré (max.)</p> <p>[29] Niveau de puissance sonore garanti</p> <p>[30] Niveau de vibration au poste de conduite (max.)</p> <p>[31] Niveau de vibration au volant (max.)</p> <p>[32] Tableau pour la combinaison correcte des accessoires</p> <p>[32.A] Accessoires arrière</p> <p>[32.B] Accessoire frontaux</p> <p>[58] Accessoires sur demande</p> <p>[58.A.1, 58.A.2] Kit « mulching »</p> <p>[58.B] Chargeur de maintenance batterie</p> <p>[58.C] Kit remorquage</p> <p>[58.D] Housse de protection</p> <p>[58.E] Kit poids arrière</p> <p>[58.F] Kit de protection d'éjection arrière (<i>seulement pour les modèles avec ramassage arrière</i>)</p> <p>[58.G] Chaînes à neige (18", 20")</p> <p>[58.H] Roues boue / neige (18", 20")</p> <p>[58.I] Remorque</p> <p>[58.J, 58.K] Épandeur</p> <p>[58.L] Rouleau pour herbe</p> <p>[58.M] Chasse-neige à lame</p> <p>[58.N] Balayeuse frontale</p> <p>[58.O] Broyeur</p> <p>[58.P] (<i>Seulement pour les modèles SD series</i>) Balai de ramassage feuilles et herbe 38" Balai de ramassage feuilles et herbe 42"</p> <p>[58.Q] Râteau frontal</p> <p>[58.R.1, 58.R.2] Interface de levage + Prise de puissance (PTO)</p> <p>[58.R.3] Prise de puissance (PTO)</p>	<p>[1] <b>HR - TEHNIČKI PODACI</b></p> <p>[2] Nominalna snaga *</p> <p>[3] Okretaji u minuti *</p> <p>[4] Električni sustav</p> <p>[5] Kapacitet spremnika goriva</p> <p>[6] Prednje gume</p> <p>[7] Stražnje gume</p> <p>[8] Tlak u prednjim gumama</p> <p>[9] Tlak u stražnjim gumama</p> <p>[10] Visina košnje</p> <p>[11] Širina košnje</p> <p>[12] Minimalni promjer nepokošene trave</p> <p>[13] Šifra noževa</p> <p>[14] Brzina kretanja (približna) na 3000 min-1</p> <p>[15] Ograničenje brzine s lancima za snijeg (ako ta oprema postoji)</p> <p>[16] Granično opterećenje uređaja za vuču (maksimalna vertikalna snaga)</p> <p>[17] Granično opterećenje uređaja za vuču (maksimalna težina vuče)</p> <p>[18] Najveći dozvoljeni nagib</p> <p>[19] Dimenzije</p> <p>[20] Duljina</p> <p>[21] Duljina s košarom (Duljina bez košare)</p> <p>[22] Širina</p> <p>[23] Širina s usmjerivačem bočnog izbacivanja (Širina bez usmjerivača bočnog izbacivanja)</p> <p>[24] Visina</p> <p>[25] Masa *</p> <p>[26] Razina zvučnog tlaka (max.)</p> <p>[27] Kolebanje mjerenja</p> <p>[28] Izmjerena razina zvučnog tlaka (max.)</p> <p>[29] Zajamčena razina zvučnog tlaka</p> <p>[30] Razina vibracija na mjestu vozača (max.)</p> <p>[31] Razina vibracija na upravljaču (max.)</p> <p>[32] Tablica za pravilnu kombinaciju dodatne opreme</p> <p>[32.A] Stražnja dodatna oprema</p> <p>[32.B] Prednja dodatna oprema</p> <p>[58] Dodatna oprema na zahtjev</p> <p>[58.A.1, 58.A.2] Komplet za "malčiranje"</p> <p>[58.B] Punjač baterija za održavanje</p> <p>[58.C] Komplet za vuču</p> <p>[58.D] Zaštitna cerada</p> <p>[58.E] Komplet stražnjih utega</p> <p>[58.F] Komplet zaštitne stražnjeg izbacivanja (<i>samo za modele sa stražnjim sakupljanjem</i>)</p> <p>[58.G] Lanci za snijeg (18", 20")</p> <p>[58.H] Kotači za blato/snijeg (18", 20")</p> <p>[58.I] Prikolica</p> <p>[58.J, 58.K] Rasipač</p> <p>[58.L] Valjak za travu</p> <p>[58.M] Nož za čišćenje snijega</p> <p>[58.N] Prednja četka</p> <p>[58.O] Priključak za košnju nekulativirane trave</p> <p>[58.P] (<i>Samo za modele serije SD</i>) Sakupljač lišća i trave 38" Sakupljač lišća i trave 42"</p> <p>[58.Q] Prednje grablje</p> <p>[58.R.1, 58.R.2] Sučelje za podizanje + Priključno vratilo (PTO)</p> <p>[58.R.3] Priključno vratilo (PTO)</p>
<p>* Kyseinen tieto on katsottava koneen tunnustustarrasta.</p>	<p>* Pour les données spécifiques, se référer aux indications reportées sur l'étiquette d'identification de la machine.</p>	<p>* Za točan podatak pogledajte što je navedeno na identifikacijskoj etiketi stroja.</p>

<p>[1] <b>HU - MŰSZAKI ADATOK</b></p> <p>[2] Névleges teljesítmény *</p> <p>[3] Percenkénti fordulatszám *</p> <p>[4] Elektromos rendszer</p> <p>[5] Üzemanyagtartály kapacitása</p> <p>[6] Első gumibroncscok</p> <p>[7] Hátsó gumibroncscok</p> <p>[8] Első guminyomás</p> <p>[9] Hátsó guminyomás</p> <p>[10] Vágási magasság</p> <p>[11] Vágási szélesség</p> <p>[12] Nem levágott fű minimális sugara</p> <p>[13] Vágószerszék kódja</p> <p>[14] Haladási sebesség (hőzzávétőleges) 3000 min-1-en</p> <p>[15] Sebességkorlátozás hólánccal (ha van ilyen tartozék)</p> <p>[16] Vontatószerszék terhelési korlátozás (Maximális függőleges erő)</p> <p>[17] Vontatószerszék terhelési korlátozás (Maximális vontatható súly)</p> <p>[18] Megengedett maximális dőlés</p> <p>[19] Méreték</p> <p>[20] Hossz</p> <p>[21] Hossz zsákkal (Hossz zsák nélkül)</p> <p>[22] Szélesség</p> <p>[23] Szélesség oldalsó kihordó terelőlemez-zel (Szélesség oldalsó kihordó terelőlemez nélkül)</p> <p>[24] Magasság</p> <p>[25] Tömeg *</p> <p>[26] Hangnyomásszint (max.)</p> <p>[27] Mérési bizonytalanság</p> <p>[28] Mért hangerőszint (max.)</p> <p>[29] Garantált hangerőszint</p> <p>[30] Rezgésszint a vezetőülésnél (max.)</p> <p>[31] Rezgésszint a kormánynál (max.)</p> <p>[32] Táblázat a tartozékok helyes összerakásához</p> <p>[32.A] Hátsó tartozékok</p> <p>[32.B] Oldalsó tartozékok</p> <p>[58] Igényelt tartozékok</p> <p>[58.A1, 58.A2] Mulcsozó készlet</p> <p>[58.B] Fenntartó akkumulátortöltő</p> <p>[58.C] Vontatókészlet</p> <p>[58.D] Takaróvászon</p> <p>[58.E] Hátsó súlykészlet</p> <p>[58.F] Hátsó kihordás védőelem készlet <i>(csak hátsó kihordású modelleknél)</i></p> <p>[58.G] Hólánc (18", 20")</p> <p>[58.H] Sár-/hókerékek (18", 20")</p> <p>[58.I] Utánfutó</p> <p>[58.J, 58.K] Szóró</p> <p>[58.L] Fűhenger</p> <p>[58.M] Hótolólap</p> <p>[58.N] Frontoldali kefe</p> <p>[58.O] Aprító</p> <p>[58.P] <i>(Csak az SD sorozat modelljeihez)</i> Fű- és avargyűtő 38" Fű- és avargyűtő 42"</p> <p>[58.Q] Frontoldali gerebyle</p> <p>[58.R1, 58.R2] Emelő interfész + erőleadó (TLT)</p> <p>[58.R3] Erőleadó (TLT)</p>	<p>[1] <b>LT – TECHNINIAI DUOMENYS</b></p> <p>[2] Vardinė galia *</p> <p>[3] Apsisukimai per minutę *</p> <p>[4] Elektros sistema</p> <p>[5] Degalų bako talpa</p> <p>[6] Priekinės padangos</p> <p>[7] Galinės padangos</p> <p>[8] Priekinių padangų slėgis</p> <p>[9] Galinių padangų slėgis</p> <p>[10] Pjovimo aukštis</p> <p>[11] Pjovimo plotis</p> <p>[12] Mažiausias nenupujautos žolės spindulys</p> <p>[13] Pjovimo įrenginio kodas</p> <p>[14] Padavimo greitis (apytikslis) 3 000 min-1</p> <p>[15] Greičio apribojimas su sniego grandinėmis (jeigu numatyta priedas)</p> <p>[16] Vilkimo įtaiso apkrovos riba (didžiausia vertikali jėga)</p> <p>[17] Vilkimo įtaiso apkrovos riba (didžiausias vilkimo svoris)</p> <p>[18] Didžiausias leistinas nuolydis</p> <p>[19] Matmenys</p> <p>[20] Ilgis</p> <p>[21] Ilgis su maišu (ilgis be maišo)</p> <p>[22] Plotis</p> <p>[23] Plotis su šoniniu išmetimo deflektoriumi (plotis be šoninio išmetimo deflektoriaus)</p> <p>[24] Aukštis</p> <p>[25] Masė *</p> <p>[26] Garso slėgio lygis (didž.)</p> <p>[27] Matavimo netikslumas</p> <p>[28] Išmatuotas garso galios lygis (didž.)</p> <p>[29] Garantuotas garso galios lygis</p> <p>[30] Vairuotojo sėdynės vibracijos lygis (didž.)</p> <p>[31] Vibracijos lygis prie vairo (didž.)</p> <p>[32] Teisingos priedų kombinacijos lentelė</p> <p>[32.A] Galiniai priedai</p> <p>[32.B] Priekiniai priedai</p> <p>[58] Papildomi priedai</p> <p>[58.A1, 58.A2] Mulčiavimo kompleksas</p> <p>[58.B] Akumulatoriaus palaikymo įkroviklis</p> <p>[58.C] Vilkimo kompleksas</p> <p>[58.D] Brezentas</p> <p>[58.E] Galinio svarsčių kompleksas</p> <p>[58.F] Galinio išmetimo apsaugos kompleksas <i>(tik modeliams su galiniu surinkimu)</i></p> <p>[58.G] Sniego grandinės (18", 20")</p> <p>[58.H] Ratai purvui / sniegui (18", 20")</p> <p>[58.I] Priekaba</p> <p>[58.J, 58.K] Barstytuvas</p> <p>[58.L] Volas žolei</p> <p>[58.M] Peilinis sniego valytuvas</p> <p>[58.N] Šlavimo mašina su priekine šluota</p> <p>[58.O] Smulkintuvas</p> <p>[58.P] <i>(Tik SD serijos modeliams)</i> Lapų ir žolės surinkėjas 38" Lapų ir žolės surinkėjas 42"</p> <p>[58.Q] Priekinis grėblys</p> <p>[58.R1, 58.R2] Kėlimo sistema + Galios teikimo velenas (GTV)</p> <p>[58.R3] Galios teikimo velenas (GTV)</p>	<p>[1] <b>LV - TEHNISKE DATI</b></p> <p>[2] Nominālā jauda *</p> <p>[3] Apgrīzieni minūtē *</p> <p>[4] Elektriskā iekārta</p> <p>[5] Degvielas ivertnes tipums</p> <p>[6] Priekšējās riepas</p> <p>[7] Aizmugurējās riepas</p> <p>[8] Priekšējais gaisa spiediens</p> <p>[9] Aizmugurējais gaisa spiediens</p> <p>[10] Griekšanas augstuma regulēšana</p> <p>[11] Griekšanas platuma regulēšana</p> <p>[12] Minimālais nenoplautās zāles rādiuss</p> <p>[13] Griekšanas mehānisma kods</p> <p>[14] Pārvietošanās ātrums (aptuvenus) 3000 min.-1</p> <p>[15] Ātruma ierobežojums ar sniega ķēdēm (ja piederums ir paredzēts)</p> <p>[16] Griekšanas mehānisma maksimālā nestspēja (maksimālais vertikālais spēks)</p> <p>[17] Griekšanas mehānisma maksimālā nestspēja (maksimālais buksēšanas svars)</p> <p>[18] Maksimālais pielaujamais slūpums</p> <p>[19] Izmēri</p> <p>[20] Garums</p> <p>[21] Garums ar maišu (garums bez maiša)</p> <p>[22] Platums</p> <p>[23] Platums ar sāniskās izmešanas deflektoru (platums bez sāniskās izmešanas deflektora)</p> <p>[24] Augstums</p> <p>[25] Svārs *</p> <p>[26] Maksimālais spiediena līmenis (maks.)</p> <p>[27] Mērījuma kļūda</p> <p>[28] Maksimālais izmērītais skaņas spiediena līmenis (maks.)</p> <p>[29] Garantētais skaņas spiediena līmenis</p> <p>[30] Vibrāciju līmenis vadītāja vietā (maks.)</p> <p>[31] Vibrāciju līmenis pie stūres (maks.)</p> <p>[32] Tabula pareizai piederumu savienošanai</p> <p>[32.A] Aizmugurējie piederumi</p> <p>[32.B] Priekšējie piederumi</p> <p>[58] Piederumi pēc pieprasījuma</p> <p>[58.A1, 58.A2] "Mulčēšanas" komplekts</p> <p>[58.B] Akumulatora uzturēšanas lādēšana</p> <p>[58.C] Vilkšanas komplekts</p> <p>[58.D] Pārvalks</p> <p>[58.E] Aizmugurējais svaru komplekts</p> <p>[58.F] Aizmugurējās izmešanas aizsargkomplekts <i>(tikai modeļiem ar aizmugurējo savākšanu)</i></p> <p>[58.G] Sniega ķēdes (18", 20")</p> <p>[58.H] Dublu/sniega riteņi (18", 20")</p> <p>[58.I] Piekabe</p> <p>[58.J, 58.K] Izklieidētājs</p> <p>[58.L] Zāles rullis</p> <p>[58.M] Sniega tīrītājs ar vērstuvi</p> <p>[58.N] Priekšpusē novietots slaucītājs</p> <p>[58.O] Smalcināšanas iekārta</p> <p>[58.P] <i>(Tikai SD sērijas modeļiem)</i> Lapu un zāles savācējs 38" Lapu un zāles savācējs 42"</p> <p>[58.Q] Priekšējais grābeklis</p> <p>[58.R1, 58.R2] Pacelšanas kontaktvirsmā + Jaudas noņemšana (PTO)</p> <p>[58.R3] Jaudas noņemšana (PTO)</p>
<p>* A specifiskus datus gēp azonositō cīmķējān talājā.</p>	<p>* Dēl konkrečių duomenų žiūrėti, kas nurodyta įrenginio identifikavimo etiketėje.</p>	<p>* Attiecībā uz šo konkrēto informāciju, atsaukties uz to, kas norādīta uz ierīces identifikācijas marķējuma.</p>

<p><b>[1] МК - ТЕХНИЧКИ ПОДАТОЦИ</b></p> <p>[2] Номинална моќност *</p> <p>[3] Вртежи во минута *</p> <p>[4] Електричен систем</p> <p>[5] Капацитет на резервоарот за гориво</p> <p>[6] Предни гуми</p> <p>[7] Задни гуми</p> <p>[8] Притисок во предните гуми</p> <p>[9] Притисок во задните гуми</p> <p>[10] Висина на косење</p> <p>[11] Ширина на косење</p> <p>[12] Минимален радиус на некосена трева</p> <p>[13] Сечило дел бр.</p> <p>[14] Предна брзина (индикативна) на 3000 мин-1</p> <p>[15] Ограничување на брзината со ланци за снег (доколку има)</p> <p>[16] Ограничување на отпovarувањето за уредот за влечење (Максимална вертикална сила)</p> <p>[17] Ограничување на отпovarувањето за уредот за влечење (Дозволена тежина на влечење)</p> <p>[18] Максимална дозволена косина</p> <p>[19] Димензии</p> <p>[20] Должина</p> <p>[21] Должина со корпа за трева (Должина без корпа за трева)</p> <p>[22] Ширина</p> <p>[23] Ширина со дефлектор за странично исфрлање (Ширина без дефлектор за странично исфрлање)</p> <p>[24] Тежина</p> <p>[25] Маса *</p> <p>[26] Ниво на звучен притисок (макс.)</p> <p>[27] Мерна несигурност</p> <p>[28] Ниво на измерена звучна моќност (макс.)</p> <p>[29] Ниво на загарантирана звучна моќност</p> <p>[30] Ниво на вибрација на местото на возачот (макс.)</p> <p>[31] Ниво на вибрација на управувачот (макс.)</p> <p>[32] Табела за компатибилност на дополнителна опрема</p> <p>[32.A] Задна дополнителна опрема</p> <p>[32.B] Предна дополнителна опрема</p> <p>[58] Опционална дополнителна опрема</p> <p>[58.A1, 58.A2] Сет за „мулчирање“</p> <p>[58.B] Полнач за одржување на наполнетоста на акумулаторот</p> <p>[58.C] Сет за влечење</p> <p>[58.D] Заштитно платно</p> <p>[58.E] Сет за задна корпа за товар</p> <p>[58.F] Сет за безбедност за задно исфрлање (Само за модели со задна корпа за трева)</p> <p>[58.G] Ланци за снег (18", 20")</p> <p>[58.H] Гуми за снег/кал (18", 20")</p> <p>[58.I] Приколка</p> <p>[58.J, 58.K] Прскалка</p> <p>[58.L] Валјак за трева</p> <p>[58.M] Сечиво за снег</p> <p>[58.N] Преден чистач</p> <p>[58.O] Шредер</p> <p>[58.P] (Само за модели со SD серија)</p> <p>Собирач на лисја 38"</p> <p>Собирач на лисја 42"</p> <p>[58.Q] Предно гребло</p> <p>[58.R1, 58.R2] Подигнувачка платформа + Капацитет на подигање (PTO)</p> <p>[58.R3] Капацитет на подигање (PTO)</p>	<p><b>[1] NL - TECHNISCHE GEGEVENS</b></p> <p>[2] Nominaal vermogen *</p> <p>[3] Toeren per minuut *</p> <p>[4] Elektrische installatie</p> <p>[5] Vermogen brandstofreservoir</p> <p>[6] Voorbanden</p> <p>[7] Achterbanden</p> <p>[8] Bandenspanning vooraan</p> <p>[9] Bandenspanning achteraan</p> <p>[10] Maaihoogte</p> <p>[11] Maai breedte</p> <p>[12] Minimum straal ongemaaid gras</p> <p>[13] Code snijgroep</p> <p>[14] Voortbewegingssnelheid (indicatief) bij 3000 min-1</p> <p>[15] Snelheidslimiet met sneeuwkettingen (indien voorzien accessoire)</p> <p>[16] Laadlimiet voor aandrijflijnrichting (Maximale verticale kracht)</p> <p>[17] Laadlimiet voor aandrijflijnrichting (Trekbaar maximaal gewicht)</p> <p>[18] Toegestane maximum inclinatie</p> <p>[19] Afmetingen</p> <p>[20] Lengte</p> <p>[21] Lengte met zak (Lengte zonder zak)</p> <p>[22] Breedte</p> <p>[23] Breedte met zijdelingse aflaafdeflector (Breedte zonder zijdelingse aflaafdeflector)</p> <p>[24] Hoogte</p> <p>[25] Gewicht *</p> <p>[26] Geluidsdrukniveau (max.)</p> <p>[27] Meetonzekerheid</p> <p>[28] Gemeten geluidsdrukniveau (max.)</p> <p>[29] Gegarandeerd geluidsvermogen-niveau</p> <p>[30] Trillingsniveau op de bestuurders-plaats (max.)</p> <p>[31] Trillingsniveau op het stuur (max.)</p> <p>[32] Tabel voor de correcte combinatie van de accessoires</p> <p>[32.A] Accessoires achteraan</p> <p>[32.B] Frontale accessoires</p> <p>[58] Accessoires op verzoek</p> <p>[58.A1, 58.A2] Kit "Melching"</p> <p>[58.B] Batterijlader voor behoud</p> <p>[58.C] Trekset</p> <p>[58.Do] Afdekzeil</p> <p>[58.E] Set gewichten achteraan</p> <p>[58.F] Beschermingskit aflaat achteraan (enkel voor modellen met opvang achteraan)</p> <p>[58.G] Sneeuwkettingen (18", 20")</p> <p>[58.H] Modderwielen/sneeuwwielen (18", 20")</p> <p>[58.I] Aanhanger</p> <p>[58.J, 58.K] Verspreider</p> <p>[58.L] Rol voor gras</p> <p>[58.M] Sneeuwruimer met sneeuwschuif</p> <p>[58.N] Frontale veger</p> <p>[58.O] Hakselaar</p> <p>[58.P] (Enkel voor modellen SD series)</p> <p>Opvanger voor bladeren en gras 38"</p> <p>Opvanger voor bladeren en gras 42"</p> <p>[58.Q] Frontale hark</p> <p>[58.R1, 58.R2] Lift-interface + Aftakas (PTO)</p> <p>[58.R3] Aftakas (PTO)</p>	<p><b>[1] NO - TEKNISKE DATA</b></p> <p>[2] Nominell effekt *</p> <p>[3] Omdreininger per minutt *</p> <p>[4] Elektrisk anlegg</p> <p>[5] Drivstofftankens kapasitet</p> <p>[6] Dekk framme</p> <p>[7] Dekk bak</p> <p>[8] Trykk ved oppblåsing framme</p> <p>[9] Trykk ved oppblåsing bak</p> <p>[10] Klippehøyde</p> <p>[11] Klippebredde</p> <p>[12] Minste radius til ikke klippet gress</p> <p>[13] Kode til klippeenheter</p> <p>[14] Hastighet ved framdrift (veiledende) ved 3000 min-1</p> <p>[15] Hastighetsbegrensning med snøkjetting (dersom dette tilbehøret forutsettes)</p> <p>[16] Lastbegrensning for trekkanordningen (Maksimal vertikal effekt)</p> <p>[17] Lastbegrensning for trekkanordningen (Maksimal vekt som kan taues)</p> <p>[18] Maksimal tillatt helning</p> <p>[19] Dimensjoner</p> <p>[20] Lengde</p> <p>[21] Lengde med sekk (Lengde uten sekk)</p> <p>[22] Bredder</p> <p>[23] Bredder med deflektor for tømning på siden (Bredder uten deflektor for tømning på siden)</p> <p>[24] Høyde</p> <p>[25] Vekt *</p> <p>[26] Lydtrykknivå (maks.)</p> <p>[27] Målesikkerhet</p> <p>[28] Målt lydeffektivnivå (maks.)</p> <p>[29] Garantert lydeffektivnivå</p> <p>[30] Nivå for vibrasjoner ved sjåførens sete (maks.)</p> <p>[31] Nivå for vibrasjoner ved rattet (maks.)</p> <p>[32] Tabell for riktig kombinasjon av tilbehør</p> <p>[32.A] Tilbehør bak</p> <p>[32.B] Tilbehør framme</p> <p>[58] Ekstraustyr etter forespørsel</p> <p>[58.A1, 58.A2] Sett for "mulching"</p> <p>[58.B] Batterilader for opprettholdelse</p> <p>[58.C] Sett for trekking</p> <p>[58.D] Presenning for tildekking</p> <p>[58.E] Sett for vekter framme</p> <p>[58.F] Sett for beskyttelse av utslipp bak (kun for modellene med oppsamling bak)</p> <p>[58.G] Snøkjetting (18", 20")</p> <p>[58.H] Dekk for gjørme/snø (18", 20")</p> <p>[58.I] Tilhenger</p> <p>[58.J, 58.K] Spreder</p> <p>[58.L] Plenrull</p> <p>[58.M] Snøplog med skjær</p> <p>[58.N] Feiemarkin med koster framme</p> <p>[58.O] Kutter</p> <p>[58.P] (Kun for modellene i SD seriene)</p> <p>Oppsamler av blader og gress 38"</p> <p>Oppsamler av blader og gress 42"</p> <p>[58.Q] Rake framme</p> <p>[58.R1, 58.R2] Grensesnitt for løfting + Kraftuttak (PTO)</p> <p>[58.R3] Kraftuttak (PTO)</p>
<p>* За повеќе информации погледнете ја ознаката за идентификација на машината.</p>	<p>* Voor het specifieke gegeven wordt verwezen naar wat is aangeduid op het identificerende etiket van de machine.</p>	<p>* For den spesifikke dataen, se hva som er angitt på etiketten for identifikasjon av maskinen.</p>

<p>[1] <b>PL - DANE TECHNICZNE</b></p> <p>[2] Moc znamionowa *</p> <p>[3] Obroty na minutę *</p> <p>[4] Instalacja elektryczna</p> <p>[5] Pojemność zbiornika paliwa</p> <p>[6] Opony przednie</p> <p>[7] Opony tylne</p> <p>[8] Ciśnienie przednich opon</p> <p>[9] Ciśnienie tylnych opon</p> <p>[10] Wysokość koszenia</p> <p>[11] Szerokość koszenia</p> <p>[12] Minimalny promień nieskoszonej trawy</p> <p>[13] Kod urządzenia tnącego</p> <p>[14] Prędkość jazdy (orientacyjna) przy 3000 min-1</p> <p>[15] Limit prędkości z łańcuchami śniegowymi (jeśli przewidziano)</p> <p>[16] Limit obciążenia dla urządzenia holowniczego (maksymalna siła pionowa)</p> <p>[17] Limit obciążenia dla urządzenia holowniczego (maksymalna masa przyczepy)</p> <p>[18] Maksymalne dozwolone nachylenie</p> <p>[19] Wymiary</p> <p>[20] Długość</p> <p>[21] Długość z pojemnikiem (długość bez pojemnika)</p> <p>[22] Szerokość</p> <p>[23] Szerokość z deflektorem bocznego wyrzutu (szerokość bez deflektora bocznego wyrzutu)</p> <p>[24] Wysokość</p> <p>[25] Masa *</p> <p>[26] Poziom ciśnienia akustycznego (maks.)</p> <p>[27] Błąd pomiaru</p> <p>[28] Zmierzony poziom mocy akustycznej (maks.)</p> <p>[29] Gwarantowany poziom mocy akustycznej</p> <p>[30] Poziom drgań na miejscu kierownicy (maks.)</p> <p>[31] Poziom drgań na kierownicy (maks.)</p> <p>[32] Tabela prawidłowego połączenia akcesoriów</p> <p>[32.A] Akcesoria tylne</p> <p>[32.B] Akcesoria przednie</p> <p>[58] Akcesoria na zamówienie</p> <p>[58.A1, 58.A2] Zestaw „mulching”</p> <p>[58.B] Ładowarka akumulatora</p> <p>[58.C] Zestaw do holowania</p> <p>[58.D] Pokrowiec</p> <p>[58.E] Zestaw tylnych obciążników</p> <p>[58.F] Zestaw osłony tylnego wyrzutu trawy (tylko do modeli z tylnym pojemnikiem na trawę)</p> <p>[58.G] Łańcuchy śniegowe (18", 20")</p> <p>[58.H] Koła błotne/śnieżne (18", 20")</p> <p>[58.I] Przyczepa</p> <p>[58.J, 58.K] Rozrzutnik</p> <p>[58.L] Walec do trawy</p> <p>[58.M] Pług śnieżny</p> <p>[58.N] Przednia zamiatarka</p> <p>[58.O] Rozdrabniacz</p> <p>[58.P] (Tylko do modeli SD series) Zbieracz do liści i trawy 38" Zbieracz do liści i trawy 42"</p> <p>[58.Q] Przednia zgrabiarka</p> <p>[58.R1, 58.R2] Interfejs podnoszenia + Przystawka odbioru mocy (PTO)</p> <p>[58.R3] Przystawka odbioru mocy (PTO)</p>	<p>[1] <b>PT - DADOS TÉCNICOS</b></p> <p>[2] Potência nominal *</p> <p>[3] Rotações por minuto *</p> <p>[4] Sistema elétrico</p> <p>[5] Capacidade do tanque de combustíveis</p> <p>[6] Pneus dianteiros</p> <p>[7] Pneus traseiros</p> <p>[8] Pressão de enchimento dianteiro</p> <p>[9] Pressão de enchimento traseiro</p> <p>[10] Altura de corte</p> <p>[11] Largura de corte</p> <p>[12] Raio mínimo da relva não cortada</p> <p>[13] Código do dispositivo de corte</p> <p>[14] Velocidade de avanço (indicativa) a 3000 min-1</p> <p>[15] Limite de velocidade com correntes de neve (se o acessório estiver incluído)</p> <p>[16] Limite de carga para dispositivo de tração (Força vertical máxima)</p> <p>[17] Limite de carga para dispositivo de tração (Peso máximo rebocável)</p> <p>[18] Inclinação máxima permitida</p> <p>[19] Dimensões</p> <p>[20] Comprimento</p> <p>[21] Comprimento com saco (Comprimento sem saco)</p> <p>[22] Largura</p> <p>[23] Largura com defletor de descarga lateral (Largura sem defletor de descarga lateral)</p> <p>[24] Altura</p> <p>[25] Massa *</p> <p>[26] Nível de pressão acústica (máx.)</p> <p>[27] Incerteza de medição</p> <p>[28] Nível de potência acústica medido (máx.)</p> <p>[29] Nível de potência acústica garantido</p> <p>[30] Nível de vibrações no posto de condução (máx.)</p> <p>[31] Nível de vibrações no volante (máx.)</p> <p>[32] Tabela para a combinação correta dos acessórios</p> <p>[32.A] Acessórios traseiros</p> <p>[32.B] Acessórios dianteiros</p> <p>[58] Acessórios a pedido</p> <p>[58.A1, 58.A2] Kit "mulching"</p> <p>[58.B] Carregador de bateria de manutenção</p> <p>[58.C] Kit de tração</p> <p>[58.D] Lona de cobertura</p> <p>[58.E] Kit de pesos traseiros</p> <p>[58.F] Kit de proteção de descarga traseira (apenas para os modelos com recolha traseira)</p> <p>[58.G] Correntes de neve (18", 20")</p> <p>[58.H] Rodas para lama/neve (18", 20")</p> <p>[58.I] Reboque</p> <p>[58.J, 58.K] Distribuidor</p> <p>[58.L] Rolo para relva</p> <p>[58.M] Limpa-neves com lâmina</p> <p>[58.N] Pá frontal</p> <p>[58.O] Retalhadora</p> <p>[58.P] (apenas para os modelos SD series) Recolhedor de folhas e relva 38" Recolhedor de folhas e relva 42"</p> <p>[58.Q] Grade frontal</p> <p>[58.R1, 58.R2] Interface de elevação + Tomada de força (TDF)</p> <p>[58.R3] Tomada de força (TDF)</p>	<p>[1] <b>RO - DATE TEHNICE</b></p> <p>[2] Putere nominală *</p> <p>[3] Rotații pe minut *</p> <p>[4] Instalație electrică</p> <p>[5] Capacitatea rezervorului de carburant</p> <p>[6] Anvelope față</p> <p>[7] Anvelope spate</p> <p>[8] Presiunea de umflare față</p> <p>[9] Presiunea de umflare spate</p> <p>[10] Înălțimea de tăiere</p> <p>[11] Lățimea de tăiere</p> <p>[12] Raza minimă de iarbă netăiată</p> <p>[13] Codul dispozitivului de tăiere</p> <p>[14] Viteza de înaintare (orientativă) la 3000 min-1</p> <p>[15] Limita de viteză cu lanțuri de zăpadă (dacă acest accesoriu există în dotare)</p> <p>[16] Limita de sarcină pentru dispozitivul de tractare (Forța verticală maximă)</p> <p>[17] Limita de sarcină pentru dispozitivul de tractare (Masă remorcabilă maximă)</p> <p>[18] Inclinarea maximă admisă</p> <p>[19] Dimensiuni</p> <p>[20] Lungime</p> <p>[21] Lungime cu sac (Lungime fără sac)</p> <p>[22] Lățime</p> <p>[23] Lățime cu deflector de evacuare lateral (Lățime fără deflector de evacuare lateral)</p> <p>[24] Înălțime</p> <p>[25] Masă *</p> <p>[22] Nivelul de presiune sonoră (max.)</p> <p>[27] Nesiguranță în măsurare</p> <p>[28] Nivelul de putere acustică măsurat (max.)</p> <p>[29] Nivelul de putere acustică garantat</p> <p>[30] Nivelul de vibrații pe locul șoferului (max.)</p> <p>[31] Nivelul de vibrații pe volan (max.)</p> <p>[32] Tabel pentru combinarea corectă a accesoriilor</p> <p>[32.A] Accesorii posteriore</p> <p>[32.B] Accesorii frontale</p> <p>[58] Accesorii la cerere</p> <p>[58.A1, 58.A2] Kit pentru mulci</p> <p>[58.B] Încărcător baterii pentru întreținere</p> <p>[58.C] Kit tractare</p> <p>[58.D] Prelată de acoperire</p> <p>[58.E] Kit greutate posterioră</p> <p>[58.F] Kit de protecție pentru evacuare posterioră (doar pentru modelele cu sistem de colectare în spate)</p> <p>[58.G] Lanțuri de zăpadă (18", 20")</p> <p>[58.H] Roți de noroi / iarnă (18", 20")</p> <p>[58.I] Remorcă</p> <p>[58.J, 58.K] Dispozitiv de împrăștiere</p> <p>[58.L] Cilindru pentru iarbă</p> <p>[58.M] Utilaj de deszăpezire cu lamă</p> <p>[58.N] Măturător frontal</p> <p>[58.O] Tocător</p> <p>[58.P] (Numai pentru modelele din seria SD) Colector de frunze și iarbă 38" Colector de frunze și iarbă 42"</p> <p>[58.Q] Greblă frontală</p> <p>[58.R1, 58.R2] Interfață de ridicare+ Priză de putere (PTO)</p> <p>[58.R3] Priză de putere (PTO)</p>
<p>* Aby uzyskać szczegółowe dane, odnieść się do informacji wskazanych na etykiecie identyfikacyjnej maszyny.</p>	<p>* Para este dado, consulte a indicação na etiqueta de identificação da máquina.</p>	<p>* Pentru date specifice, consultați informațiile de pe eticheta de identificare a mașinii.</p>



<p><b>[1] RU - ТЕХНИЧЕСКИЕ ХАРАКТЕРИСТИКИ</b></p> <p>[2] Номинальная мощность *</p> <p>[3] Частота вращения *</p> <p>[4] Электрическая система</p> <p>[5] Объем топливного бака</p> <p>[6] Передние шины</p> <p>[7] Задние шины</p> <p>[8] Давление в передних шинах</p> <p>[9] Давление в задних шинах</p> <p>[10] Высота скашивания</p> <p>[11] Ширина скашивания</p> <p>[12] Минимальный радиус несношенной травы</p> <p>[13] Артикул режущего приспособления</p> <p>[14] Скорость движения (примерная) на 3000 об/мин</p> <p>[15] Предельная скорость с цепями противоскольжения (если предусмотрены)</p> <p>[16] Предельная нагрузка на буксировочное устройство (Максимальная вертикальная сила)</p> <p>[17] Предельная нагрузка на буксировочное устройство (Максимальный буксируемый вес)</p> <p>[18] Максимально допустимый наклон</p> <p>[19] Габариты</p> <p>[20] Длина</p> <p>[21] Длина с травосборником (Длина без травосборника)</p> <p>[22] Ширина</p> <p>[23] Ширина с дефлектором бокового выброса (Ширина без дефлектора бокового выброса)</p> <p>[24] Высота</p> <p>[25] Масса *</p> <p>[26] Уровень звукового давления (макс.)</p> <p>[27] Неточность размеров</p> <p>[28] Измеренный уровень звуковой мощности (макс.)</p> <p>[29] Гарантированный уровень звуковой мощности</p> <p>[30] Уровень вибраций на месте оператора (макс.)</p> <p>[31] Уровень вибраций на руле (макс.)</p> <p>[32] Таблица совместимости дополнительных принадлежностей</p> <p>[32.A] Задние принадлежности</p> <p>[32.B] Передние принадлежности</p> <p>[58.] Опциональные принадлежности</p> <p>[58.A.1, 58.A2] Комплект для мульчирования</p> <p>[58.B] Поддерживающее зарядное устройство</p> <p>[58.C] Комплект для буксировки</p> <p>[58.D] Укрывной резидент</p> <p>[58.E] Комплект заднего балласта</p> <p>[58.F] Комплект ограждения заднего выброса (только для моделей с задним сбором)</p> <p>[58.G] Цепи противоскольжения (18", 20")</p> <p>[58.H] Грязевые / снеговые колеса (18", 20")</p> <p>[58.I] Прицеп</p> <p>[58.J, 58.K] Разбрасыватель</p> <p>[58.L] Садовый наток</p> <p>[58.M] Шнекороторный снегоочиститель</p> <p>[58.N] Фронтальная щетка</p> <p>[58.O] Измельчитель</p> <p>[58.P] (только для моделей серии SD) Сборщик травы и листьев 38" Сборщик травы и листьев 42"</p> <p>[58.Q] Фронтальные грабли</p> <p>[58.R.1, 58.R2] Подъемный адаптер + отбор мощности (MOM)</p> <p>[58.R3] отбор мощности (MOM)</p>	<p><b>[1] SK – TECHNICKÉ PARAMETRE</b></p> <p>[2] Nominálny výkon</p> <p>[3] Otáčky za minútu</p> <p>[4] Elektroinštalácia</p> <p>[5] Kapacita palivovej nádrže</p> <p>[6] Predné pneumatiky</p> <p>[7] Zadné pneumatiky</p> <p>[8] Tlak nahustenia predných pneumatík</p> <p>[9] Tlak nahustenia zadných pneumatík</p> <p>[10] Výška kosenia</p> <p>[11] Šírka kosenia</p> <p>[12] Minimálny akčný rádius otáčania</p> <p>[13] Kód kosiaceho zariadenia</p> <p>[14] Rýchlosť jazdy (indikatívna) pri ot. 3 000 min-1</p> <p>[15] Rýchlostný limit so snehovými rezačami (ak sú súčasťou príslušenstva)</p> <p>[16] Limit nákladu pre ťažné zariadenie (maximálne vertikálne zaťaženie)</p> <p>[17] Limit nákladu pre ťažné zariadenie (maximálna hmotnosť pre ťahanie)</p> <p>[18] Maximálny povolený náklon</p> <p>[19] Rozmery</p> <p>[20] Dĺžka</p> <p>[21] Dĺžka s košom (dĺžka bez koša)</p> <p>[22] Šírka</p> <p>[23] Šírka s vychyľovačom bočného vyhadzovania (šírka bez vychyľovača bočného vyhadzovania)</p> <p>[24] Výška</p> <p>[25] Hmotnosť</p> <p>[26] Úroveň akustického tlaku</p> <p>[27] Nepresnosť merania</p> <p>[28] Meraná úroveň akustického výkonu</p> <p>[29] Garantovaná úroveň akustického výkonu</p> <p>[30] Úroveň vibrácií na mieste vodiča</p> <p>[31] Úroveň vibrácií pri volante</p> <p>[32] Tabuľka pre správne kombinácie príslušenstva</p> <p>[32.A] Zadné príslušenstvo</p> <p>[32.B] Čelné príslušenstvo</p> <p>[58.] Príslušenstvo na požiadanie</p> <p>[58.A.1, 58.A2] Súprava „mulčovanie“</p> <p>[58.B] Udrživačacia nabíjacia akumulátora</p> <p>[58.C] Súprava ťažného zariadenia</p> <p>[58.D] Krycia plachta</p> <p>[58.E] Súprava zadných závaží</p> <p>[58.F] Ochranná súprava zadného vyhadzovania (<i>len pri modeloch so zadným zberom</i>)</p> <p>[58.G] Snehové rezače (18", 20")</p> <p>[58.H] Kolesá do blata / snehu (18", 20")</p> <p>[58.I] Príviesny vozík</p> <p>[58.J, 58.K] Pospávač</p> <p>[58.L] Valec na valcovanie trávy</p> <p>[58.M] Snehová radlica</p> <p>[58.N] Čelný zametač</p> <p>[58.O] Drvička</p> <p>[58.P] (<i>Iba pri modeloch SD series</i>) Zberač listia a trávy 38" Zberač listia a trávy 42"</p> <p>[58.Q] Čelný hrabač</p> <p>[58.R.1, 58.R2] Prepojenie na zdvih + pohon prídavného zariadenia (PTO)</p> <p>[58.R3] Pohon prídavného zariadenia (PTO)</p>	<p><b>[1] SL - TEHNIČNI PODATKI</b></p> <p>[2] Nazivna moč*</p> <p>[3] Vrtljaji na minuto*</p> <p>[4] Električna napeljava</p> <p>[5] Prostornina rezervoarja za gorivo</p> <p>[6] Sprednje pnevmatike</p> <p>[7] Zadnje pnevmatike</p> <p>[8] Polnilni tlak sprednjih pnevmatik</p> <p>[9] Polnilni tlak zadnjih pnevmatik</p> <p>[10] Višina košnje</p> <p>[11] Širina košnje</p> <p>[12] Najmanjše področje nepokošene trave</p> <p>[13] Šifra rezalne naprave</p> <p>[14] Hitrost vožnje (nazivna) pri 3000 min-1</p> <p>[15] Omejitev hitrosti pri uporabi snežnih verig (če je oprema predvidena)</p> <p>[16] Omejitev obremenitve za vlečno napravo (največja navpična sila)</p> <p>[17] Omejitev obremenitve za vlečno napravo (največja dovoljena vlečna masa)</p> <p>[18] Največji dovoljeni naklon</p> <p>[19] Dimenzije</p> <p>[20] Dolžina</p> <p>[21] Dolžina s košaro (dolžina brez košare)</p> <p>[22] Širina</p> <p>[23] Širina z odbijačem bočnega izmeta (širina brez odbijača bočnega izmeta)</p> <p>[24] Višina</p> <p>[25] Masa*</p> <p>[26] Raven zvoločnega tlaka (najv.)</p> <p>[27] Nezaanesljivost meritve</p> <p>[28] Raven izmerjene jakosti zvoka (najv.)</p> <p>[29] Raven zajamčene jakosti zvoka</p> <p>[30] Raven vibracij na voznikovem sedežu (najv.)</p> <p>[31] Raven vibracij na volanu (najv.)</p> <p>[32] Preglednica za pravilno kombiniranje dodatne opreme</p> <p>[32.A] Zадnja dodatna oprema</p> <p>[32.B] Sprednja dodatna oprema</p> <p>[58.] Dodatna oprema po naročilu</p> <p>[58.A.1, 58.A2] Komplet za „mulčenje“</p> <p>[58.B] Polnilnik akumulatorja za vzdrževanje</p> <p>[58.C] Komplet za vleko</p> <p>[58.D] Prekrivno platno</p> <p>[58.E] Komplet zadnjih uteži</p> <p>[58.F] Komplet za zaščito zadnjega izmeta (<i>samo za modele z zbiralnikom na zadnjem delu</i>)</p> <p>[58.G] Snežne verige (18", 20")</p> <p>[58.H] Kolesa za blato / sneg (18", 20")</p> <p>[58.I] Prikolica</p> <p>[58.J, 58.K] Trsiliec</p> <p>[58.L] Valj za travo</p> <p>[58.M] Snežni plug z nožem</p> <p>[58.N] Sprednja naprava za pometanje</p> <p>[58.O] Mulčer</p> <p>[58.P] (<i>Samo za modele serije SD</i>) Pobiralnik listja in trave 38" Pobiralnik listja in trave 42"</p> <p>[58.Q] Sprednje grablje</p> <p>[58.R.1, 58.R2] Vmesnik za dviganje + odjem moči (PTO)</p> <p>[58.R3] Odjem moči (PTO)</p>
<p>* Для получения конкретных значений обращайтесь к идентификационной табличке машины.</p>	<p>* Pri špecifických údajoch sa riadte údajmi uvedenými na identifikačných štítkoch stroja.</p>	<p>* Za specifične podatke si oglejte navedbe na identifikacijski etiketi stroja.</p>

<p>[1] <b>SR – TEHNIČKI PODACI</b></p> <p>[2] Nominalna snaga *</p> <p>[3] Obrtaja u minutu *</p> <p>[4] Električni uređaj</p> <p>[5] Kapacitet rezervoara za gorivo</p> <p>[6] Prednji pneumatici</p> <p>[7] Zadnji pneumatici</p> <p>[8] Pritisak naduvanosti za prednje</p> <p>[9] Pritisak naduvanosti za zadnje</p> <p>[10] Visina otkosa</p> <p>[11] Širina otkosa</p> <p>[12] Minimalni poluprečnik nepokošene trave</p> <p>[13] Kód rezne glave</p> <p>[14] Brzina napredovanja (indikativna) pri 3000 min-1</p> <p>[15] Ograničenje brzine sa lancima za sneg (ako je dodatak predviđen)</p> <p>[16] Ograničenje opterećenja prema sistemu za vuču (maksimalna vertikalna sila)</p> <p>[17] Ograničenje opterećenja prema sistemu za vuču (maksimalna težina prikolice)</p> <p>[18] Maksimalni dozvoljeni nagib</p> <p>[19] Dimenzije</p> <p>[20] Dužina</p> <p>[21] Dužina sa vrećom (dužina bez vreće)</p> <p>[22] Širina</p> <p>[23] Širina sa usmerivačem bočnog izbacivanja (širina bez usmerivača bočnog izbacivanja)</p> <p>[24] Visina</p> <p>[25] Masa *</p> <p>[26] Nivo akustičnog pritiska (maks.)</p> <p>[27] Nepouzdanost merenja</p> <p>[28] Izmereni nivo akustične snage (maks.)</p> <p>[29] Garantovani nivo akustične snage</p> <p>[30] Nivo vibracija na mestu vozača (maks.)</p> <p>[31] Nivo vibracija na volanu (maks.)</p> <p>[32] Tabela za ispravnu kombinaciju dodataka</p> <p>[32.A] Dodaci za zadnji deo</p> <p>[32.B] Dodaci za prednji deo</p> <p>[58] Dodaci na zahtev</p> <p>[58.A1, 58.A2] Oprema za malč</p> <p>[58.B] Punjač akumulatora za održavanje</p> <p>[58.C] Oprema za vuču</p> <p>[58.D] Pokrovna cerada</p> <p>[58.E] Oprema za teret na zadnjoj strani</p> <p>[58.F] Oprema za zaštitu istovara otpozadi (<i>samo za modele sa skupljanjem otpozadi</i>)</p> <p>[58.G] Lanci za sneg (18", 20")</p> <p>[58.H] Točkovi za blato/sneg (18", 20")</p> <p>[58.I] Prikolica</p> <p>[58.J, 58.K] Posipač</p> <p>[58.L] Valjak za travu</p> <p>[58.M] Plug za sneg s nožem</p> <p>[58.N] Deo za čišćenje sa prednje strane</p> <p>[58.O] Kosačica</p> <p>[58.P] (<i>Samo za modele iz serije SD</i>) Skupljač lišća i trave 38" Skupljač lišća i trave 42"</p> <p>[58.Q] Prednje grabulje</p> <p>[58.R1, 58.R2] Priključak za podizanje + Priključno vratilo (PTO)</p> <p>[58.R3] Priključno vratilo (PTO)</p> <p>* Za navedene podatke, pogledati identifikacionu etiketu mašine.</p>	<p>[1] <b>SV – TEHNIŠKA SPECIFIKACIONER</b></p> <p>[2] Nominell effekt *</p> <p>[3] Varv per minut *</p> <p>[4] Elsystem</p> <p>[5] Bränsletankens kapacitet</p> <p>[6] Främre däck</p> <p>[7] Bakre däck</p> <p>[8] Främre däcktryck</p> <p>[9] Bakre däcktryck</p> <p>[10] Klipphöjd</p> <p>[11] Klippbredd</p> <p>[12] Minimiradje på oklippt gräs</p> <p>[13] Klippredskapets kod</p> <p>[14] Körhastighet (ungefärlig) vid 3000 min-1</p> <p>[15] Hastighetsgräns med snökedjor (om tillbehöret förutses)</p> <p>[16] Belastningsgräns för bogseranordning (maximal vertikal kraft)</p> <p>[17] Belastningsgräns för bogseranordning (maximal bogserbar vikt)</p> <p>[18] Maximal tillåten lutning</p> <p>[19] Dimensioner</p> <p>[22] Längd</p> <p>[21] Längd med påse (Längd utan påse)</p> <p>[22] Bredd</p> <p>[23] Bredd med sidotömnings rikt-platta (Bredd utan sidotömnings rikt-platta)</p> <p>[24] Höjd</p> <p>[25] Vikt *</p> <p>[26] Ljudtrycksnivå (max)</p> <p>[27] Tvivel med mått</p> <p>[28] Ljudeffektsnivå (max)</p> <p>[29] Garanterad ljudeffektsnivå</p> <p>[30] Vibrationsnivå på förarplatsen (max)</p> <p>[31] Vibrationsnivå vid ratten (max)</p> <p>[32] Tabell för korrekt kombination av tillbehören</p> <p>[32.A] Bakre tillbehör</p> <p>[32.B] Främre tillbehör</p> <p>[58] Tillbehör på begäran</p> <p>[58.A1, 58.A2] Sats för "mulching"</p> <p>[58.B] Underhållsladdning av batteriet</p> <p>[58.C] Bogsersats</p> <p>[58.D] Presenning</p> <p>[58.E] Bakre viktsats</p> <p>[58.F] Sats för bakre tömningskyydd (<i>bara för modeller med bakre uppsamling</i>)</p> <p>[58.G] Snökedjor (18", 20")</p> <p>[58.H] Hjul för lera/snö (18", 20")</p> <p>[58.I] Släp</p> <p>[58.J, 58.K] Spridare</p> <p>[58.L] Gräsroll</p> <p>[58.M] Snöröjare med blad</p> <p>[58.N] Främre sopmaskin</p> <p>[58.O] Slaghack</p> <p>[58.P] (<i>Bara för modeller i SD-serien</i>) Blad- och grässamlare 38" Blad- och grässamlare 42"</p> <p>[58.Q] Främre kratta</p> <p>[58.R1, 58.R2] Lyftkoppling + Kraftuttag (PTO)</p> <p>[58.R3] Kraftuttag (PTO)</p> <p>* För specifik uppgift, se anvisningar på maskinens märkskylt.</p>	<p>[1] <b>TR – TEKNİK VERİLER</b></p> <p>[2] Nominal güç *</p> <p>[3] Dakikada devir *</p> <p>[4] Elektrik sistemi</p> <p>[5] Yakıt deposunun kapasitesi</p> <p>[6] Ön lastikler</p> <p>[7] Arka lastikler</p> <p>[8] Ön lastik basıncı</p> <p>[9] Arka lastik basıncı</p> <p>[10] Kesim yüksekliği</p> <p>[11] Kesim genişliği</p> <p>[12] Minimum kesilmemiş çim yarıçapı</p> <p>[13] Kesim cihazı parça n.</p> <p>[14] 3000 dak-1'deki ileri hız (gösterge niteliğinde)</p> <p>[15] Kar zincirleriyle birlikte hız sınırı (varsa)</p> <p>[16] Yedekte çekme cihazı için yüklenme sınırı (Maksimum dikey kuvvet)</p> <p>[17] Yedekte çekme cihazı için yüklenme sınırı (İzin verilebilir yedekte çekme ağırlığı)</p> <p>[18] İzin verilebilir maksimum eğim</p> <p>[19] Ebatlar</p> <p>[20] Uzunluk</p> <p>[21] Toplama haznesi torbasiyla birlikte uzunluk (Toplama haznesi torbasi olmaksızın uzunluk)</p> <p>[22] Genişlik</p> <p>[23] Yanal döküm deflektörüyle birlikte genişlik (Yanal döküm deflektörü olmaksızın genişlik )</p> <p>[24] Yükseklik</p> <p>[25] Kütle *</p> <p>[26] Ses basıncı seviyesi (maks.)</p> <p>[27] Ölçü belirsizliği</p> <p>[28] Ölçülen ses gücü seviyesi (maks.)</p> <p>[29] Garanti edilen ses gücü seviyesi</p> <p>[30] Sürüş mahallindeki titreşim seviyesi (maks.)</p> <p>[31] Direksiyon simidindeki titreşim seviyesi (maks.)</p> <p>[32] Aksesuar uyumluluk tablosu</p> <p>[32.A] Arka aksesuarlar</p> <p>[32.B] Ön aksesuarlar</p> <p>[58] İsteğe bağlı aksesuarlar</p> <p>[58.A1, 58.A2] "Malçlama" kiti</p> <p>[58.B] Akü tampon şarj cihazı</p> <p>[58.C] Yedekte çekme kiti</p> <p>[58.D] Branda bezinden koruyucu örtü</p> <p>[58.E] Arka ağırlıklı kiti</p> <p>[58.F] Arka döküm güvenlik kiti (<i>yalnızca arka çim toplama haznesine sahip modeller</i>)</p> <p>[58.G] Kar zincirleri (18", 20")</p> <p>[58.H] Kar/çamur tekerlekleri (18", 20")</p> <p>[58.I] Römork</p> <p>[58.J, 58.K] Serpici</p> <p>[58.L] Çim silindir</p> <p>[58.M] Bıçaklı kar küreme makinesi</p> <p>[58.N] Ön süpürücü</p> <p>[58.O] Kırıç</p> <p>[58.P] (<i>Yalnızca SD serisi modeller için</i>) Yaprak ve toplayıcı 38" Yaprak ve toplayıcı 42"</p> <p>[58.Q] Ön tırmık</p> <p>[58.R1, 58.R2] Kaldırma arayüzü + Ara Şanzıman (PTO)</p> <p>[58.R3] Ara Şanzıman (PTO)</p> <p>* Özel bilgiler için, makine kimlik etiketindeki bilgilere başvurun.</p>
---	---	--



## OBSAH

1. VŠEOBECNÉ INFORMACE .....	2	6.7 Po použití .....	20
2. BEZPEČNOSTNÍ POKYNY .....	2	7. ŘÁDNÁ ÚDRŽBA .....	20
3. SEZNÁNÍ SE STROJEM .....	5	7.1 Všeobecné informace .....	20
3.1 Popis stroje a určené použití .....	5	7.2 Doplnění paliva / vyprázdnění palivové nádže .....	20
3.2 Výstražné symboly .....	5	7.3 Kontrola, doplnění a vypouštění oleje motoru .....	21
3.3 Identifikační štítek .....	6	7.4 Antiskalpací kolečka .....	22
3.4 Hlavní součásti .....	6	7.5 Akumulátor .....	22
4. MONTÁŽ .....	7	7.6 Čištění .....	22
4.1 Komponenty pro montáž .....	7	7.7 Upevňovací matice a šrouby .....	23
4.2 Montáž volantu .....	7	8. MIMORÁDNÁ ÚDRŽBA .....	23
4.3 Montáž sedadla .....	7	8.1 Doporučení k zajištění bezpečnosti .....	23
4.4 Montáž a připojení akumulátoru .....	7	8.2 Celek žacího ústrojí .....	23
4.5 Montáž držáků sběrného koše .....	8	8.3 Výměna předních/zadních kol .....	24
4.6 Odstranění pojistky západky sběrného koše .....	8	8.4 Elektronická deska .....	24
4.7 Montáž předního nárazníku .....	8	8.5 Výměna pojistky .....	25
4.8 Montáž sběrného koše .....	8	8.6 Výměna žárovek .....	25
4.9 Montáž vyklápěcích pák sběrného koše .....	9	8.7 Zadní převodové ústrojí .....	25
4.10 Montáž bočních ochranných krytů celku žacího ústrojí (jsou-li součástí výbavy) ..	9	8.8 Přední převodové ústrojí (model 4WD) .....	25
4.11 Montáž vychylovače bočního výhozu (pouze u modelů s bočním výhozem) .....	9	8.9 Seřízení pružiny západky sběrného koše .....	26
5. OVLADACÍ PRVKY .....	9	9. USKLADNĚNÍ .....	26
5.1 Brzdový pedál .....	9	10. MANIPULACE A PŘEPRAVA .....	26
5.2 Pedál pojezdu vpřed .....	9	11. SERVISNÍ SLUŽBA A OPRAVY .....	26
5.3 Pedál zpětného chodu .....	10	12. ZÁRUČNÍ PODMÍNKY .....	26
5.4 Ovladač odpojení hydrostatického převodu .....	10	13. TABULKA ÚDRŽBY .....	27
5.5 Spínací skříňka .....	10	14. IDENTIFIKACE ZÁVAD .....	28
5.6 Ovladač plynu .....	10	15. PŘÍSLUŠENSTVÍ .....	30
5.7 Páka parkovací brzdy .....	10		
5.8 Spínač světlotetů .....	11		
5.9 Ovladač zařízení a vyřazení žacího ústrojí .....	11		
5.10 Tlačítko povolení sekání při zpětném chodu .....	11		
5.11 Ovladače pro nastavení výšky celku žacího ústrojí .....	11		
5.12 Zařízení pro udržování rychlosti (tempomat) .....	12		
5.13 Počítadlo (je-li ve výbavě) .....	12		
5.14 Přídavná zásuvka pro příslušenství .....	12		
5.15 Ovládání vyklápění sběrného koše .....	12		
5.16 Displej typu „I“ a zvuková signalizace ..	12		
5.17 Displej typu „II“ a zvuková signalizace ..	13		
5.18 Displej typu „III“ a zvuková signalizace ..	14		
6. POUŽITÍ STROJE .....	15		
6.1 Přípravné úkony .....	15		
6.2 Bezpečnostní kontroly .....	16		
6.3 Použití stroje ve svažitém terénu .....	17		
6.4 Startování .....	17		
6.5 Pracovní činnost .....	18		
6.6 Zastavení .....	20		

## 1. VŠEOBECNÉ INFORMACE

### 1.1 JAK ČÍST NÁVOD

V textu návodu se nacházejí některé odstavce, které mají zvláštní význam vzhledem k bezpečnosti nebo funkčnosti; stupeň důležitosti je označen symboly, jejichž význam je následující:

**POZNÁMKA** nebo **DŮLEŽITÉ** *upřesňuje nebo blíže vysvětluje některé předem uvedené informace s cílem vyhnout se poškození stroje a způsobení škod.*

Symbol  poukazuje na nebezpečí. Nedodržení uvedeného varování má za následek možné ublížení na zdraví obsluhy nebo třetích osob a/nebo škody na majetku.

Odstavce zvýrazněné šedě tečkovaným rámečkem označují volitelné charakteristiky, jež nejsou součástí všech modelů dokumentovaných v tomto návodu. Zkontrolujte, zda je konkrétní charakteristika součástí vašeho modelu.

Všechny výrazy „přední“, „zadní“, „pravý“ a „levý“ se vztahují na pozici sedící obsluhy.

### 1.2 ODKAZY

#### 1.2.1 Obrázky

Obrázky v tomto návodu jsou očíslovány 1, 2, 3 atd. Součásti uvedené na obrázcích jsou označeny písmeny A, B, C atd. Odkaz na součást C na obrázku 2 je uveden formou nápisu: „Viz obr. 2.C“ nebo jednoduše „(obr. 2.C)“. Uvedené obrázky jsou pouze orientační. Skutečné díly se mohou lišit od zobrazených.

#### 1.2.2 Názyv

Návod je rozdělen do kapitol a odstavců. Název odstavce „2.1 Instrukce“ je pod názvem „2. Bezpečnostní pokyny“. Odkazy na názvy a odstavce jsou uvedeny prostřednictvím zkratkou kap. nebo odst. a příslušného čísla. Příklad: „kap. 2“ nebo „odst. 2.1“

## 2. BEZPEČNOSTNÍ POKYNY

### 2.1 INSTRUKTÁŽ

 **Seznamte se s ovládacími prvky stroje a s jeho vhodným použitím. Naučte se rychle zastavit motor. Neuposlechnutí upozornění a pokynů může způsobit požár a/nebo vážná ublížení na zdraví.**

- Nikdy nepřipustíte, aby stroj používaly děti nebo osoby, které nejsou dokonale seznámeny s pokyny. Zákon v jednotlivých zemích upřesňuje minimální předepsaný věk pro uživatele.
- Stroj nesmíte nikdy používat, jste-li unaveni, pokud je vám nevolno nebo v případě, že jste užili léky, drogy, alkohol nebo jiné látky snižující vaše reflexní schopnosti a pozornost.
- Nepřevázejte děti ani jiné spolujezdce.
- Pamatujte, že obsluha nebo uživatel nese odpovědnost za nehody a nepředvídané události způsobené jiným osobám nebo jejich majetku. Zhodnocení možných rizik při práci na zvoleném terénu patří do odpovědnosti uživatele, který je také odpovědný za přijetí všech dostupných opatření k zajištění vlastní bezpečnosti a také bezpečnosti jiných osob, zvláště na svazích, nepravidelném, kluzkém a nestabilním terénu.
- V případě, že chcete postoupit nebo půjčit stroj jiným osobám, ujistěte se, že se uživatel seznámí s pokyny pro použití uvedenými v tomto návodu.

### 2.2 PŘÍPRAVNÉ ÚKONY

#### Osobní ochranné prostředky (OOP)

- Používejte vhodný oděv, odolnou pracovní protiskluzovou obuv a dlouhé kalhoty. Nepracujte bosí nebo v otevřených sandálech. Používejte chrániče sluchu.
- Použití chráničů sluchu může snížit schopnost slyšet případná varování (křik nebo alarmy). Věnujte maximální pozornost dění v okolí pracovního prostoru.
- Nemějte na sobě šály, pláště, náhrdelníky, náramky, oděv s volnými částmi nebo oděv se šňůrkami nebo kravatou i jakékoliv visící nebo volné doplňky všeobecně, protože by se mohly zachytit do stroje nebo do předmětů a materiálů, které se nacházejí na pracovišti.
- Dlouhé vlasy vhodným způsobem sepněte.

#### Pracovní prostor / stroj

- Důkladně prohleďte celý pracovní prostor a odstraňte z něj vše, co by mohlo být vymrštno strojem nebo by mohlo

poškodit žací ústrojí / otáčející se součásti (kameny, větve, železné dráty, kosti atd.).

## Spalovací motor: palivo

**⚠ NEBEZPEČÍ!** Palivo je vysoce hořlavé.

- Palivo skladujte v příslušných homologovaných nádobách určených k tomuto účelu, na bezpečném místě, v dostatečné vzdálenosti od zdrojů tepla nebo volného plamene.
- Nádoby a prostor pro skladování benzínu nechávejte bez zbytků trávy, listů nebo přebytečného mazacího tuku.
- Nenechávejte nádoby na pohonné látky v dosahu dětí.
- Nekuřte během plnění nebo doplňování paliva ani při žádné manipulaci s palivem.
- Palivo doplňujte s použitím trysčtyře, a to pouze na otevřeném prostoru.
- Vyhněte se vdechování výparů paliva.
- Nesnímejte uzávěr palivové nádržky a nedoplňujte palivo při zapnutém motoru nebo v případě, že je motor horký.
- Uzávěr palivové nádržky otevírejte pomalu a nechte postupně uniknout vnitřní tlak.
- Nepřibližujte se k hrdlu palivové nádrže s otevřeným ohněm kvůli kontrole jejího obsahu.
- Pokud palivo vyteče, nestartujte motor, ale vzdalte stroj od prostoru, v kterém se palivo vylilo, a zabraňte tak možnosti vzniku požáru, dokud nedojde k odpaření paliva a k rozptýlení výparů.
- Okamžitě vyčistěte všechny stopy po palivu vylitém na stroj nebo na zem.
- Vždy nasadte zpět a dotáhněte uzávěry palivové nádrže a nádoby s palivem.
- Nestartujte stroj na místě, kde bylo provedeno doplnění paliva; startování motoru musí proběhnout v minimální vzdálenosti 3 metrů od místa, kde se doplňovalo palivo.
- Zamezte kontaktu paliva s oděvy, a pokud se tak stane, před spuštěním motoru se převlékněte.

## 2.3 BĚHEM POUŽITÍ

### Pracovní prostor

- Nespouštějte motor v uzavřených prostorech, kde se mohou hromadit nebezpečné výpary oxidu uhelnatého. Startování musí probíhat venku nebo v dobře větraném prostoru. Pamatujte vždy na to, že výfukové plyny jsou jedovaté.
- Při startování stroje nesměřujte výfuk a tím i výfukové plyny vůči zápalným materiálům.
- Nepoužívejte stroj v prostředí s rizikem výbuchu, za přítomnosti hořlavých kapalin, plynů nebo prachu. Elektrické kontakty nebo

mechanický ořez mohou způsobovat vznik jisker, které mohou zapálit prach nebo výpary.

- Pracujte pouze při denním světle nebo při dobrém umělém osvětlení.
- Vzdalte osoby, děti a zvířata z pracovního prostoru. Je třeba, aby byly děti pod dohledem dospělé osoby.
- Nepracujte, když je tráva mokrá, za deště a při riziku bouře, zejména když je pravděpodobný výskyt blesků.
- Věnujte mimořádnou pozornost nepravidelnostem terénu (hrboly, příkopy), svahům, skrytým nebezpečím a přítomnosti případných překážek, které by mohly omezovat viditelnost.
- Věnujte velkou pozornost blízkosti srážů, příkopů nebo mezí. Pokud jedno z kol zajede za okraj nebo když dojde k poklesnutí okraje, stroj se může převrátit.
- Věnujte pozornost svažitému terénu, který vyžaduje mimořádnou pozornost, aby se zabránilo převrácení nebo ztrátě kontroly nad strojem. Hlavní důvody ztráty kontroly nad strojem jsou:
  - Nedostatečná přilnavost kol
  - Nadměrná rychlost
  - Nevhodný způsob brzdění
  - Použití stroje pro nevhodný účel
  - Nedostatečné znalosti o možných důsledcích jízdy při špatných podmínkách terénu
  - Nesprávné použití stroje v úloze tažného vozidla.
- Při používání stroje v blízkosti silnice věnujte pozornost provozu.
- Abyste se vyhnuli riziku vzniku požáru, nenechávejte stroj zastavený se zapnutým motorem ve vysokém travním porostu.

### Chování

- Během jízdy a během pracovní činnosti se nerozptylujte a zůstaňte náležitě soustředění.
- Věnujte pozornost použití zpětného chodu nebo pohybu dozadu. Před zpětným chodem i během něj se ohlédněte za sebe, abyste se ujistili, že se tam nenacházejí překážky.
- Pokud táhnete náklad nebo používáte těžká přídavná zařízení, věnujte pozornost následujícím pokynům:
  - Pro uchycení tažných tyčí použijte jenom k tomu určené úchytné body.
  - Omezte se pouze na takový náklad, který lze snadno kontrolovat.
  - Vyhněte se prudkému zatáčení. Věnujte pozornost zpětnému chodu.
  - Používejte protizávaží nebo závaží na kola vždy, když to doporučuje návod.
- Věnujte pozornost použití sběrných košů a příslušenství, které by mohlo narušit stabilitu stroje, zejména na svazích.

- Ruce a nohy držte vždy v bezpečné vzdálenosti od žacího ústrojí jak během startování, tak během použití stroje.
- Upozornění: žací ústrojí se nadále otáčí po dobu několika sekund i po jeho vyřazení nebo po vypnutí motoru.
- Věnujte pozornost celku žacího ústrojí s více než jedním žacím prvkem, protože jedno otáčející se žací ústrojí může způsobit otáčení ostatních.
- Vždy se zdržujte v dostatečné vzdálenosti od výstupního otvoru.
- Nedotýkejte se součástí motoru, které se během použití ohřívají. Hrozí riziko popálení!
- Abyste se vyhnuli riziku vzniku požáru, nenechávejte stroj zastavený se zapnutým motorem ve vysokém travním porostu.

**⚠** V případě poruchy nebo nehody během pracovní činnosti okamžitě zastavte motor a přesuňte stroj, aby se zabránilo dalším škodám; v případě nehod s ublížením na zdraví třetím osobám okamžitě uveďte do praxe postupy první pomoci nejvhodnější pro danou situaci a obraťte se na zdravotní středisko ohledně potřebného ošetření. Pečlivě odstraňte případné nečistoty, jež by mohly způsobit škody a ublížení na zdraví osob nebo zvířat ponechaných bez dozoru.

### Omezení použití

- Stroj nikdy nepoužívejte, pokud jsou ochranné kryty poškozené, chybí nebo nejsou správně nasazené (sběrný koš, ochranný kryt bočního výhozu nebo ochranný kryt zadního výhozu).
- Stroj nepoužívejte, pokud příslušenství/nástroje není/nejsou nainstalováno/nainstalovány v určených místech.
- Nevypínejte, nevyřazujte a nedemontujte přítomné bezpečnostní prvky/mikrospínače ani je nevyřazujte z činnosti.
- Neměňte seřízení motoru ani nepřekračujte maximální povolené otáčky. Pokud motor běží na příliš vysoké otáčky, zvyšuje se riziko újm na zdraví.
- Nevystavujte stroj nadměrné námaze a nepoužívejte stroj s nižším výkonem pro realizaci náročných prací; použití vhodného stroje snižuje rizika a zlepšuje kvalitu práce.
- Tento stroj není homologován pro použití na veřejných komunikacích. K jeho použití může docházet (ve smyslu Dopravních předpisů) jenom na soukromých pozemcích, uzavřených pro veřejnou dopravu.

## 2.4 ÚDRŽBA A USKLADNĚNÍ

Pravidelná údržba a správné uskladnění jsou podmínkou zachování bezpečnosti stroje a úrovně jeho výkonnosti.

## Údržba

- Nikdy nepoužívejte stroj, který má opotřebovaný nebo poškozené součásti. Vadné nebo opotřebované součásti musí být nahrazeny, a nikdy nesmí být opravovány.
- Abyste snížili riziko vzniku požáru, pravidelně kontrolujte, že nedochází k úniku oleje a/nebo paliva.
- Během úkonů seřizování stroje věnujte pozornost tomu, abyste zabránili uvíznutí prstů mezi pohybujícím se žacím ústrojím a pevnými součástmi stroje.

**⚠** Úroveň hluku a vibrací uvedené v tomto návodu představují maximální hodnoty použití stroje. Použití nevyváženého žacího prvku, příliš vysoká rychlost pohybu a chybějící údržba výrazně ovlivňují akustické emise a vibrace. Proto je třeba přijmout preventivní opatření pro odstranění možných škod způsobených vysokým hlukem a namáháním v důsledku vibrací; zajistěte údržbu stroje, používejte chrániče sluchu a během pracovní činnosti dělejte přestávky.

## Uskladnění

- Stroj s palivem v nádrži nikdy neuskładňujte uvnitř budovy, kde by se výpary paliva mohly dostat do dosahu otevřeného ohně, jiskry nebo silného zdroje tepla.
- Za účelem omezení rizika požáru nenechávejte nádoby s odpadovými materiály uvnitř místnosti.

## 2.5 OCHRANA ŽIVOTNÍHO PROSTŘEDÍ

Ochrana životního prostředí musí představovat významný a prioritní aspekt použití stroje ve prospěch občanského spoluzítí a prostředí, v němž žijeme.

- Vyvarujte se toho, abyste byli rušivým prvkem ve vztahu s vašimi sousedy. Používejte stroj výhradně v rozumné době (ne včasné ráno nebo pozdě večer, abyste nerušili jiné osoby).
- Důsledně dodržujte místní normy pro likvidaci obalů, olejů, paliva, filtrů, opotřebovaných součástí nebo jakéhokoli prvku se silným dopadem na životní prostředí; tyto odpadové materiály nesmí být odhozeny do běžného odpadu, ale musí být odděleny a odevzdaný do příslušných sběrných středisek, která zajistí recyklaci materiálů.
- Důsledně dodržujte místní předpisy týkající se likvidace zbytkového materiálu.
- Při vyřazení stroje z provozu jej nenechávejte volně v přírodě, ale obraťte se na sběrné středisko v souladu s platnými místními předpisy.

### 3. SEZNÁMENÍ SE STROJEM

#### 3.1 POPIS STROJE A URČENÉ POUŽITÍ

##### Jedná se o sekačku se sedící obsluhou.

Stroj je vybaven motorem, který uvádí do činnosti žací ústrojí, chráněné ochranným krytem, a převodovou jednotku zajišťující pohyb stroje.

Stroj je vybaven:

- plynule měnitelným hydrostatickým převodem pro jezd vřeped a vzad („Hydro“) a dvěma hnacími koly (2WD) nebo čtyřmi hnacími koly (4WD).

Obsluha může řídit stroj a používat hlavní ovládací prvky za podmínky, že sedí na místě řidiče.

Bezpečnostní prvky namontované na stroji zajišťují zastavení motoru a žacího ústrojí v průběhu několika sekund (odst. 6.2.2).

##### 3.1.1 Určené použití

Tento stroj byl navržen a vyroben pro sekání trávy.

Obecně lze říci, že tento stroj je určen pro:

1. sečení trávy a její sběr do sběrného koše;
2. sečení trávy a její výhoz dozadu;
3. sečení trávy, její rozsekání nadrobno a ponechání na terénu (mulčování);
4. sečení trávy a její výhoz do boku.

Použití speciálního příslušenství, které je určeno výrobcem jako originální výbava, nebo příslušenství, které lze zakoupit samostatně, umožňuje provést tuto pracovní činnost v různých provozních režimech, které jsou ilustrovány v tomto návodu, nebo v pokynech, které jsou dodávány spolu s konkrétním příslušenstvím. Rovněž možnost aplikace přídavného příslušenství (je-li určeno výrobcem) může rozšířit použití na další funkce v rámci limitů a podmínek uvedených v pokynech, které jsou dodávány spolu s daným příslušenstvím.

##### 3.1.2 Nevhodné použití

Jakékoli jiné použití, které se liší od výše uvedených použití, může být nebezpečné a může způsobit újmu na zdraví osob a/ nebo škody na majetku. Do nevhodného použití patří (například, ale nejen):

- přeprava dalších osob, dětí nebo zvířat, které by mohly spadnout

- způsobit si tak vážná zranění nebo ohrozit bezpečnost jízdy;
- tahání nebo tlačení břemen bez použití náležitého příslušenství, určeného pro tahání;
- používání stroje pro přejezd po nestabilních, kluzkých, zamrzlých, kamenitých nebo nerovných terénech, kalužích nebo bažinách, které neumožňují vyhodnocení konzistence terénu;
- aktivace žacího ústrojí na úsecích bez travního porostu;
- používání stroje pro sběr listí nebo nečistot.

**DŮLEŽITÉ** *Nevhodné použití stroje bude mít za následek propadnutí záruky a odmítnutí jakékoli odpovědnosti ze strany výrobce, přičemž všechny náklady vyplývající ze škod nebo újm na zdraví samotného uživatele nebo třetích osob ponese uživatel.*

##### 3.1.3 Typologie uživatele

Tento stroj je určen k použití spotřebiteli, tedy neprofesionální obsluhou. Je určen pro „hobby“ použití.

**DŮLEŽITÉ** *Stroj musí být používán jednou osobou.*

#### 3.2 VÝSTRAŽNÉ SYMBOLY

Na stroji jsou použity různé symboly (obr. 2). Jejich funkcí je připomenout obsluze chování, které je třeba dodržovat pro zajištění potřebné pozornosti a opatrnosti.

Význam jednotlivých symbolů:



**Upozornění!** Před použitím stroje si přečtěte pokyny.



**Upozornění!** Před provedením jakéhokoli úkonu údržby či opravy vyjměte klíč a přečtěte si pokyny.



**Nebezpečí! Vymrštování předmětů:** Nepracujte bez namontovaného ochranného krytu zadního výhozu nebo sběrného koše (pouze u modelů se zadním sběrem).



**Nebezpečí!** Vymrštování předmětů: Dbejte, aby se v blízkosti stroje nepohybovaly osoby.



**Nebezpečí! Převrácení stroje:** Stroj nepoužívejte na svazích se sklonem větším než 10°.



**Nebezpečí! Zmrzačení:** Ujistěte se, že se při spuštěném motoru děti nacházejí v dostatečné vzdálenosti od stroje.



**Riziko pořezání.** Žací ústrojí v chodu. Nikdy nevkládejte ruce ani nohy do prostoru uložení žacího ústrojí.



**Upozornění! Nedotýkejte se horkých povrchů.**



Při nastupování do stroje nestoupejte na ochranné kryty celku žacího ústrojí.

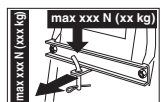

Při použití sady tažného zařízení nepřekračujte mezní zatížení uvedené na štítku a dodržujte bezpečnostní předpisy.

**DŮLEŽITÉ** *Poškozené nebo nečitelné výstražné štítky je třeba vyměnit. Požádejte o nové štítky ve vašem autorizovaném servisním středisku.*

### 3.3 IDENTIFIKAČNÍ ŠTÍTEK

Na identifikačním štítku jsou uvedeny následující údaje (obr. 1):

1. Hladina akustického výkonu
2. Označení shody CE
3. Rok výroby
4. Typ stroje
5. Výrobní číslo
6. Název a adresa výrobce
7. Kód výrobku
8. Jmenovitý výkon a maximální provozní otáčky motoru
9. Hmotnost v kg
10. Druh převodovky

Identifikační údaje stroje přepište do příslušných polí na štítku uvedeném na zadní straně obalu.

**DŮLEŽITÉ** *Identifikační údaje uvedené na identifikačním štítku výrobku uvádějte pokaždé, když se obrátíte na autorizovanou dílnu.*

**DŮLEŽITÉ** *Příklad prohlášení o shodě se nachází na posledních stranách návodu.*

### 3.4 HLAVNÍ SOUČÁSTI

Stroj je tvořen následujícími hlavními součástmi zajišťujícími uvedené funkce (obr. 1):

- A. **Motor:** slouží k pohonu žacího ústrojí a kol; jeho charakteristiky a předpisy pro použití jsou uvedeny ve zvláštním návodu.
- B. **Celek žacího ústrojí:** celek tvořený ochranným krytem, pod kterým se nachází rotační žací ústrojí a žací prvky.
- C. **Žací ústrojí:** prvky určené k sekání trávy; lopatky umístěné na jejich koncích napomáhají k nasměrování posečené trávy směrem k vyhazovacímu kanálu.
- D. **Ochranný kryt zadního výhozu (k dispozici na přání):** může být namontován na místo sběrného koše a zabraňuje vymrštění cizích předmětů, které byly zachyceny žacím ústrojím, daleko od stroje (pouze u modelů se zadním sběrem).
- E. **Vychylovač bočního výhozu:** kromě funkce bočního výhozu trávy na terén plní i funkci bezpečnostní tím, že zabraňuje vymrštění cizích předmětů, které byly zachyceny žacím ústrojím, daleko od stroje (pouze u modelů s bočním výhozem).
- F. **Sběrný koš:** kromě funkce sběru posečené trávy plní i funkci bezpečnostní tím, že zabraňuje vymrštění cizích předmětů, které byly zachyceny žacím ústrojím, daleko od stroje (pouze u modelů se zadním sběrem).
- G. **Vyhazovací kanál:** spojovací prvek mezi celkem žacího ústrojí a sběrným košem (pouze u modelů se zadním sběrem).
- H. **Sedadlo řidiče:** pracovní místo obsluhy; je vybaveno senzorem detekujícím přítomnost obsluhy na sedadle pro účely aktivace bezpečnostních zařízení.
- I. **Volant:** slouží k ovládání natočení předních kol.
- J. **Přední nárazník:** chrání přední části stroje.
- K. **Akumulátor:** dodává energii potřebnou k nastartování motoru; jeho charakteristiky a předpisy pro použití jsou uvedeny ve zvláštním návodu.



## 4. MONTÁŽ

**⚠ Bezpečnostní předpisy, které je nutno dodržovat, jsou popsány v kapitole 2. Důsledně dodržujte uvedené pokyny, abyste se vyhnuli vážným rizikům a nebezpečím.**

Z přepravních a skladovacích důvodů není stroj kompletně sestaven přímo ve výrobním závodě. Pro jeho uvedení do provozu je třeba provést rozbalení jednotlivých částí a jejich montáž podle následujících pokynů.

**⚠ Vybalení a dokončení montáže musí být provedeno na rovném, pevném povrchu, s dostatečným prostorem pro pohyb stroje a obalů, vždy s využitím vhodných nástrojů. Nepoužívejte stroj dříve, než provedete pokyny oddílu „MONTÁŽ“.**

### 4.1 KOMPONENTY PRO MONTÁŽ

V obalu se nacházejí také komponenty pro montáž, uvedené v následující tabulce:

	Popis
1	Volant
2	Kryt přístrojové desky a komponenty montáže volantu
3	Sedadlo řidiče
4	Přední nárazník (je-li ve výbavě)
5	Koš s příslušnými šrouby pro montáž a pokyny (pouze u modelů TS-TX-TH) (pouze u modelů se zadním sběrem)
6	Držáky koše a příslušné kompletační a montážní příslušenství (pouze u modelů se zadním sběrem).
7	Vychylovač bočního výhozu (pouze u modelů s bočním výhozem)
8	Boční výtzuhy celku žacího ústrojí (jsou-li ve výbavě).
9	Sáček obsahující: – návod a dokumenty; – šrouby pro montáž sedadla; – výbavu pro montáž vychylovače bočního výhozu (pouze u modelů s bočním výhozem); – spojovací šrouby kabelů akumulátoru; – 2 klíče zapalování; – 1 náhradní pojistku 10 A.
10	Mulčovací sada (pouze u modelů s bočním výhozem) (je-li ve výbavě).

### 4.1.1 Rozbalení

1. Opatrně otevřete obal a dávejte pozor, abyste nepoztráceli součásti.
2. Přečtěte si dokumentaci, která se nachází v krabici, včetně tohoto návodu.
3. Vyjměte z krabice všechny nenamontované součásti.
4. Sejměte obal stroje za dodržení níže uvedených opatření:
  - přestavte žací ústrojí do maximální výšky (odst. 5.11) tak, aby se zabránilo jeho poškození při sjezdu stroje z podkladní palety;
  - Sjed'te se strojem z podkladní palety.
5. Odjišťovací páku zadního převodu nastavte do odpojené polohy (odst. 5.4).

### 4.2 MONTÁŽ VOLANTU

1. Umístěte stroj na vodorovnou plochu a srovnejte přední kola po směru jízdy.
2. Pomocí šroubováku sejměte střední kryt (obr. 3.B) volantu (obr. 3.A).
3. Nasaďte volant (obr. 3.A) na hřídel (obr. 3.C), natočte jej tak, aby paprsky směřovaly k sedadlu a zatlačením zajistíte náboj volantu na vyčnívající konce kolíku (obr. 3.D).
4. Připevněte volant pomocí šroubu (obr. 3.E) a podložek (obr. 3.F) a (obr. 3.G) z výbavy, dodržte přitom uvedené pořadí.
5. Dotáhněte šroub (obr. 3.E) pomocí trubkového klíče.
6. Nasaďte kryt volantu (obr. 3.B) nacvaknutím úchytek do příslušných uložení.

### 4.3 MONTÁŽ SEDADLA

Regulační páku (obr. 4.C) zatáhněte směrem nahoru, nasaďte sedadlo (obr. 4.A) na vodící lištu (obr. 4.B) směrem od volantu a zajistěte je v jedné z šesti poloh. V tomto okamžiku je sedadlo stabilně namontováno a nemůže vyjet, aniž by byla stlačena odjišťovací páka (obr. 4.D).

### 4.4 MONTÁŽ A PŘIPOJENÍ AKUMULÁTORU

Akumulátor (obr.5.A) je uložen pod sedadlem a je přichycen pružinou (obr. 5.B).

1. S použitím šroubů z výbavy a podle uvedeného postupu připojte nejprve červený kabel (obr. 5.C) ke kladnému pólu (+) a poté černý kabel (obr. 5.D) k zápornému pólu (-).
2. Namontujte přídržnou pružinu (obr. 5.B) akumulátoru, přičemž dbejte

na správné uložení kabelů před akumulátorem tak, aby nemohlo dojít k jejich skřípnutí pružinou (obr. 5.B).

**DŮLEŽITÉ** Zabezpečte, aby byl akumulátor stále kompletně nabitý. Při jeho nabíjení se řiďte pokyny uvedenými v samostatném návodu k akumulátoru.

**DŮLEŽITÉ** Pro zamezení zásahu ochrany elektronické desky nikdy nespouštějte motor před kompletním dobíáním!

#### 4.5 MONTÁŽ DRŽÁKŮ SBĚRNÉHO KOŠE

Namontujte oba držáky (obr. 6.A) na zadní desku (obr. 6.B); na každý držák použijte tři šrouby (obr. 6.C) z výbavy, podle znázornění, přičemž příslušné matice nedotahujte (obr. 6.D). Na držáky nasadte horní část (obr. 6.E) rámu sběrného koše a vystředte ji vůči zadní desce (obr. 6.B). Seřídte polohu obou držáků (obr. 6.F) vůči dorazu (obr. 6.G) tak, aby při otočení rámu sběrného koše čep (obr. 6.H) správně zapadl do příslušného uložení (obr. 6.I). Ještě jednou se ujistěte, zda rám (obr. 6.E) je dobře vystředěn vůči zadní desce (obr. 6.B) a zda rotační pohyb probíhá správně, jak uvedeno výše; poté dotáhněte upevňovací šrouby (obr. 6.C) a matice (obr. 6.D).

#### 4.6 ODSTRANĚNÍ POJISTKY ZÁPADKY SBĚRNÉHO KOŠE

Z přepravních důvodů je západka (obr. 7.A) sběrného koše zajištěna k zadní desce pomocí pojistky (obr. 7.B). Tato pojistka musí být odstraněna před zahájením montáže držáků sběrného koše; následně se pojistka nepoužívá.

#### 4.7 MONTÁŽ PŘEDNÍHO NÁRAZNÍKU

- Nárazník typu „I“
- Nárazník typu „II“
  1. Namontujte přední nárazník (obr. 8.A) na přední část podvozku (obr. 8.B) pomocí čtyř šroubů (obr. 8.C).

#### 4.8 MONTÁŽ SBĚRNÉHO KOŠE

##### • U modelu TC

1. Nejprve smontujte rám spojením jeho horní části (obr. 9.A) se spodní částí (obr. 9.B); použijte k tomu šrouby a matice z výbavy (obr. 9.C) podle znázornění. Nasadte rohové destičky (obr. 9.D) a (obr. 9.E) při dodržení pravé (R $\uparrow$ ) a levé (L $\uparrow$ ) orientace a připevněte je k rámu pomocí čtyř samořezných šroubů (obr. 9.F).
2. **Pouze u modelů s elektrickým vyklápěním:** Nasadte oba válečky (obr. 9.G) na čepy držáků (obr. 9.H) tak, aby byl nákrúzek orientován směrem k držáku; připevněte je pomocí pojistných kroužků (obr. 9.I). Poté držáky namontujte na přední rám (obr. 9.B) pomocí šroubů a matic (obr. 9.J).
3. Vložte rám do látkového obalu (obr. 9.K), přičemž dbejte na jeho správné nasazení podél celého obvodu. Všechny plastové profily nasadte na trubky rámu s pomocí šroubováku (obr. 9.L).
4. Prostrčte rukojeť (obr. 9.M) skrz otvory v krytu (obr. 9.N); celek připevněte k rámu pomocí šroubů (obr. 9.O) podle znázornění a pomocí zadních samořezných šroubů (obr. 9.P).
5. Nasadte příčnou výtzuhu (obr. 9.Q) pod rám a připevněte ji pomocí šroubů a matic (obr. 9.R); plochá strana musí být obrácena směrem k látce. Nasadte vyklápěcí páku (obr. 9.S) do příslušného uložení a namontujte dorazový šroub (obr. 9.T) a příslušnou matici (obr. 9.U).

##### • U modelů TS-TX-TH

Dokončete montáž koše podle pokynů uvedených v návodu k dané komponentě.

#### 4.9 MONTÁŽ VYKLÁPĚCÍCH PÁK SBĚRNÉHO KOŠE

Umístěte osu pák (obr. 10.A) do výřezu obou destiček (obr. 10.B) a připevněte je dovnitř držáků sběrného koše (obr. 10.C) pomocí šroubů a matic (obr. 10.D) z výbavy, při dodržení pořadí znázorněného na obrázku. Připojte konec tyče (obr. 10.E) zdvihacího pístu k páce (obr. 10.F) pomocí čepu (obr. 10.G) a nasadte dva pojistné kroužky (obr. 10.H). Před nasazením sběrného koše na držáky zkontrolujte, zda pohyb vyklápěcích pák probíhá správně.

#### 4.10 MONTÁŽ BOČNÍCH OCHRANNÝCH KRYTŮ CELKU ŽACÍHO ÚSTROJÍ (JSOU-LI SOUČÁSTÍ VÝBAVY)

Namontujte ochrany (obr. 11.A) pomocí šroubů (obr. 11.B) a matic (obr. 11.C) z výbavy, při dodržení pokynů uvedených pro jednotlivé typy stroje.

#### 4.11 MONTÁŽ VYCHYLOVAČE BOČNÍHO VÝHOZU (POUZE U MODELŮ S BOČNÍM VÝHOZEM)

1. Zevnitř vychylovače bočního výhozu (obr. 12.A) namontujte pružinu (obr. 12.B) zasunutím koncové části (obr. 12.B.1) do otvoru a jejím otočením tak, aby byla pružina (obr. 12.B.) i koncová část (obr. 12.B.2) řádně uložena v příslušném uložení.
2. Umístěte vychylovač bočního výhozu (obr. 12.A) do místa držáků (obr. 12.C) celku žacího ústrojí a pomocí šroubováku otočte druhou koncovou část (obr. 12.B.2) pružiny (obr. 12.B) tak, aby se dostala na vnější stranu vychylovače bočního výhozu.
3. Zasuňte čep (obr. 12.D) do otvorů v držácích (obr. 12.C) a ve vychylovači bočního výhozu tak, aby procházel vnitřkem závitů pružiny (obr. 12.B), až do úplného vysunutí děrované koncové části s otvory z držáku, který se nachází nejvíce na vnitřní straně.

4. Zasuňte závlačku (obr. 12.E) do otvoru (obr. D.1) čepu (obr. 12.D) a otočte čep natolik, aby bylo možné ohnout dvě koncové části (obr. 12.E.1) závlačky (pomocí kleští), aby se nemohly vyvléct a způsobit vysunutí čepu (obr. 12.D).

 **Ujistěte se, že pružina pracuje správně a udržuje vychylovač bočního výhozu stabilně ve spodní poloze a že je čep správně zasunutý bez možnosti náhodného vysunutí.**

**DŮLEŽITÉ** U modelů s možností bočního vyklápění: ujistěte se, že ochranný prvek bočního vyklápění (obr. 21A) se nachází ve spodní poloze a je zajištěn pojistnou pákou (obr. 21B).

**DŮLEŽITÉ** Před prováděním demontáže či údržby odchylovací desky nezapomeňte zatlačit pojistnou páku (obr. 21B) a vytáhnout ochranný prvek bočního vyklápění nahoru (obr. 21A), aby bylo možné jej odmontovat.

**POZNÁMKA** Při demontáži odchylovací desky provádějte kroky v obráceném pořadí než při montáži.

## 5. OVLÁDACÍ PRVKY

### 5.1 BRZDOVÝ PEDÁL

 Pedál ovládá brzdu na zadních kolech (obr. 13.A, 14.A)

### 5.2 PEDÁL POJEZDU VPŘED

Pomocí tohoto pedálu se zařazuje pohon kol a reguluje rychlost stroje při pojezdu vpřed (obr. 13.B, 14.B):



1. **Pojezd vpřed.** Zvýšení tlaku na pedál má za následek postupné zvýšení rychlosti stroje.
2. **Poloha neutrálu.** Po uvolnění pedálu dojde automaticky k jeho návratu do polohy neutrálu.

**POZNÁMKA** Stav „Neutrál“ je signalizován rozsvícením kontrolky (obr. 16.F).

**POZNÁMKA** Pokud se pedál sešlápne při zabrzděné parkovací brzdě (obr. 13.D), motor se zastaví.

### 5.3 PEDÁL ZPĚTNÉHO CHODU

Pomocí tohoto pedálu se zařazuje pohon zpětného chodu a reguluje rychlost stroje (obr. 13.C, 14.C):

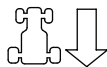

1. **Zpětný chod.** Zvýšení tlaku na pedál má za následek postupné zvýšení rychlosti stroje.

**⚠ Zařazení zpětného chodu musí proběhnout při úplně zastaveném stroji.**

2. **Poloha neutrálu.** Po uvolnění pedálu dojde automaticky k jeho návratu do polohy neutrálu.

**POZNÁMKA** Stav „Neutrál“ je signalizován rozsvícením kontrolky (obr. 16.F).

**POZNÁMKA** Pokud se pedál sešlápne při zabrzděné parkovací brzdě (obr. 15.D), motor se zastaví.

### 5.4 OVLADAČ ODPOJENÍ HYDROSTATICKÉHO PŘEVODU

Tento ovladač má dvě polohy vyznačené na štítku (obr. 13.D, 14.D):



1. Zapnutý převod: pro všechny podmínky použití za jízdy i během sečení.



2. Odpojený převod: výrazně omezuje námahu potřebnou pro ruční přemístění stroje při vypnutém motoru.

**DŮLEŽITÉ** Aby nedošlo k poškození převodového ústrojí, musí být tato operace prováděna pouze při vypnutém motoru, s pedály (obr. 13.B, 13.C, 14.B, 14.C) v poloze neutrálu.

#### • Pouze u modelu 4WD

Pohyb stroje lze snadno provést pouze směrem dozadu, i když je zadní převod odpojen.

### 5.5 SPÍNACÍ SKŘÍŇKA

Klíč aktivuje/deaktivuje startování stroje

Má 3 polohy (obr. 15.A):



1. **Poloha zastavení.** Po přepnutí klíče do této polohy dojde k okamžitému vypnutí stroje.



2. **Poloha chodu.** Všechna příslušenství jsou aktivována.



3. **Poloha startování.** Slouží k zapnutí startéru a k nastartování stroje. Po uvolnění klíče v poloze startování dojde automaticky k jeho návratu do polohy chodu.

### 5.6 OVLADAČ PLYNU

Upravuje počet otáček motoru.

Podle typu motoru mohou být použity dva druhy ovládače plynu:

- A. Druh „I“ se samostatným ovládacím prvkem sytiče (obr. 15.B + obr. 15.C)
- B. Druh „II“ (obr. 15.B)

Uvedené polohy jsou určeny pro:



1. **Ovladač sytiče – pro Startování za studena.** (je-li ve výbavě) Používá se ke startování motoru za studena. Poloha „SYTIČ“ slouží k obohacení palivové směsi a je třeba ji používat výhradně na dobu nezbytně nutnou.



2. **Maximální otáčky motoru.** Používá se vždy pro startování stroje, během činnosti a během sekání trávy.



3. **Minimální otáčky motoru.** Používá se během stání, pokud je motor dostatečně ohřátý.

**POZNÁMKA** Při přesunu zvolte polohu mezi označeními „želva“ a „zajíc“.

**POZNÁMKA** Některé modely jsou vybaveny systémem, který automaticky kontroluje polohu sytiče v karburátoru během startování motoru a zahřívání.

### 5.7 PÁKA PARKOVACÍ BRZDY

Parkovací brzda zabraňuje pohybu stroje po jeho zaparkování.

Páka má dvě polohy (obr. 15.D), jejichž význam je následující:



- 1. Uvolněná brzda.** Pro uvolnění parkovací brzdy stisknete pedál (obr. 13.A, 14.A). Páka se automaticky vrátí do polohy uvolněné brzdy.
- 2. Zabrzděná brzda.** Pro zabrzdění parkovací brzdy sešlápněte na doraz pedál (obr. 13.A, 14.A) a nastavte páku do polohy zabrzděné brzdy; při zvednutí nohy z pedálu tento zůstane zablokován v poloze sešlápnutí.



## 5.8 SPÍNAČ SVĚTLOMETŮ



Tlačítkem (obr. 15.E) se ovládá zapínání světlometů za podmínky, že je klíč (obr. 15.A) v poloze „CHOD“.

## 5.9 OVLADAČ ZAŘAZENÍ A VYŘAZENÍ ŽACÍHO ÚSTROJÍ

Tímto ovladačem lze zařadit žací ústrojí prostřednictvím elektromagnetické spojky:



- 1. Zařazené žací ústrojí.** Vytažený hříbový spínač (obr. 15.F.1) nebo stisknuté tlačítko (obr. 15.F.2).



- 2. Vyřazené žací ústrojí.** Stlačený hříbový spínač (obr. 15.F.1) nebo puštěné tlačítko (obr. 15.F.2).



**⚠ Současně s vyřazením žacího ústrojí je aktivována brzda, jež během několika sekund zastaví jeho rotaci.**

**POZNÁMKA** Stav „Zařazené žací ústrojí“ je signalizován rozsvícením kontrolky (obr. 16.A).

**POZNÁMKA** Jestliže při zařazení žacího ústrojí nejsou dodrženy příslušné bezpečnostní podmínky, dojde k vypnutí motoru nebo k zabránění jeho opětovného nastartování (viz odst. 6.2.2)

## 5.10 TLAČÍTKO POVOLENÍ SEKÁNÍ PŘI ZPĚTNÉM CHODU



Při podržení tlačítka (obr. 15.G) je možné jet vzad se zařazeným žacím ústrojím, aniž by došlo k zastavení motoru.

## 5.11 OVLADAČE PRO NASTAVENÍ VÝŠKY CELKU ŽACÍHO ÚSTROJÍ

- Nastavení pomoci páky**  
Pomocí této páky se provádí zdvihání a spouštění celku žacího ústrojí, které lze nastavit do 7 různých výšek sečení (obr. 15.H).



Seven poloh, na příslušném štítku označených „1“ až „7“, odpovídá nastavení různých výšek sečení v rozmezí od 3 do 9 cm.



Pro změnu polohy je třeba stisknout pojistné tlačítko na konci páky.

- Nastavení pomoci páky a otočného knoflíku**  
Pomocí páky (obr. 15.H) se provádí zdvihání a spouštění celku žacího ústrojí.

- Poloha „A“**  
Celek žacího ústrojí zdvihnutý.

- Poloha „B“**  
Celek žacího ústrojí spuštěný.

Otočným knoflíkem (obr. 15.I) lze celek žacího ústrojí nastavit na 9 výšek, odpovídajících výškám sečení v rozmezí od 2 do 10 cm.

- Páku (obr. 15.H) nastavte do polohy „A“.
- Výšku sečení nastavte pomocí otočného knoflíku (obr. 15.I).
- Přestavením páky (obr. 15.H) do polohy „B“ se celek žacího ústrojí automaticky nastaví na přednastavenou výšku.

**POZNÁMKA** Pro účely přesunu a přepravy nastavte páku (obr. 15.H) do polohy „A“.

## 5.12 ZAŘÍZENÍ PRO UDRŽOVÁNÍ RYCHLOSTI (TEMPOMAT)

Toto zařízení umožňuje udržovat požadovanou rychlost při pojezdu vpřed, aniž by bylo nutné držet stisknutý pedál (obr. 13.B, 14.B). Hříbový ovladač má dvě polohy:



**1. Stisknuto.** Zařízení vypnuté (neaktivní)

**2. Vytaženo.** Zařízení zapnuté (aktivní)

- Pokud je zařízení zapnuto během pojezdu vpřed, udržuje stroj rychlost dosaženou v daném okamžiku, aniž by bylo nutné ovládat pedál (obr. 13.B, 14.B).
- Při zpětném chodu nelze zařízení použít.
- Při zapnutém zařízení nelze ovládat pedál zpětného chodu (obr. 13.C, 14.C).

**POZNÁMKA** *Při jízdě do kopce nebo z kopce se může rychlost lišit od rychlosti nastavené na rovině.*

Pro vypnutí zařízení a obnovu ovládání rychlosti pojezdu pomocí pedálu (obr. 13.B, 14.B) stačí:

- stisknout pedál (obr. 13.B, 14.B);

nebo

- stisknout brzdový pedál (obr. 13.A, 14.A).

V obou případech se hříbový ovladač automaticky vrátí do polohy „Stisknuto“.

**DŮLEŽITÉ** *Hříbový ovladač nikdy nepoužívejte k vypnutí zařízení.*

## 5.13 POČITADLO (JE-LI VE VÝBAVĚ)

Počítadlo (obr. 15.K) se aktivuje vždy, když je klíč (obr. 15.A) uveden do polohy „CHOD“, a vyjadřuje hodiny provozu motoru.

## 5.14 PŘÍDAVNÁ ZÁSUVKA PRO PŘÍSLUŠENSTVÍ

Umožňuje připojení elektrických přístrojů, jež lze napájet stejnosměrným proudem 12 V, o maximálním výkonu 50 W, vybavených odpovídajícím kolíkem (automobilového typu) (obr. 15.M).

- Zásuvka je pod napětím pouze v případě, že je klíč (obr. 15.A) v poloze „CHOD“.

## 5.15 OVLÁDÁNÍ VYKLÁPĚNÍ SBĚRNÉHO KOŠE

### • Ruční ovládání

Vyklápění sběrného koše pro jeho vyprázdnění se provádí pákou (obr. 15.L) vyjímatelnou z příslušného uložení.

### • Elektrické ovládání

Vyklápění sběrného koše pro jeho vyprázdnění se provádí stiskem tlačítka (obr. 15.N) a jeho podržením až do zastavení ovládacího motoru. Sběrný koš se vrátí do pracovní polohy stiskem tlačítka (obr. 15.O) a jeho podržením až do zajištění západky a zastavení ovládacího motoru.

## 5.16 DISPLEJ TYPU „I“ A ZVUKOVÁ SIGNALIZACE

Při přepnutí klíče do polohy „CHOD“ se všechny kontrolky současně rozsvítí na dobu přibližně půl sekundy (spolu s krátkým akustickým signálem) na znamení správné funkce. Dále pak kontrolky signalizují:



Rozsvícená kontrolka: žací ústrojí je zařazené (obr. 16.A).



Rozsvícená kontrolka: parkovací brzda je zařazená (obr. 16.B).



Rozsvícená kontrolka: obsluha není přítomna (obr. 16.C).



Blikající kontrolka: v nádrži je pouze rezervní množství paliva (obr. 16.D).



Blikající kontrolka: upozorňuje na poruchu mazání motoru (obr. 16.E). Ihned vypněte motor, zkontrolujte hladinu oleje a obraťte se na autorizované servisní středisko.



Rozsvícená kontrolka: chybí sběrný koš nebo ochranný kryt zadního výhozu (obr. 16.F).



Rozsvícená kontrolka: při běžícím motoru se vyskytují problémy s dobíjením akumulátoru (obr. 16.G).

Blikající kontrolka před nastartováním motoru: akumulátor není schopen nastartovat motor. Obraťte se na autorizované servisní středisko (obr. 16.G).

**N** Rozsvícená kontrolka: je zařazen „neutrál“ (obr. 16.H).

## • Zvuková signalizace

Akustický signál může být dvou typů:

1. Souvislý zvukový signál:
  - Byla aktivována ochrana elektronické desky.
  - Motor je vypnutý déle než 30 sekund s klíčkem v poloze „CHOD“.
2. Přerušovaný zvukový signál:
  - Sběrný koš je plný.

## 5.17 DISPLEJ TYPU „I“ A ZVUKOVÁ SIGNALIZACE

Při přepnutí klíče do polohy „CHOD“ se všechny symboly současně rozsvítí na dobu přibližně půl sekundy (spolu s krátkým akustickým signálem) na znamení správné funkce; poté se displej nastaví na funkci „Počítadlo hodin“.

Dále pak kontrolky signalizují:



Rozsvícená kontrolka: žací ústrojí je zařazené (obr. 16.A).



Rozsvícená kontrolka: parkovací brzda je zařazená (obr. 16.B).



Rozsvícená kontrolka: obsluha není přítomna (obr. 16.C).

## Jednoduchá kontrolka paliva (obr. 16.D).



Blikající kontrolka: v nádrži je pouze rezervní množství paliva.

## Kontrolka paliva s ukazatelem hladiny paliva (obr. 16.D).

Kontrolka ukazuje hladinu paliva v nádrži podle následujícího kritéria:



Hladina paliva v nádrži je v rozmezí mezi plnou nádrží a zhruba polovinou paliva v nádrži.



Hladina paliva v nádrži je v rozmezí mezi polovinou paliva v nádrži a rezervním množstvím paliva.



V nádrži je pouze rezervní množství paliva.

**POZNÁMKA** *Rezerva představuje přibližně 2 litry paliva dostačující na cca 30–40 minut běžného provozu.*



Blikající kontrolka: upozorňuje na poruchu mazání motoru (obr. 16.E). Ihned vypněte motor, zkontrolujte hladinu oleje a obraťte se na autorizované servisní středisko.



Rozsvícená kontrolka: chybí sběrný koš nebo ochranný kryt zadního výhozu (obr. 16.F) (pouze u modelů se zadním výhozem).



Rozsvícená kontrolka: při běžícím motoru se vyskytují problémy s dobíjením akumulátoru (obr. 16.G).

Blikající kontrolka před nastartováním motoru: akumulátor není schopen nastartovat motor. Obraťte se na autorizované servisní středisko (obr. 16.G).



**N** Rozsvícená kontrolka: je zařazen „neutrál“ (obr. 16.H).

## • Provozní funkce

Stiskněte tlačítko „MODE“ pro přístup k jednotlivým provozním funkcím.



Počítadlo hodin (obr. 16.I). Ukazuje celkový počet provozních hodin motoru.



Voltmetr (obr. 16.O). Ukazuje stav nabití akumulátoru.



Otáčkoměr (obr. 16.K) ukazuje režim otáček motoru prostřednictvím numerických hodnot nebo řady hvězdiček, které signalizují následující stav:

Zobrazená hodnota:

< 1 600	volnoběh motoru
< 2 500	rychlost pro přesuny
> 2 500	rychlost pro sečení
*	volnoběh motoru
(**)	
**	rychlost pro přesuny
***	
****	
*****	rychlost pro sečení
*****	

**POZNÁMKA** *Blikání signalizuje, že počet otáček motoru není vhodný k sečení trávy.*



Hodiny (jsou-li ve výbavě) (obr. 16.L) znázorňují čas v režimu 24 hodin/den.

Nastavení se provádí s klíčem v poloze „CHOD“, při vypnutém motoru, následujícím postupem:

- Několikrát stisknete tlačítko „MODE“, dokud se nezobrazí ikona hodin.
- Podržte stisknuté tlačítko „MODE“, dokud nezačnou blikat první dvě číslice (hodiny).
- Stisknete jedno ze dvou krajních tlačítek (obr. 16.K,L) pro zvýšení nebo snížení hodnoty o jednu jednotku.
- Podržte stisknuté tlačítko „MODE“ dokud nezačnou blikat další dvě číslice (minuty).
- Stisknete jedno ze dvou krajních tlačítek pro zvýšení nebo snížení hodnoty o jednu jednotku.
- Pro ukončení nastavení stisknete tlačítko „MODE“.

**POZNÁMKA** *Hodiny jsou napájeny záložní baterií; po jejím vybití je třeba se obrátit na autorizované servisní středisko.*

#### • Zvuková signalizace

Akustický signál může být dvou typů:

1. Souvislý zvukový signál:
  - Byla aktivována ochrana elektronické desky.
  - Motor je vypnutý déle než 30 sekund s klíčkem v poloze „CHOD“.
2. Přerušovaný zvukový signál:
  - Sběrný koš je plný.

## 5.18 DISPLEJ TYPU „III“ A ZVUKOVÁ SIGNALIZACE

Při přepnutí klíče do polohy „CHOD“ se všechny symboly současně rozsvítí na dobu přibližně půl sekundy (spolu s krátkým akustickým signálem) na znamení správné funkce.

Dále pak ikony signalizují:



Svítilí ikona: žací ústrojí je zařazené (obr. 16.A).



Svítilí ikona: parkovací brzda je zařazená (obr. 16.B).



Rozsvícená kontrolka: obsluha není přítomna (obr. 16.C).

### Ikona paliva s ukazatelem hladiny paliva (obr. 16.D).

Ikona signalizuje hladinu paliva v nádrži podle následujícího kritéria:



Hladina paliva v nádrži je v rozmezí mezi plnou nádrží a zhruba polovinou paliva v nádrži.



Hladina paliva v nádrži je v rozmezí mezi polovinou paliva v nádrži a rezervním množstvím paliva.



V nádrži je pouze rezervní množství paliva.

**POZNÁMKA** *Rezerva představuje přibližně 2 litry paliva dostačující na cca 30–40 minut běžného provozu.*





Svítilíci ikona: Upozorňuje na poruchu mazání motoru (obr. 16.E). Ihned vypněte motor, zkontrolujte hladinu oleje a obraťte se na autorizované servisní středisko.



Svítilíci ikona: Chybí sběrný koš nebo ochranný kryt zadního výhozu (obr. 16.F) (pouze u modelů se zadním výhozem).



Svítilíci ikona: Sběrný koš je plný a je nutné jej vyprázdnit (obr. 16.F) (pouze u modelů se zadním výhozem).

## Ikona akumulátoru s ukazatelem hladiny (obr. 16.G).



Svítilíci ikona: Akumulátor se nabíjí.



Svítilíci ikona: Hodnota napětí akumulátoru je optimální.



Svítilíci ikona při vypnutém motoru: Upozorňuje na nutnost dobít akumulátoru

Svítilíci ikona při běžícím motoru: Signalizuje poruchu dobíjení akumulátoru.



Blikající ikona: Akumulátor není schopen nastartovat motor, proto je nutné obrátit se na autorizované servisní středisko.



Svítilíci ikona: je zařazen „neutrál“ (obr. 16.H).



Počítadlo hodin (obr. 16.I). Ukazuje celkový počet provozních hodin motoru.



Světlomety (obr. 16.P). Svítící ikona: Signalizuje rozsvícené světlomety.



Požadovaná údržba (obr. 16.Q). Svítící ikona: Indikátor pravidelné údržby. Úkony údržby, které je nutno provést, jsou popsány v kap. 13. Ikona se rozsvítí po každých 50 hodinách a zůstane rozsvícená po dobu jedné hodiny.



Zelená oblast (obr. 16.R). Režim otáček motoru je vhodný pro optimální sečení trávy.

## • Zvuková signalizace

Akustický signál může být dvou typů:

1. Souvislý zvukový signál:
  - Byla aktivována ochrana elektronické desky.
  - Motor je vypnutý déle než 30 sekund s klíčkem v poloze „CHOD“.
2. Přerušovaný zvukový signál:
  - Sběrný koš je plný.

## 6. POUŽITÍ STROJE

**⚠ Bezpečnostní předpisy, které je nutno dodržovat, jsou popsány v kapitole 2. Důsledně dodržujte uvedené pokyny, abyste se vyhnuli vážným rizikům a nebezpečím.**

### 6.1 PŘÍPRAVNÉ ÚKONY

Před zahájením pracovní činnosti je nezbytné provést některé kontrolní a jiné úkony pro zajištění maximální účinnosti a bezpečnosti práce.

1. ustavte stroj na terén do stabilní vodorovné polohy;
2. připravte stroj na plánovanou činnost (odst. 6.1.4);

#### 6.1.1 Doplňování oleje a benzínu

**DŮLEŽITÉ** Stroj je dodáván bez motorového oleje a paliva.

Před používáním stroje zkontrolujte přítomnost paliva a hladinu oleje (odst. 7.2, odst. 7.3). Ohledně způsobu a opatření při doplňování paliva a dolévání oleje si přečtěte uvedené pokyny (viz odst. 7.2, odst. 7.3) a návod k motoru.

#### 6.1.2 Nastavení sedadla

Sedadlo je posuvné a lze je nastavit do šesti různých poloh. Nastavení se provádí zdvihnutím rukojeti (obr. 17.A) a posuvem a zajištěním sedadla v požadované poloze.

### 6.1.3 Tlak v pneumatikách

Správný tlak vzduchu v pneumatikách je nezbytnou podmínkou k zabezpečení dokonalého vyrovnání celku žacího ústrojí a tím k dosažení rovnoměrného posečení trávníku.

1. Odšroubujte ochranné krytky
2. Připojte ventily k přívodu stlačeného vzduchu, vybavenému tlakoměrem (obr. 18).
3. Nastavte tlak na hodnoty uvedené v tabulce „Technické parametry“.

### 6.1.4 Příprava stroje pro pracovní činnost

**POZNÁMKA** *Tento stroj umožňuje provést sekání trávníku různými způsoby; před zahájením pracovní činnosti je vhodné připravit stroj podle toho, jak hodláte provést sekání.*

- a. Příprava pro sečení a sběr trávy do sběrného koše (pouze u modelů se zadním sběrem)**
- Nasad'te sběrný koš (obr. 19. A) do držáků (obr. 19. B) a vystřed'te jej vůči zadní desce podle dvou referenčních bodů (obr. 19. B).
  - Ujistěte se, že dojde k zajištění spodní trubky ústí sběrného koše příslušnou západkou (obr. 19. C).
  - Pokud by zajištění bylo obtížné nebo příliš volné, seříd'te vratnou pružinu (viz 8.9).
- b. Příprava pro sečení a zadní výhoz trávy (pouze u modelů se zadním sběrem) (je-li ve výbavě)**
- Pro práci bez sběrného koše je jako volitelné příslušenství k dispozici sada ochranného krytu zadního výhozu (obr. 20; kap. 15.7), která se připevňuje na zadní desku podle příslušných pokynů.
- c. Příprava pro sečení trávy a její rozsekání nadrobno**
- Pokud má být tráva posečena, rozsekána nadrobno a ponechána na trávníku, je jako volitelné příslušenství k dispozici sada pro mulčování (obr. 15.1), která se připevňuje podle příslušných pokynů.
- d. Příprava pro sečení a boční výhoz trávy (pouze u modelů s bočním výhozem):**
- Vždy se ujistěte, že vnitřní pružina odchylovací desky (obr. 21A) a pojistná

**!** *U modelů s bočním výhozem se ujistěte, zda je namontována výztuha bočního výhozu (obr. 22.A) (je-li ve výbavě).*

páka (obr. 21B) jsou plně funkční a ponechávejte je stále ve spodní poloze.

- V případě sečení trávy v obzvlášť těžkých podmínkách (vysoká nebo mokrá tráva) se doporučuje výztuhu bočního výhozu odstranit (obr. 22. A) (je-li ve výbavě).
- Pro odstranění výztuhy vyšroubujte šrouby (obr. 22. B) při zdviženém vychylovači bočního výhozu (obr. 22. C).

**!** *V případě bočních nárazů bez namontované výztuhy (obr. 22.A) může dojít k deformaci celku žacího ústrojí.*

**!** *Po dokončení práce namontujte výztuhu bočního výhozu zpět.*

### 6.1.5 Nastavení polohy antiskalповacích koleček

Úkolem antiskalповacích koleček je snížit riziko vytrhávání travního porostu, způsobeného dřívím okraje celku žacího ústrojí o nerovný terén. Umístěte antiskalповací kolečka uvedeným způsobem (odst. 7.4).

## 6.2 BEZPEČNOSTNÍ KONTROLY

Proveďte následující bezpečnostní kontroly a ověřte, zda výsledky odpovídají údajům uvedeným v tabulkách.

**!** *Bezpečnostní kontroly proveďte před každým použitím.*

### 6.2.1 Celková bezpečnostní kontrola

Předmět	Výsledek
Akumulátor	Žádné poškození jeho pláště, víka nebo svorek
Ochranný kryt zadního výhozu, sběrný koš	Neporušené. Žádné poškození. Jsou namontovány správně.
Ochranný kryt bočního výhozu, sací mřížka	Neporušené. Žádné poškození. Jsou namontovány správně
Zařízení karburátoru a zapojení.	Žádný únik.
Elektrické kabely.	Neporušená a kompletní izolace. Žádné mechanické poškození.
Okruh oleje	Žádný únik. Žádné poškození.
Bezpečnostní prvky	Zasahují způsobem popsáným v odst. 6.2.2

## 6.2.2 Kontrola bezpečnostních prvků

Bezpečnostní zařízení působí podle dvou kritérií:

- A. zabránění nastartování motoru, pokud nejsou dodrženy všechny bezpečnostní podmínky;
- B. zastavení motoru při nedodržení kterékoli bezpečnostní podmínky.

Úkon	Výsledek
1. převodovka v „neutrálu“; 2. vyřazené žací ústrojí; 3. sedící obsluha.	Motor se spustí
obsluha opouští sedadlo	Motor se zastaví
dojde ke zvednutí sběrného koše nebo k sejmutí ochranného krytu zadního výhozu při zařazeném žacím ústrojí (pouze u modelů se zadním sběrem)	Motor se zastaví
zabrzdí se parkovací brzda bez vyřazení žacího ústrojí	Motor se zastaví
je ovládána převodovka nebo pedál pohonu při zabrzděné parkovací brzdě	Motor se zastaví
je zapnut zpětný chod se zařazeným žacím ústrojím, bez stisknutí tlačítka povolení (odst. 5.10)	Motor se zastaví
Popojedte se strojem dopředu a dozadu a zařaďte polohu neutrálu / uvolněte pedál pohonu (odst. 5.2; odst. 5.3)	Stroj zpomalí a zastaví se
Sešlápněte brzdový pedál (odst. 5.1)	Stroj se zastaví
Zkušební jízda	Žádná neobvyklá vibrace Žádný neobvyklý zvuk

**⚠ Pokud se kterýkoli z výsledků liší od údajů uvedených v tabulkách, stroj nepoužívejte! Obráťte se na servisní středisko za účelem provedení potřebných kontrol a případné opravy.**

**DŮLEŽITÉ** Mějte vždy na paměti, že bezpečnostní zařízení zabrání spuštění motoru, pokud nejsou dodrženy všechny bezpečnostní podmínky. V těchto případech je třeba, po obnovení povolení startování, přepnout klíč (obr. 15.A) zpět do polohy vypnutí a teprve poté znovu startovat motor.

## 6.3 POUŽITÍ STROJE VE SVAŽITÉM TERÉNU

Dodržujte limity uvedené v Tabulce „Technické parametry“ a na „obr. 24“, bez ohledu na směr jízdy.

Pamatujte, že neexistuje „bezpečný“ svah. Jízda ve svažitém terénu vyžaduje zvýšenou pozornost. Aby se zabránilo převrácení stroje nebo ztrátě kontroly nad strojem:

- na svahu nikdy nesečte v příčném směru. Trávníky na svazích je třeba přejíždět ve směru nahoru/dolů, a nikdy ne napříč. Věnujte velkou pozornost změnám směru a také tomu, aby výše položená kola nepřejížděla přes překážky (skály, větve, kořeny atd.), které by mohly způsobit boční sklouznutí, převrácení nebo jinou příčinu ztráty kontroly nad strojem.
- Nezastavujte a nerozjíždějte se prudce při jízdě do kopce nebo z kopce.
- Pohon je třeba zařazovat plynule a mimořádně opatrně, aby se zabránilo převrácení stroje.
- Snižte rychlost:
  - před jakoukoli změnou směru a v ostrých zatáčkách;
  - před svahem, zvláště při jízdě z kopce.
- Nikdy nezařazujte zpětný chod z důvodu snížení rychlosti při jízdě z kopce: mohlo by to mít za následek ztrátu kontroly nad strojem, zvláště pak na kluzkých terénech.
- Pokaždé, když ponecháváte stroj odstavený bez dozoru, zabrzděte parkovací brzdu.
- Z kopce sjíždějte bez použití pedálu pohonu: využijete tak brzděného účinku hydrostatického převodu v okamžiku, kdy není převod zařazen

## 6.4 STARTOVÁNÍ

1. Otevřete ventil přívodu paliva (obr. 25.A) (je-li ve výbavě).
2. Sedněte si na místo řidiče.
3. Přeaďte převodovku do neutrálu („N“) (odst. 5.2; obr. 5.3).
4. Vyřaďte žací ústrojí (odst. 5.9).
5. Zabrzděte parkovací brzdu (odst. 5.7).
6. Přestavte ovladač plynu do polohy „zajíc“, odpovídající maximálním otáčkám (odst. 5.6).

7. **V případě startování za studena:** Zapněte ovladač sytiče (odst. 5.6) (je-li ve výbavě).
8. Zapněte spínací skříňku, přičemž otočte klíčkem do polohy pro jízdu, aby se aktivoval elektrický obvod. Vyčkejte 2 sekundy a uveďte jej do polohy pro spuštění motoru, aby došlo k jeho nastartování.
9. Po úspěšném nastartování klíč uvolněte.

**10. Při startování za studena** bezprostředně po dosažení běžného chodu motoru:

- 10a.** Vypněte ovládací prvek sytiče (odst. 5.6, druh „II“), a to přestavením ovladače plynu do polohy „zajíc“, odpovídající maximálním otáčkám (je-li součástí výbavy).
- 10b.** Vypněte ovládací prvek sytiče (odst. 5.6, druh „I“) (je-li součástí výbavy).

**POZNÁMKA** *Použití ovladače sytiče při již teplém motoru může způsobit zanesení svíčky a nepravidelný chod.*

**11.** Po nastartování motoru přestavte ovladač plynu do polohy s označením „želva“.

**POZNÁMKA** *V případě problému se startováním nepokračujte dlouho v použití startéru, abyste se vyhnuli vybití akumulátoru a zahlcení motoru. Uvedte klíček do polohy pro zastavení, vyčkejte několik minut a celý postup zopakujte. V případě, že problémy přetrvávají, prostudujte si kapitolu „14“ tohoto návodu a návod k motoru.*

## 6.5 PRACOVNÍ ČINNOST

### 6.5.1 Pojezd vpřed a přesuny

Během přesunů:

- vyřadte žací ústrojí (odst. 5.9);
- zvedněte celek žacího ústrojí do nejvyšší polohy (odst. 5.11);
- přestavte ovladač plynu do polohy mezi minimálními otáčkami („želva“) a maximálními otáčkami („zajíc“);
- uvolněte parkovací brzdu puštěním brzdového pedálu (odst. 5.7);
- stiskněte pedál pohonu (odst. 5.2) ve směru „pojezd vpřed“ a dosáhněte požadované rychlosti zvyšováním tlaku na pedál a ovládním plynu.

 **Pohon je nutno zařazovat předepsaným způsobem (odst. 5.2), aby se předešlo prudkému rozjezdu a ztrátě kontroly nad vozidlem při příliš razantním zařazení rychlosti, zejména ve svažitém terénu.**

## Brzdění

Nejprve snižte rychlost stroje snížením otáček motoru, poté stisknete brzdový pedál (odst. 5.1) k dalšímu snížení rychlosti a ke konečnému zastavení. Pozvolného zpomalení stroje dosáhneme uvolněním pedálu pohonu (odst. 5.2).

### 6.5.2 Zpětný chod

**DŮLEŽITÉ** *Zařazení zpětného chodu musí proběhnout při úplně zastaveném stroji.*

1. Sešlápněte pedál (odst. 5.1) až po zastavení stroje;
2. zahajte zpětný chod sešlápnutím pedálu pohonu ve směru zpětného chodu (odst. 5.3).

### 6.5.3 Sečení trávy

Při práci se strojem postupujte následujícím způsobem:

1. přestavte ovladač plynu do polohy maximálních otáček („zajíc“); jedná se o základní provozní polohu během používání stroje;
2. zvedněte celek žacího ústrojí do nejvyšší polohy;
3. zařaďte žací ústrojí (odst. 5.9); zařazení provádějte pouze na travnatém porostu, nikdy na šterkovitých terénech nebo v příliš vysoké trávě;
4. pojezd a sečení travního porostu zahajte postupným způsobem, velmi opatrně, jak popsáno výše;
5. rychlost pojezdu a výšku sečení (odst. 5.11) přizpůsobte podmínkám trávníku (výška, hustota a vlhkost trávy) a množství odstraňované trávy;
6. vzhled trávníku bude lepší, pokud bude sečení prováděno stále ve stejné výšce a střídavě ve dvou směrech (obr. 27).

**DŮLEŽITÉ** *Aby byl možný zpětný chod se zařazeným žacím ústrojím, aniž by došlo k zastavení motoru, je třeba stisknout a držet stisknuté tlačítko povolení sekání při zpětném chodu (odst. 5.10).*

Pokaždé, když zaznamenáte snížení otáček motoru, je třeba snížit rychlost; mějte stále na paměti, že příliš vysoká rychlost pojezdu vzhledem k množství sečené trávy neumožní dosáhnout vysoké kvality sečení.

Vyřadte žací ústrojí a přestavte celek žacího ústrojí do nejvyšší polohy:

- během přesunů mezi jednotlivými pracovními prostory;
- při překonávání netrvaných povrchů;
- pokaždé, když je třeba překonat překážku.

#### 6.5.4 Rady pro udržení pěkného vzhledu trávníku

- Aby si trávník zachoval pěkný vzhled a aby zůstal zelený a měkký, je třeba jej pravidelně sekat. Trávník může být tvořen travinami různých druhů. Při častém sečení budou lépe růst traviny s hustými kořeny, tvořící hustý travní pokryv; naopak při méně častém sečení dojde k výraznějšímu růstu vysokých a plevelných rostlin (jetel, kopretiny apod.). Pravidelnost sečení musí být úměrná růstu trávy, aby tráva mezi po sobě následujícími sečeními nevyrostla příliš.
- Optimální výška trávy u dokonale udržovaného trávníku je 4–5 cm a jedním sečením by neměla být odstraněna více než jedna třetina celkové výšky. Pokud je tráva příliš vysoká, je lepší provést sečení nadvakrát s denní přestávkou; první s žacími ústrojí v maximální výšce a druhé sečení na požadovanou výšku (obr. 28.E).
- Příliš nízké sečení má za následek trhání a prosekávání travního pokryvu se vznikem holých míst.
- V období většího sucha a tepla je vhodné udržovat trávu o něco vyšší, aby se tak předešlo vysychání trávníku.
- Trávu je třeba sekat, když je trávník dokonale suchý. Trávu nesekejte, pokud je mokrá; vlhkost může mít za následek snížení účinnosti rotačního zařízení z důvodu ulpělé trávy a trhání travního porostu.
- Žací ústrojí musí být neporušené a správně naostřené, aby bylo možné dosáhnout rovného střihu bez roztřepení stébel trávy, které vede k zežloutnutí jejich konců.
- Motor má být používán při nejvyšších otáčkách, a to jednak proto, aby bylo zabezpečeno přesné sečení trávy, a také z důvodu zabezpečení dostatečného vymrštění posečené trávy vyhozovací kanálem.
- Pokud má vyhozovací kanál tendenci zahlit se trávou, je vhodné snížit rychlost pojezdu, protože je zřejmě příliš vysoká s ohledem na stav trávníku; důvodem přetrvání problému mohou být špatně naostřené nože nebo deformace profilu lopatek.
- Věnujte velkou pozornost sečení v blízkosti keřů a nízkých obrubníků, které by mohly poškodit souběžnost a okraj celku žacího ústrojí i jeho jednotlivých prvků.

#### 6.5.5 Vyprázdnění sběrného koše (pouze u modelů se zadním sběrem)

**POZNÁMKA** Vyprázdnění sběrného koše lze provádět pouze při vyřazeném žacími ústrojí; v opačném případě by došlo k zastavení motoru.

- Nedovolte, aby se sběrný koš naplnil příliš; vyhněte se tak zahlcení vyhozovacího kanálu.
- Na naplnění sběrného koše vás upozorní příslušný akustický signál; v takovém případě:
  1. vyřadte žací ústrojí (odst. 5.9) – dojde k přerušení signálu;
  2. přestavte ovladač plynu do polohy „želva“, odpovídající minimálním otáčkám;
  3. zastavte pojezd a přepněte do neutrálu (odst. 5.2; odst. 5.3);
  4. zabrzdíte parkovací brzdou.
- **Ruční ovládání**
  5. vytáhněte páku (obr. 28.A) a vyklopením sběrný koš vyprázdňte;
  6. zavřete sběrný koš tak, aby se zajistil západkou (obr. 28.B); páku uložte.

- **Elektrické ovládání**
  5. zůstaňte sedět a podržte tlačítko (obr. 28.C) stisknuté až do kompletního vyklopení sběrného koše;
  6. po úplném vyprázdnění podržte tlačítko (obr. 28.D) stisknuté až do kompletního návratu sběrného koše; zkontrolujte jeho zajištění západkou (obr. 28.B).

**POZNÁMKA** Může se stát, že po vyprázdnění sběrného koše se v okamžiku zařazení žacího ústrojí zapne akustický signál z důvodu zbytků trávy na čidle signalizačního mikrosplínače; v takovém případě pro deaktivaci signálu stačí vyřadit a okamžitě znovu zařadit žací ústrojí.

Čidlo (obr. 28.E) udržujte trvale čisté.

#### 6.5.6 Čištění vyhozovacího kanálu (pouze u modelů se zadním sběrem)

- Při sečení příliš vysoké nebo mokré trávy a při současném pojezdu vysokou rychlostí může dojít k zahlcení vyhozovacího kanálu. V případě ucpaní je třeba postupovat podle popisu uvedeného v kap. 7.6.2.
- **Ukončení sečení**

Po ukončení sečení:

  1. vyřadte žací ústrojí;
  2. snižte otáčky motoru;
  3. na zpáteční cestě postupujte s celkem žacího ústrojí v nejvyšší poloze.

## 6.6 ZASTAVENÍ

Pro zastavení stroje:

1. přestavte ovladač plynu do polohy minimálních otáček s označením „želva“.

**⚠ Abyste se vyhnuli samozápalům, přestavte ovladač plynu do polohy minimálních otáček s označením „želva“ 20 sekund před vypnutím motoru.**

2. vypněte motor přepnutím klíče do polohy vypnutí;
3. při vypnutí motoru zavřete ventil přívodu paliva (obr. 25.A) (je-li ve výbavě);
4. vyjměte klíč.

**DŮLEŽITÉ** Abyste se vyhnuli vybití akumulátoru, nenechávejte klíč v poloze „chod“ nebo „zapnutí světlometů“, pokud motor není v chodu.

**⚠ Motor by mohl být ihned po vypnutí horký. Nedotýkejte se výfuku nebo jemu blízkých částí. Hrozí nebezpečí popálení.**

## 6.7 PO POUŽITÍ

1. Před umístěním stroje v jakémkoli prostředí nechte vychladnout motor.
2. Provedte očištění (odst. 7.6).
3. Zkontrolujte, zda nějaké komponenty nejsou povolené nebo poškozené. V případě potřeby vyměňte poškozené komponenty, dotáhněte případně povolené šrouby a šroubové spoje nebo se obraťte na autorizované servisní středisko.

### DŮLEŽITÉ

- Spustte celek žacího ústrojí;
  - přeřadte do neutrálu;
  - zabrzděte parkovací brzdu;
  - vypněte motor;
  - vyjměte klíč ze zapalování (ujistěte se, že jsou všechny pohybuující se součásti úplně zastavené);
- při každém ponechání stroje bez dozoru, při opuštění místa řidiče nebo při zaparkování stroje.

## 7. ŘÁDNÁ ÚDRŽBA

### 7.1 VŠEOBECNÉ INFORMACE

**⚠ Bezpečnostní předpisy, které je nutno dodržovat, jsou popsány v kapitole 2.**

**Důsledně dodržujte uvedené pokyny, abyste se vyhnuli vážným rizikům a nebezpečím.**

**⚠ Před provedením jakékoli kontroly, čištění nebo údržby/seřizování na stroji:**

- vyřadte žací ústrojí;
- přeřadte do neutrálu;
- zabrzděte parkovací brzdu;
- vypněte motor;
- vyjměte klíč ze zapalování (nikdy nenechávejte klíč zasunutý nebo přístupný dětem nebo nepovolaným osobám);
- ujistěte se, že jsou všechny pohybuující se součásti úplně zastavené;
- přečtěte si příslušné pokyny;
- použijte vhodný oděv, pracovní rukavice a ochranné brýle.

- Interval údržby a jednotlivé úkony jsou shrnuty v tabulce „Tabulka údržby“. Nižší uvedená tabulka má za úkol vám pomoci při udržování účinnosti a bezpečnosti vašeho stroje. Jsou v ní uvedeny základní úkony a interval, po kterém má být každý z nich proveden. Provedte příslušný úkon podle toho, který ze dvou termínů pro provedení údržby nastane jako první.

### 7.2 DOPLNĚNÍ PALIVA / VYPŘÁZDNĚNÍ PALIVOVÉ NÁDRŽE

**DŮLEŽITÉ** Dodržujte všechny pokyny uvedené v návodu k motoru. Typ používaného paliva je uveden v návodu k motoru.

#### 7.2.1 Doplnňování

Pro doplnění paliva:

1. Odšroubujte uzávěr nádrže a sejměte jej (obr. 30).
2. Nasaďte nálevku (obr. 30).
3. Doplněte palivo a dbejte přitom, aby nedošlo k úplnému naplnění nádrže.
4. Vyjměte nálevku.
5. Po skončení doplňování řádně zašroubujte uzávěr palivové nádrže a očistěte případné úniky.

**DŮLEŽITÉ** Dávejte pozor, abyste nevylili benzin na plastové součásti a nepoškodili je tím; v případě náhodného úniku je ihned opláchněte vodou. Záruka se nevztahuje na poškození plastových součástí karoserie nebo motoru způsobená benzinem.

## 7.2.2 Vyprázdnění nádrže

**POZNÁMKA** *Palivo se kazí a nesmí zůstat v nádrži po dobu delší než 30 dní. Před dlouhodobým uskladněním (kap. 9) vypusťte palivovou nádrž.*

**!** **Před vypuštěním palivové nádrže nechte vychladnout motor.**

1. Umístěte stroj venku, na rovný povrch.
2. V místě hadice (obr. 31.A) umístěte sběrnou nádobu.
3. Odpojte hadici (obr. 31.A) nacházející se na vstupu benzinového filtru (obr. 31.B).
4. Otevřete ventil přívodu paliva (je-li ve výbavě).
5. Zachyťte vypouštěný benzin do vhodné sběrné nádoby.
6. Připojte zpět hadici (obr. 31.A) a dbejte přítom na správné opětovné umístění stahovací pásky (obr. 31.C).
7. Zavřete ventil přívodu paliva (je-li ve výbavě).

**!** **Před opětovným zahájením práce se ujistěte, zda nedochází k úniku benzínu z hadic, kohoutu a karburátoru.**

## 7.3 KONTROLA, DOPLNĚNÍ A VYPOUŠTĚNÍ OLEJE MOTORU

**DŮLEŽITÉ** *Dodržujte všechny pokyny uvedené v návodu k motoru. Typ používaného oleje je uveden v návodu k motoru.*

### 7.3.1 Kontrola/doplnění

**!** **Před každým použitím zkontrolujte hladinu oleje.**

Postup:

- Pro účely kontroly umístěte stroj na vodorovnou plochu.
- Zkontrolujte hladinu oleje v motoru: podle přesného postupu, uvedeného v návodu k motoru, se jeho hladina musí nacházet mezi značkami MIN a MAX na kontrolní měrce (obr. 32).

**!** **Při doplňování nepřelévajte, mohlo by to způsobit přehřívání motoru. Jestliže hladina přesahuje úroveň „MAX“, proveďte odčerpání až do dosažení správné hladiny.**

### 7.3.2 Vypouštění

K zajištění správného chodu a životnosti stroje je vhodné olej motoru pravidelně měnit v intervalech uvedených v návodu k motoru.

**!** **Pokud je olej vypouštěn bezprostředně po vypnutí motoru, mohl by být velmi teplý. Proto nechte před vypuštěním oleje motor několik minut vychladnout.**

Výměnu oleje provádějte v intervalech uvedených v návodu k motoru.

Postupujte následujícím způsobem:

#### • Typ „I“

1. Umístěte stroj na rovný povrch.
2. V místě prodlužovací hadice (obr. 33.A) umístěte sběrnou nádobu.
3. Pevně držte prodlužovací hadici (obr. 33.A) a odšroubujte vypouštěcí uzávěr (obr. 33.B).
4. Vypusťte olej do nádoby.
5. Namontujte zpět vypouštěcí uzávěr (obr. 33.B) a dbejte přítom na umístění vnitřního těsnění (obr. 33.C).
6. Držte prodlužovací hadici bez pohybu (obr. 33.A) a utáhněte na doraz.
7. Očistěte případně uniklý olej.

#### • Typ „II“

1. Umístěte stroj na rovný povrch.
2. V místě prodlužovací hadice (obr. 33.D) umístěte sběrnou nádobu.
3. Odjistěte prodlužovací hadici (obr. 33.D) z držáku (obr. 33.E) a poté pomocí kleští povolte pásku (obr. 33.F) tak, aby bylo možné vyjmout vypouštěcí uzávěr (obr. 33.G).
4. Ohněte prodlužovací hadici a vypusťte olej do vhodné nádoby.
5. Nasad'te zpět uzávěr (obr. 33.G) a zajistěte prodlužovací hadici (obr. 33.D) k držáku (obr. 33.E); teprve poté proveďte doplnění oleje.
6. Očistěte případně uniklý olej.

#### • Typ „III“

1. Umístěte stroj na rovný povrch.
2. V místě prodlužovací hadice (obr. 33.A) umístěte sběrnou nádobu;
3. Stlačte závlačku (obr. 33.B);
4. Uvolněte prodlužovací hadici z držáku tak, že ji přesunete směrem dolů;
5. Ohněte prodlužovací hadici a vypusťte olej do vhodné nádoby;
6. Znovu připevněte prodlužovací hadici (obr. 33.A) k držáku (obr. 33.C), ještě než budete doplňovat olej.
7. Očistěte případně uniklý olej.

**DŮLEŽITÉ** Olej odevzdejte k likvidaci v souladu s místními předpisy.

## 7.4 ANTISKALPOVACÍ KOLEČKA

Díky různým montážním polohám koleček lze zachovat bezpečnostní prostor „H“ mezi okrajem celku žacího ústrojí a terénem (obr. 23.A). Nastavte polohu antiskalповacích koleček podle nerovností terénu.

 Tento úkon je třeba provést PŘI VYPNUTÉM MOTORU A VYŘAZENÉM ŽACÍM ÚSTROJÍ, a to u obou koleček, která je třeba nastavit do stejné výšky.

Pro změnu polohy:

1. Pomocí šroubováku uvolněte pojistnou destičku (obr. 23.B) a vytáhněte čep (obr. 23.C) s pružinou (obr. 23.D).
2. Nasaďte kolečko (obr. 23.A) do požadované polohy.
3. Nasaďte zpět čep (obr. 23.C), pružinu (obr. 23.D) a pojistnou destičku (obr. 23.B) v uvedeném pořadí; dbejte na to, aby hlava čepu (obr. 23.C) byla orientována směrem do stroje.

## 7.5 AKUMULÁTOR

Nezbytným předpokladem dlouhodobé životnosti akumulátoru je jeho důsledná údržba.

Akumulátor vašeho stroje musí být bezpodmínečně nabitý:

- před prvním použitím stroje po jeho zakoupení;
- před každým obdobím dlouhodobé nečinnosti stroje (delším než 30 dnů) (odst. 9);
- před uvedením do provozu po období dlouhodobé nečinnosti.

Pozorně si přečtěte postup nabíjení popsany v návodu přiloženém k akumulátoru a řiďte se jím. V případě, že uvedený postup není dodržen nebo bylo opomenuto nabíjení akumulátoru, mohlo by dojít k trvalému poškození jeho článků. **Vybitý akumulátor** se musí co nejdříve znovu nabít.

**DŮLEŽITÉ** Pro nabíjení akumulátoru musí být použito zařízení s konstantním napětím. Jiné systémy nabíjení by mohly akumulátor trvale poškodit.

- Stroj je vybaven konektorem (obr. 34.A) pro nabíjení, s jehož pomocí jej lze připojit k odpovídajícímu konektoru příslušné udržovací nabíječky akumulátorů, která je dodána v rámci výbavy (je-li ve výbavě) nebo je k dispozici na požádání (odst. 15.2).

**DŮLEŽITÉ** Tento konektor musí být použit výhradně pro připojení k udržovací nabíječce akumulátorů, určené výrobcem. Při jejím použití:

- dodržujte pokyny uvedené v návodu k použití nabíječky;
- dodržujte pokyny uvedené v návodu k akumulátoru;

## 7.6 ČIŠTĚNÍ

Po každém použití proveďte vyčištění podle níže uvedených pokynů.

### 7.6.1 Čištění stroje

- Očistěte vnější část stroje tak, že přejedete po plastových částech karoserie měkkou houbou namočenou ve vodě s čisticím prostředkem, a zabraňte přitom namočení motoru, komponent elektroinstalace a elektronické desky nacházející se pod přístrojovou deskou.
- Abyste snížili riziko požáru, očistěte před uskladněním motor, výfuk a prostor pro uložení akumulátoru od zbytků trávy, listí a přebytečného maziva.

**DŮLEŽITÉ** Při čištění karoserie a motoru nikdy nepoužívejte tlakovou vodu či agresivní kapaliny!

### 7.6.2 Čištění vyhazovacího kanálu (pouze u modelů se zadním sběrem)

V případě ucpání vyhazovacího kanálu je třeba:

1. sejmut sběrný koš nebo ochranný kryt zadního výhozu;
2. odstranit nahromaděnou trávu směrem od výstupního otvoru vyhazovacího kanálu.

### 7.6.3 Čištění koše (pouze u modelů se zadním sběrem)

1. Sběrný koš vyprázdněte.
2. Vyklepejte z něj zbytky trávy a hlíny.
3. Nasaďte sběrný koš zpět a umyjte vnitřek celku žacího ústrojí (odst. 7.6.4-a). Po dokončení mytí je třeba sejmut sběrný koš, vyprázdnit jej, opláchnout a odložit, aby se urychlilo vyschnutí.

### 7.6.4 Čištění celku žacího ústrojí

 Během čištění celku žacího ústrojí vzdalte osoby nebo zvířata z okolního prostoru.

#### a. Čištění vnitřní části



Odstraňte zbytky trávy a bahno nashromážděné uvnitř celku žacího ústrojí, jež by po vyschnutí mohly ztížit následné spuštění.

Umytí vnitřku celku žacího ústrojí a vyhazovacího kanálu musí proběhnout na pevné podlaze za níže uvedených podmínek:

- namontovaný sběrný koš nebo ochranný kryt zadního výhozu (*pouze u modelů se zadním sběrem*);
- namontovaný vychylovač bočního výhozu (*pouze u modelů s bočním výhozem*);
- sedící obsluha;
- celek žacího ústrojí v poloze „1“;
- zapnutý motor;
- převodovka v neutrálu;
- zařazené žací ústrojí.

- Připojte postupně vodní hadici k jednotlivým spojkám (obr. 35.A) a do každé pusťte na několik minut vodu při spuštěném žacím ústrojí.

**DŮLEŽITÉ** *Aby nedošlo k ohrožení správné činnosti elektromagnetické spojky, postupujte níže uvedeným způsobem:*

- *zabraňte styku spojky s olejem;*
- *nesměrujte proudy vody pod vysokým tlakem přímo na jednotku spojky;*
- *nečistěte spojku benzínem.*

## b. Čištění vnější části

 **Pro zachování optimální úrovně účinnosti a bezpečnosti stroje se na horní části celku žacího ústrojí nesmí nahromadit nečistoty a zbytky vysušené trávy.**

Pro vyčištění horní části celku žacího ústrojí:

- spusťte celek žacího ústrojí do nejnižší polohy (poloha „1“);
- stlačeným vzduchem profoukněte otvory v pravé a levé ochraně (obr. 36).

## 7.7 UPEVNŮVACÍ MATICE A ŠROUBY

- Udržujte dotažení matic a šroubů, abyste si mohli být stále jisti bezpečným fungováním stroje.

## 8. MIMOŘÁDNÁ ÚDRŽBA

### 8.1 DOPORUČENÍ K ZAJIŠTĚNÍ BEZPEČNOSTI

 **V případě zjištění poruch činnosti níže uvedených součástí je třeba se okamžitě obrátit na svého prodejce nebo na specializované středisko:**

- brzdy
- zařazení a zastavení žacího ústrojí
- zařazení pohonu pro jezd vpřed nebo vzad.

### 8.2 CELEK ŽACÍHO ÚSTROJÍ

#### 8.2.1 Vyrovnání celku žacího ústrojí

Pro dosažení rovnoměrně posečeného trávníku je nezbytné správné seřízení celku žacího ústrojí (obr.37).

V případě nerovnoměrného sečení zkontrolujte tlak v pneumatikách (obr. 6.1.3).

Pokud by to nestačilo k dosažení rovnoměrného sečení, obraťte se na svého prodejce pro seřízení celku žacího ústrojí.

#### 8.2.2 Žací ústrojí

Špatně nabroušené žací ústrojí způsobuje vytrhávání trávy a zežloutnutí trávníku.

 **Všechny úkony týkající se žacího ústrojí (demontáž, ostření, vyvažování, oprava, zpětná montáž a/nebo výměna) představují velice náročné práce, které vyžadují specifické znalosti a použití příslušného vybavení; z bezpečnostních důvodů je proto zapotřebí, aby byly pokaždé provedeny ve specializovaném středisku.**

 **Poškozené, zkřivené nebo opotřebené žací ústrojí nechte vždy vyměnit, včetně příslušných šroubů, aby bylo zachováno jeho vyvážení.**

**DŮLEŽITÉ** *Je vhodné, aby všechny prvky žacího ústrojí byly měněny současně, zejména v případě větších rozdílů v opotřebenosti.*

**DŮLEŽITÉ** *Vždy používejte originální žací ústrojí, označené kódem uvedeným v tabulce „Technické parametry“.*

Vzhledem k vývoji výrobku by mohla být žací ústrojí uvedená v tabulce „Technické parametry“ mezitím nahrazena jinými s obdobnými vlastnostmi vzájemně zaměnitelnosti a bezpečnosti provozu.

## 8.3 VÝMĚNA PŘEDNÍCH/ZADNÍCH KOL

### 8.3.1 Přípravné úkony

**DŮLEŽITÉ** *Používejte vhodné zvedací zařízení, například nůžkový zvedák.*

Před samotnou výměnou kol proveďte tyto úkony:

- Demontujte veškeré příslušenství.
- Umístěte stroj na pevný a rovný povrch, který zaručuje stabilitu stroje.
- Zabrzděte parkovací brzdu.
- Vypněte motor.
- Vyjměte klíč.
- Umístěte zvedák do zvedacího bodu nejbližší ke kolu určenému k výměně (odst. 8.3.2; obr. 8.3.3).
- Zkontrolujte, zda je zvedák dokonale kolmý vůči terénu.

### 8.3.2 Volba a umístění zvedáku na zadní kola

Pod kolo (obr. 38.B), nacházející se vedle kola určeného k výměně (obr. 38.C), umístěte dřevěné klíny (obr. 38.A).

**Pro modely se zadním sběrem:**

- Maximální povolená výška uzavřeného zvedáku je 110 mm. (obr. 39).
- Umístěte zvedák pod zadní desku (obr. 40.A), do vzdálenosti 180 mm od bočního okraje.

**Pro modely s bočním výhozem:**

- Maximální povolená výška uzavřeného zvedáku je 110 mm. (obr. 41).
- Umístěte zvedák pod zadní nápravu, v místě vyznačeném na obrázku (obr. 42.A).

**POZNÁMKA** *Zvedák umístěný způsobem popsaným v tomto odstavci umožňuje zvednout pouze kolo určené k výměně.*

### 8.3.3 Volba a umístění zvedáku na přední kola

1. Umístěte dřevěné klíny (obr. 43.A) pod kolo (obr. 43.B), nacházející se za kolem určeným k výměně (obr. 43.C).
2. Maximální povolená výška uzavřeného zvedáku je 110 mm.

**POZNÁMKA** *Volba polohy zvedáku musí být provedena v závislosti na typu stroje.*

3. Umístěte zvedák pod přední část stroje, v místě vyznačeném na obrázku (obr. 44.A, 45.A, 46.A).

**POZNÁMKA** *Zvedák musí být umístěn pod rovné místo nosníku (obr. 44.B, 45.B).*

**POZNÁMKA** *Zvedák musí být umístěn pod střední žebro nosníku (obr. 46.B).*

### 8.3.4 Výměna kola

**DŮLEŽITÉ** *Při zvedání se ujistěte, že je stroj stabilní a nehýbe se. Pokud si všimnete něčeho neobvyklého, okamžitě zvedák spusťte a zkontrolujte a odstraňte případné problémy. Teprve poté stroj znovu zvedněte.*

1. Před zdvihnutím stroje sejměte krytku (obr. 47.A).
2. Stroj zvedněte do takové výšky, aby bylo možné kolo pohodlně sejmut.
3. Pomocí šroubováku vyjměte pojistný kroužek (obr. 47.B) a opěrnou podložku (obr. 47.C).
4. Sejměte kolo určené k výměně.
5. Osu (obr. 47.D) ošetřete mazivem.
6. Namontujte náhradní kolo.
7. Pečlivě nasadte zpět opěrnou podložku a pojistný kroužek.
8. Spusťte kolo na zem a nasadte krytku (obr. 47.A).

**DŮLEŽITÉ** *Zkontrolujte, zda se zadní kola nacházejí ve stejné výšce (obr. 48.A) a zda rozdíl vnějšího průměru obou kol (obr. 48.B) nepřesahuje 8–10 mm. Pokud k tomu dojde, je třeba provést vyrovnání celku žacího ústrojí v autorizované dílně, aby se zabránilo nepravidelnému sečení.*

### 8.3.5 Oprava nebo výměna pneumatik

Veškeré výměny nebo opravy proděravělých pneumatik musí být prováděny ve specializovaných pneuservisech, a to způsobem předepsaným pro daný typ použitého krytu.

## 8.4 ELEKTRONICKÁ DESKA

Elektronická deska, řídicí všechny bezpečnostní prvky stroje, je instalována pod přístrojovou deskou.

Elektronická deska je vybavena samovratnou ochranou, jež přerušuje okruh v případě anomálií v elektroinstalaci; zásah má za následek vypnutí motoru a je signalizován akustickým signálem, k jehož vypnutí dojde pouze vyjmutím klíče. Okruh se obnoví automaticky po několika sekundách; k zamezení opakování takového přerušení vyhledejte a odstraňte příčiny závady.

**DŮLEŽITÉ** Pro zamezení zásahu ochrany:

- neměňte polaritu akumulátoru;
- nenechte stroj běžet bez akumulátoru; zamezte tak vzniku anomálií v činnosti regulátoru nabíjení;
- zamezte vzniku zkratů.

## 8.5 VÝMĚNA POJISTKY

Na stroji se nachází pojistky (obr. 49.A) s různou jmenovitou hodnotou, které mají následující funkce a charakteristiky:

- Pojistka 10 A = slouží k ochraně hlavních a silových okruhů elektronické desky. Její zásah má za následek zastavení stroje a kompletní zhasnutí kontroly na přístrojové desce (odst. 5.16)
- Pojistka 25 A = slouží k ochraně nabíjecího obvodu. Její zásah se projeví postupným poklesem nabití akumulátoru a vyvolá následné potíže při startování.
- Pojistka 5 A = slouží k ochraně pomocné zásuvky 12 V pro připojení příslušenství.
- Pojistka 15 A = slouží k ochraně okruhu ovládacího motoru. Její zásah zabraňuje elektrickému ovládání systému vyklápění koše; vyprázdnění je možné pomocí ruční páky (je-li osazena).

Jmenovitá hodnota pojistky je uvedena na pojistce samé.

**DŮLEŽITÉ** Spálená pojistka musí být vždy nahrazena novou pojistkou stejného druhu a jmenovité hodnoty, nikdy žádnou jinou.

V případě, že není možné odstranit příčiny zásahu, obraťte se na svého prodejce.

## 8.6 VÝMĚNA ŽÁROVEK

### 8.6.1 Typ „I“ – Klasické žárovky s rozžhaveným vláknem

- Žárovky (18 W) jsou uchyceny v objímkách pomocí bajonetového závitu a je možné je z něj uvolnit jejich pootočením proti směru hodinových ručiček pomocí kleští (obr. 50).

### 8.6.2 Typ „II“ – LED žárovky

- Odšroubujte objímku (obr. 51.A) a odstraňte konektor (obr. 51.B). Odmontujte LED osvětlovací zařízení (obr. 51.C) připevněné šrouby (obr. 51.D).

### 8.6.3 Typ „III“ – LED žárovky (u modelů TNS, THNS)

1. Zdvihněte kapotu a odstraňte konektor (obr. 52.A).
2. Vyjměte závlačku (obr. 52.B) a kapotu vytáhněte do boku.
3. Odpojte kabely od LED žárovek (obr. 53.A), vyšroubujte šrouby (obr. 53.B) a uvolněte jazýčky (obr. 53.C).
4. Zdvihněte a uvolněte horní část kapoty (obr. 54.A).
5. Vyšroubujte šrouby (obr. 55.A) a vyměňte LED světlomety (obr. 55.B).
6. Při zpětné montáži kapoty postupujte v obráceném pořadí úkonů.

## 8.7 ZADNÍ PŘEVODOVÉ ÚSTROJÍ

Je vyrobeno ve formě jednolitého uzavřeného monobloku, který nevyžaduje žádnou údržbu; obsahuje trvalou náplň maziva, kterou není třeba vyměňovat ani doplňovat.

### 8.8 PŘEDNÍ PŘEVODOVÉ ÚSTROJÍ (MODEL 4WD)

Je vyrobeno ve formě jednolitého uzavřeného monobloku, který nevyžaduje žádnou údržbu. Je třeba provádět kontrolu, doplňování a pravidelnou výměnu oleje propojovacího hydraulického okruhu.

Kontrolujte hladinu oleje hydraulického systému, jež se musí nacházet mezi značkami „MIN“ a „MAX“ na nádrži. Pokud se hladina nachází pod značkou „MIN“ (obr. 56):

- demontujte ochranu (obr. 56.A) připevněnou maticí (obr. 56.B);
- odšroubujte uzávěr (obr. 56.C) a doplňte olej 10W30 až po značku „MAX“;
- nasadte uzávěr (obr. 56.C) a ochranu (obr. 56.A).

**DŮLEŽITÉ** V případě nutnosti častého doplňování zkontrolujte případné úniky z hadic či nádrže; pro potřebné zákroky se obraťte na svého prodejce.

## 8.9 SEŘÍZENÍ PRUŽINY ZÁPADKY SBĚRNÉHO KOŠE

Pokud má sběrný koš tendenci nadskakovat a otevírat se při jízdě na nerovných terénech nebo pokud je jeho zajištění po vyprázdnění obtížné, je třeba seřídit napětí pružiny (obr. 57.A). Požadovaného výsledku se docílí změnou upevňovacího bodu s použitím otvorů (obr. 57.B).

## 9. USKLADNĚNÍ

Pokud má být stroj uskladněn po dobu delší než 30 dnů:

1. Nechte vychladnout motor.
2. Odpojte kabely akumulátoru a uložte jej na suché a chladné místo.
3. Vypusťte palivovou nádrž (odst. 7.2.2) a postupujte podle pokynů uvedených v návodu k motoru.
4. Důkladně vyčistěte stroj.
5. Zkontrolujte, zda stroj neuprál škody. V případě potřeby se obraťte na autorizované servisní středisko.
6. Stroj skladujte:
  - se spuštěným celkem žacího ústrojí;
  - v suchém prostředí;
  - chráněný před povětrnostními vlivy;
  - dle možností přikrytý plachtou (odst. 15.4);
  - na místě, které není přístupné dětem.Před uskladněním stroje se ujistěte, že jste vyjmuli klíč a uložili nářadí použité při údržbě.

Při opětovném uvedení stroje do činnosti:

- se ujistěte, že nedochází k úniku benzínu z hadic, z palivového ventilu a z karburátoru;
- připravte stroj podle pokynů uvedených v kapitole „6. Použití stroje“.

## 10. MANIPULACE A PŘEPRAVA

- Při manipulaci se strojem je třeba:
  - vyřadit žací ústrojí;
  - zvednout celek žacího ústrojí do nejvyšší polohy;
  - vypnout motor.
- Při přepravě stroje na kamionu nebo přívěsu je třeba:
  - použít dostatečně odolné, široké a dlouhé přístupové rampy;
  - nakládat stroj s vypnutým motorem, s klíčem zapalování vyjmutým z jeho

- uložení, bez řidiče a výhradně jeho tlačení vhodným počtem osob;
- zavřít ventil přívodu paliva (je-li ve výbavě);
- spustit celek žacího ústrojí;
- zabrzdit parkovací brzdu;
- umístit stroj tak, aby nepředstavoval pro nikoho nebezpečí;
- řádně jej připevnit k přepravnímu prostředku lany nebo řetězy, aby se zabránilo jeho převrácení a možnému poškození, spojenému s únikem paliva.

## 11. SERVISNÍ SLUŽBA A OPRAVY

Tento návod poskytuje veškeré pokyny, potřebné pro obsluhu stroje a pro správnou základní údržbu, kterou může provádět uživatel. Všechny úkony seřizování a údržby, které nejsou popsány v tomto návodu, musí být provedeny vaším prodejcem nebo specializovaným střediskem, které disponuje znalostmi a vybavením, nutnými pro správné provedení potřebných prací při současném zachování původní bezpečnostní úrovně stroje. Úkony prováděné u neautorizovaných organizací nebo úkony prováděné nequalifikovaným personálem mají za následek zánik veškerých forem záruky a veškerých povinností nebo odpovědností výrobce.

- Opravy a údržbu v záruce mohou provádět výhradně autorizované servisní dílny.
- Neoriginální náhradní díly a příslušenství nejsou schváleny; použití neoriginálních náhradních dílů a příslušenství může ohrozit bezpečnost stroje a zbavuje výrobce jakékoli povinnosti nebo odpovědnosti.
- Originální náhradní díly jsou dodávány servisními dílnami a autorizovanými prodejci.
- Doporučuje se svěřit stroj jednou ročně autorizované servisní dílně za účelem provedení údržby, servisu a kontroly bezpečnostních zařízení.

## 12. ZÁRUČNÍ PODMÍNKY

Záruka se vztahuje na všechny vady materiálu a na výrobní vady. Uživatel musí pečlivě dodržovat veškeré pokyny poskytnuté v příložené dokumentaci. Záruka se nevztahuje na škody způsobené:

- chybějícím seznámením s průvodní dokumentací;
- nepozorností;
- nevhodným nebo nedovoleným použitím a montáží;
- použitím neoriginálních náhradních dílů;

- použitím příslušenství, které nebylo dodáno nebo schváleno výrobcem.
- Záruka se dále nevztahuje na:
- běžné opotřebení spotřebních materiálů, jako jsou převodové řemeny, světlomety, kola, nože, pojistné šrouby a dráty;
  - běžné opotřebení;

- motory. Vztahují se na ně záruky výrobce motoru v uvedeném rozsahu a za uvedených podmínek.

Kupující je chráněn vlastními národními zákony. Práva kupujícího vyplývající z vlastních národních zákonů nejsou nijak omezena touto zárukou.

### 13. TABULKA ÚDRŽBY

Úkon údržby	Frekvence (hodiny)		Odstavec/ poznámky
	Poprvé	Následně po každých	
<b>STROJ</b>			
Bezpečnostní kontroly / ověření funkčnosti ovládacích prvků		Před každým použitím	odst. 6.2
Kontrola tlaku v pneumatikách		Před každým použitím	odst. 6.1.3
Kontrola ochrany zadního výhozu / bočního výhozu. Kontrola sběrného koše, vychylovače bočního výhozu.		Před každým použitím	odst. 6.1.4
Celkové vyčištění a kontrola		Po každém použití	odst. 7.6
Ověření případných škod, které se vyskytují na stroji. V případě potřeby se obraťte na autorizované servisní středisko.		Po každém použití	-
Nabití akumulátoru		Před uskladněním	odst. 7.5
Kontrola všech upevnění		25	***
Kontrola upevnění a naostření žacího ústrojí		25	***
Kontrola převodového řemenu		25	***
Kontrola hnacího řemenu žacího ústrojí		25	***
Kontrola a seřízení brzd		25	***
Kontrola a seřízení pohonu		25	***
Kontrola zařazení a brzdy žacího zařízení		25	***
Celkové mazání		25	****
Výměna žacího ústrojí		100	***
Výměna převodového řemenu		-	** / ***
Výměna hnacího řemenu žacího ústrojí		-	** / ***
<b>MOTOR *</b>			
Kontrola/doplnění hladiny paliva		Před každým použitím	odst. 7.2
Kontrola/doplnění oleje motoru		Před každým použitím	odst. 7.3
Výměna motorového oleje		*	*
Kontrola a vyčištění vzduchového filtru		*	*
Výměna vzduchového filtru		*	*
Kontrola benzinového filtru		*	*
Výměna benzinového filtru		*	*
Kontrola a vyčištění kontaktů svíčky		*	*
Výměna zapalovací svíčky		*	*

\* Kompletní seznam zákroků a jejich frekvenci naleznete v návodu k motoru

\*\* Při prvním náznačce poruchy se obraťte na svého prodejce

\*\*\* Operace, která musí být provedena vaším prodejcem nebo autorizovaným střediskem

\*\*\*\* Základní mazání všech kloubových spojů by mělo být prováděno kromě již uvedených termínů vždy tehdy, když se předpokládá období dlouhodobé nečinnosti stroje

## 14. IDENTIFIKACE ZÁVAD

ZÁVADA	PRAVDĚPODOBNÁ PŘÍČINA	ŘEŠENÍ
1. S klíčem v poloze „CHOD“ zůstává přístrojová deska zhasnutá, bez jakéhokoli akustického signálu	Zásah ochrany elektronické desky z níže uvedených důvodů:	Otočte klíč do polohy „VYPNUTO“ a najděte příčinu závady:
	nesprávně zapojený akumulátor	zkontrolujte připojení (odst. 4.4)
	záměna polarity akumulátoru	zkontrolujte připojení (odst. 4.4).
	úplně vybitý akumulátor	nechte nabít akumulátor (odst. 7.5)
	spálená pojistka	vyměňte pojistku (10 A) (odst. 8.5).
	vlhká elektronická deska	vysušte ji vlažným proudem vzduchu
2. S klíčem v poloze „CHOD“ zůstává přístrojová deska zhasnutá, zapne se však akustický signál	Zásah ochrany elektronické desky z níže uvedených důvodů:	Otočte klíč do polohy „VYPNUTO“ a najděte příčinu závady:
	vlhká elektronická deska	vysušte ji vlažným proudem vzduchu
3. S klíčem v poloze „STARTOVÁNÍ“ se přístrojová deska rozsvítí, startér však neběží	nedostatečně nabitý akumulátor	nechte nabít akumulátor (odst. 7.5)
	spálená pojistka dobíjení	vyměňte pojistku (25 A) (viz 8.5)
4. S klíčem v poloze „STARTOVÁNÍ“ startér běží, motor však nestartuje	nedostatečně nabitý akumulátor	nechte nabít akumulátor (odst. 7.5)
	chybějící přívod benzínu	zkontrolujte hladinu v nádrži (odst. 7.2.1)
		otevřete kohoutek (je-li ve výbavě) (odst. 6.4)
		zkontrolujte benzinový filtr
	chyba v zapalování	zkontrolujte spojení kabelové koncovky se svíčkou
zkontrolujte čistotu a správnou vzdálenost elektrod svíčky		
5. Startování je obtížné a činnost motoru nepravdivá	problémy s karburací	vyčistěte nebo vyměňte vzduchový filtr
		vyprázdněte palivovou nádrž a naplňte ji novým benzinem
		zkontrolujte a případně vyměňte benzinový filtr
6. Snižování otáček motoru během sečení	příliš vysoká rychlost pojezdu vzhledem ke zvolené výšce sečení	snížte rychlost pojezdu a/nebo zvýšte výšku sečení (odst. 6.5.4)
7. Při zařazení záčihového ústrojí se motor vypne	zařazení nebylo povoleno	zkontrolujte, zda jsou dodrženy podmínky (odst. 6.2.2)
8. Kontrolka akumulátoru po několika minutách práce nezhasíná	nedostatečné dobíjení akumulátoru	obraťte se na svého prodejce

Pokud problémy přetrvávají i po aplikaci výše uvedených řešení, obraťte se na svého prodejce.

ZÁVADA	PRAVDĚPODOBNÁ PŘÍČINA	ŘEŠENÍ
9. Kontrolka oleje se rozsvěcí během práce (je-li ve výbavě)	problémy v mazání motoru	Klíč okamžitě přepněte do polohy „VYPNUTO“:
		doplňte hladinu oleje (viz 7.3.1)
		vyměňte filtr (pokud problém přetrvává, obraťte se na svého prodejce)
10. Motor se vypne a spustí se akustický signál	Zásah ochrany elektronické desky z níže uvedených důvodů:	Otočte klíč do polohy „VYPNUTO“ a najděte příčinu závady:
	přepětí způsobené regulátorem nabíjení	obraťte se na svého prodejce
	nesprávně zapojený akumulátor (nestabilní kontakty)	zkontrolujte připojení (viz 3.4)
11. Motor se vypne bez akustického signálu	odpojený akumulátor	zkontrolujte připojení (viz 3.4)
	problémy v motoru	obraťte se na svého prodejce
12. Při vyřazování žacího ústrojí nedojde k jeho rychlému vyřazení nebo zastavení	povolený řemen	obraťte se na svého prodejce
	problémy v elektromagnetické spojce	obraťte se na svého prodejce
13. Nepravděelné sečení a nedostatečný sběr (pouze u modelů se zadním sběrem)	celek žacího ústrojí není souběžný s terénem	zkontrolujte tlak v pneumatikách (odst. 6.1.3)
		obnovte vyrovnání celku žacího ústrojí s terénem (odst. 8.2.1)
	neúčinnost žacího ústrojí	obraťte se na svého prodejce
	příliš velká rychlost vzhledem k výšce sečené trávy	snižte rychlost jezdce a/nebo zvýšte výšku celku žacího ústrojí (odst. 6.5.4)
		vyčkejte, až tráva vyschne
zahlnený kanál	sejměte sběrný koš a vyprázdněte kanál (viz 7.6.2)	
14. Nepravděelné sečení (pouze u modelů s bočním výhozem)	celek žacího ústrojí není souběžný s terénem	zkontrolujte tlak v pneumatikách (odst. 6.1.3)
		obnovte vyrovnání celku žacího ústrojí s terénem (odst. 8.2.1)
	neúčinnost žacího ústrojí	obraťte se na svého prodejce
15. Vibrace během činnosti	celek žacího ústrojí je plný trávy	vyčistěte celek žacího ústrojí (odst. 7.6.4)
	žací ústrojí není vyvážené nebo je povolené	obraťte se na svého prodejce
	šroubové spoje uvolněny	zkontrolujte a dotáhněte šrouby upevnění motoru na rámu stroje

Pokud problémy přetrvávají i po aplikaci výše uvedených řešení, obraťte se na svého prodejce.

ZÁVADA	PRAVDĚPODOBNÁ PŘÍČINA	ŘEŠENÍ
16. Nejisté nebo neúčinné brzdění	nesprávně seřízená brzda	obraťte se na svého prodejce
17. Nepravidelný pojezd, nedostatečný pohon při jízdě do svahu nebo tendence stroje převrátit se	problémy s řemenem nebo se zařízením pro zařazení	obraťte se na svého prodejce
18. Při běžícím motoru se při stisku pedálu pohonu stroj nehýbe	odjišťovací páka se nachází v poloze odpojení převodu	vraťte ji do polohy odpovídající zapnutému převodu (odst. 5.4)
19. Stroj začíná anomálním způsobem vibrovat	poškození nebo povolené součásti	zastavte stroj a vyjměte klíč zapalování
		zkontrolujte případná poškození
		zkontrolujte, zda některé součásti nejsou uvolněné, a dle potřeby je utáhněte
		nechte provést kontroly, výměny nebo opravy ve specializovaném středisku

Pokud problémy přetrvávají i po aplikaci výše uvedených řešení, obraťte se na svého prodejce.

## 15. PŘÍSLUŠENSTVÍ

### 15.1 SADA PRO MULČOVÁNÍ

Jemně rozseká posečenou travu a nechá ji na trávníku (obr. 58.A1; obr. 58.A2).

### 15.2 UDRŽOVACÍ NABÍJEČKA AKUMULÁTORU

Umožňuje udržovat vysokou účinnost akumulátoru v období dlouhodobé nečinnosti stroje, zajišťuje jeho optimální nabití a prodlužuje jeho životnost (obr. 58.B).

### 15.3 SADA TAŽNÉHO ZAŘÍZENÍ

Pro tažení malého přívěsu (obr. 58.C).

### 15.4 KRYCÍ PLACHTA

Chrání stroj před prachem v období, kdy je stroj mimo provoz (obr. 58.D)

### 15.5 SADA ZADNÍCH ZÁVAŽÍ

Zlepšují stabilitu zadní části stroje, zejména při používání stroje převážně ve svažitém terénu (obr. 58.E).

### 15.6 SADA OCHRANNÉHO KRYTU

### ZADNÍHO VÝHOZU

Používá se namísto sběrného koše, když není požadován sběr trávy (obr. 58.F). *(pouze u modelů se zadním výhozem).*

### 15.7 SNĚHOVÉ ŘETĚZY 18", 20"

Zvyšují přilnavost zadních kol v zasněženém terénu a umožňují použití sněhových radlic (obr. 58.G).

### 15.8 KOLA DO BLÁTA/SNĚHU 18", 20"

Zlepšují trakci na sněhu nebo v blátivém terénu (obr. 58.H).

### 15.9 PŘÍVĚSNÝ VOZÍK

K přepravě nástrojů nebo jiných předmětů, při dodržení maximálního povoleného zatížení (obr. 58.I).

### 15.10 SYPAC

K posypu soli nebo hnojiv (obr. 58.J).



### **15.11 SYPAČ**

K posypu písku nebo oblázkového štěrku (obr. 58.K).

### **15.12 TRAVNÍ VÁLEC**

K zhutňování terénu po setí nebo k dusání trávy (obr. 58.L).

### **15.13 SNĚHOVÁ RADLICE**

K odhrnování a bočnímu sběru odhrnovaného sněhu (obr. 58.M).

### **15.14 PŘEDNÍ ZAMETAČ**

K čištění cest a pevných ploch od listí a nečistot a k odstraňování jemných vrstev čerstvě napadlého sněhu (obr. 58.N).

### **15.15 DRTIČKA**

K řezání a drcení posečené trávy (obr. 58.O).

### **15.16 SBĚRAČ LISTÍ A TRÁVY**

Ke sběru listí a trávy z travnatých povrchů (obr. 58.P).

### **15.17 PŘEDNÍ POHRABOVAČ**

Ke sběru trávy a menších větviček (obr. 58.Q).

### **15.18 ZDVIHACÍ ROZHRAŇÍ**

Umožňuje nasadit přední přídavné nástroje nevyžadující použití pomocného pohonu (obr. 58.R1).

### **15.19 POMOCNÝ POHON (PTO)**

Umožňuje přenos výkonu motoru na ovládané příslušenství. Vyžaduje použití zdvihacího rozhraní (obr. 58.R2).

### **15.20 POMOCNÝ POHON (PTO)**

Umožňuje přenos výkonu motoru na ovládané příslušenství. Nevyžaduje použití zdvihacího rozhraní (obr. 58.R3).



## ÍNDICE

1. INFORMACIÓN GENERAL .....	2	6. USO DE LA MÁQUINA .....	16
2. NORMAS DE SEGURIDAD .....	2	6.1 Operaciones preliminares .....	16
3. CONOCER LA MÁQUINA .....	5	6.2 Controles de seguridad .....	17
3.1 Descripción máquina y uso previsto .....	5	6.3 Uso de la máquina en pendientes .....	18
3.2 Señales de seguridad .....	6	6.4 Arranque .....	18
3.3 Etiqueta de identificación .....	6	6.5 Trabajo .....	19
3.4 Componentes principales .....	6	6.6 Parada .....	21
4. MONTAJE .....	7	6.7 Después del uso .....	21
4.1 Componentes para el montaje .....	7	7. MANTENIMIENTO ORDINARIO .....	21
4.2 Montaje del volante .....	8	7.1 Información general .....	21
4.3 Montaje del asiento .....	8	7.2 Abastecimiento de carburante / vaciado de carburante .....	22
4.4 Montaje y conexión batería .....	8	7.3 Control, llenado, descarga aceite del motor .....	22
4.5 Montaje de los soportes de la bolsa de recogida .....	8	7.4 Ruedecillas limitadoras .....	23
4.6 Extracción del elemento de fijación del dispositivo de enganche de la bolsa de recogida .....	8	7.5 Batería .....	23
4.7 Montaje del parachoques anterior .....	8	7.6 Limpieza .....	24
4.8 Montaje de la bolsa de recogida .....	9	7.7 Tuercas y tornillos de fijación .....	24
4.9 Montaje de las palancas de vuelco de la bolsa de recogida .....	9	8. MANTENIMIENTO EXTRAORDINARIO .....	25
4.10 Montaje de las protecciones laterales del conjunto de dispositivos de corte (si están previstas) .....	9	8.1 Medidas de seguridad .....	25
4.11 Montaje del deflector de descarga lateral (solo para modelos con descarga lateral) .....	9	8.2 Grupo de dispositivos de corte .....	25
5. MANDOS DE CONTROL .....	10	8.3 Sustitución de las ruedas anteriores / posteriores .....	25
5.1 Pedal de freno .....	10	8.4 Tarjeta electrónica .....	26
5.2 Pedal de marcha adelante .....	10	8.5 Sustitución de un fusible .....	26
5.3 Pedal de marcha atrás .....	10	8.6 Sustitución de lámparas .....	27
5.4 Mando para desbloqueo de la transmisión hidrostática .....	10	8.7 Grupo de transmisión trasera .....	27
5.5 Conmutador de llave .....	11	8.8 Grupo de transmisión anterior (modelo 4WD) .....	27
5.6 Mando acelerador .....	11	8.9 Regulación del resorte del dispositivo de enganche de la bolsa de recogida .....	27
5.7 Palanca freno de estacionamiento .....	11	9. ALMACENAMIENTO .....	27
5.8 Interruptor de faros .....	11	10. DESPLAZAMIENTO Y TRANSPORTE .....	28
5.9 Mando de activación y desactivación de los dispositivos de corte .....	11	11. ASISTENCIA Y REPARACIONES .....	28
5.10 Pulsador de habilitación corte con marcha atrás .....	12	12. COBERTURA DE LA GARANTÍA .....	28
5.11 Mandos para la regulación de la altura del conjunto de dispositivos de corte ..	12	13. TABLA DE MANTENIMIENTOS .....	29
5.12 Dispositivo de mantenimiento de la velocidad (cruise control) .....	12	14. IDENTIFICACIÓN DE PROBLEMAS .....	30
5.13 Contador (si está previsto) .....	13	15. ACCESORIOS .....	32
5.14 Toma auxiliar para accesorios .....	13		
5.15 Mando para vuelco de la bolsa de recogida .....	13		
5.16 Pantalla tipo "I" y señales acústicas ..	13		
5.17 Pantalla tipo "II" y señales acústicas ..	14		
5.18 Pantalla tipo "III" y señales acústicas ..	15		

## 1. INFORMACIÓN GENERAL

### 1.1 CÓMO LEER EL MANUAL

En el texto del manual, algunos párrafos que contienen información de particular importancia a fines de la seguridad o del funcionamiento están destacados en modo diferente de acuerdo con el siguiente criterio:

**NOTA** o **IMPORTANTE** ofrece informaciones u otros detalles relativos a lo descrito anteriormente, con la intención de no dañar la máquina o causar daños.

El símbolo  señala un peligro. El incumplimiento de la advertencia comporta posibilidad de lesiones personales o a terceros y/o daños.

Los párrafos señalados con un recuadro con borde con puntos grises indican características opcionales no presentes en todos los modelos documentados en este manual. Verificar si la característica está presente en este modelo.

Todas las indicaciones "delantera" "trasera", "derecha" e "izquierda" se entienden referidas a la posición de trabajo del operador.

### 1.2 REFERENCIAS

#### 1.2.1 Figuras

Las figuras en estas instrucciones de uso se numeran 1, 2, 3 y así sucesivamente.

Los componentes indicados en las figuras se indican con las letras A, B, C, y así sucesivamente.

Una referencia al componente C en la figura 2 se indica con la indicación: "Ver fig. 2.C" o simplemente "(Fig. 2.C)".

Las etiquetas son indicativas. Las piezas reales pueden variar respecto a aquellas representadas.

#### 1.2.2 Títulos

El manual está dividido en capítulos y párrafos. El título del párrafo "2.1 Preparación" es un subtítulo de "2. Normas de seguridad". Las referencias a títulos o párrafos están señaladas con la abreviatura cap. o pár. y el número correspondiente. Ejemplo: "cap. 2" o "pár. 2.1"

## 2. NORMAS DE SEGURIDAD

### 2.1 PREPARACIÓN

 **Familiarizarse con los mandos y el uso apropiado de la máquina. Aprender a parar rápidamente el motor. El incumplimiento de las advertencias y de las instrucciones puede causar incendios y/o graves lesiones.**

- No permitir nunca que los niños o personas que no tengan la práctica necesaria con las instrucciones usen la máquina. Las leyes locales pueden fijar una edad mínima para el usuario.
- No utilizar la máquina si el usuario estuviera cansado o se encontrara mal, o hubiese tomado fármacos, drogas, alcohol o sustancias nocivas para sus capacidades de reflejos y atención.
- No transportar niños u otros pasajeros
- Recordar que el operador o el usuario es el responsable por los accidentes y daños no previstos que pudieran ocasionarse a personas o a sus posesiones. El usuario es responsable de la evaluación de los riesgos potenciales del terreno sobre el cual debe trabajar, así como de tomar todas las precauciones necesarias para garantizar su seguridad y la de terceros, especialmente en pendientes, terrenos accidentados, resbaladizos o inestables.
- Si se quisiera ceder o prestar la máquina a otras personas, asegurarse de que el usuario haya observado las instrucciones de uso contenidas en el presente manual.

### 2.2 OPERACIONES PRELIMINARES

#### Dispositivos de protección individual (DPI)

- Llevar puesta indumentaria adecuada, calzado de trabajo resistente con suela antideslizante y pantalones largos. No utilizar la máquina con los pies descalzos o con sandalias abiertas. Llevar puestos auriculares de protección del oído.
- El uso de protección acústica puede reducir la capacidad para escuchar eventuales advertencias (gritos o alarmas). Prestar suma atención a todo lo que ocurra en el entorno del área de trabajo.
- No llevar bufandas, camisas, collares, pulseras, ropa con ropa con volantes o con lazos o corbatas o accesorios colgantes o anchos que puedan engancharse en la máquina o en objetos y materiales presentes en el lugar de trabajo.
- Recoger el pelo largo adecuadamente.

## Zona de trabajo / Máquina

- Inspeccionar a fondo toda la zona de trabajo y eliminar todo lo que pueda lanzar la máquina o dañar el dispositivo de corte/órganos giratorios (piedras, ramas, alambres, huesos, etc.).

## Motor de explosión interna

 ¡PELIGRO! El carburante es altamente inflamable.

- Conservar el carburante en especiales recipientes homologados para dicho uso, en lugares seguros, lejos de fuentes de calor o llamas libres.
- Dejar los contenedores y la zona de almacén de gasolina sin residuos de hierba de hojas o grasa excesiva.
- No dejar los contenedores al alcance de los niños.
- No fumar durante el repostaje o el rellenado de carburante ni en ningún caso cuando se maneje el carburante.
- Llenar el depósito de carburante utilizando un embudo, solo al aire libre.
- Evitar inhalar vapores del carburante.
- No añadir carburante ni quitar el tapón del depósito cuando el motor esté funcionando o esté caliente.
- Abrir lentamente el tapón del depósito dejando salir gradualmente la presión interna.
- No acercarse a la boca del depósito para verificar el contenido.
- Si saliera carburante, no encender el motor, alejar la máquina del área en la que se ha vertido el carburante y evitar provocar un incendio, esperar que el carburante se haya evaporado y los vapores hayan desaparecido.
- Limpiar inmediatamente todo resto de carburante vertido en la máquina o en el terreno.
- Colocar y apretar bien los tapones del depósito y del contenedor del carburante.
- No poner en funcionamiento la máquina en un lugar donde se haya efectuado dicha operación; el arranque del motor debe efectuarse a una distancia de al menos 3 metros del lugar donde se ha efectuado el llenado del carburante.
- Evitar el contacto del carburante con la ropa y, en ese caso, cambiarse la ropa antes de poner en marcha el motor.

## 2.3 DURANTE EL USO

### Zona de trabajo

- No accionar el motor en espacios cerrados, donde puedan acumularse peligrosos humos de monóxido de carbono. Las operaciones de puesta en marcha deben efectuarse al

- aire libre o en lugar bien ventilado. Recordar siempre que los gases de escape son tóxicos.
- Durante el arranque de la máquina no dirigir el silenciador ni los gases de escape hacia materiales inflamables.
- No usar la máquina en ambientes con riesgo de explosión, en presencia de líquidos inflamables, gas o polvos. Contactos eléctricos o roces mecánicos pueden generar chispas que pueden incendiar el polvo o los vapores.
- Trabajar sólo con luz diurna o con una buena luz artificial y en condiciones de buena visibilidad.
- Mantener a las personas, niños y animales lejos de la zona de trabajo. Es necesario que los niños sean vigilados por otro adulto.
- Evitar trabajar en la hierba mojada, bajo la lluvia y con riesgo de tormentas, especialmente con probabilidad de relámpagos.
- Prestar especial atención a las irregularidades del terreno (cambios de rasante, cunetas), a las pendientes, a los peligros con frecuencia escondidos y a la presencia de posibles obstáculos que puedan limitar la visibilidad.
- Prestar mucha atención cerca de barrancos, acequias o diques. La máquina puede volcar si una rueda sobrepasa un borde o si el borde cede.
- Prestar especial atención en los terrenos pendientes donde se requiere especial atención para evitar vuelcos o pérdida de control de la máquina. Las principales causas de pérdida de control son:
  - Falta de adherencia de las ruedas
  - Velocidad excesiva
  - Frenado inadecuado
  - Máquina inadecuada para el uso
  - Ignorancia de los efectos que pueden derivar de las condiciones del terreno
  - Uso incorrecto como vehículo de remolque.
- Cuando se utilice la máquina cerca de carreteras, estar atentos al tráfico.
- Para evitar el riesgo de incendio, no dejar la máquina parada en la hierba con el motor en movimiento.

### Comportamientos

- Durante la guía y el trabajo, no distraerse y mantener la concentración necesaria.
- Prestar atención cuando se realiza la operación de marcha atrás. Mirar atrás antes y durante la operación de marcha atrás para asegurarse de que no haya obstáculos.
- Prestar atención cuando se arrastran cargas o se usan equipos pesados:
  - Para la fijación de las barras de remolque utilizar solo los puntos aprobados;
  - Limitar las cargas a todas aquellas que puedan ser controladas fácilmente;

- No cambiar la dirección bruscamente. Prestar atención durante la marcha atrás;
- Utilizar contrapesos o pesos sobre las ruedas cuando lo indique el manual de instrucciones.
- Prestar atención cuando se utilicen bolsas de recogida y accesorios que puedan alterar la estabilidad de la máquina, en particular en las pendientes.
- Mantener siempre las manos y pies lejos del dispositivo de corte, tanto durante el arranque como durante el uso de la máquina.
- Atención: el elemento de corte sigue girando durante unos segundos también después de su desactivación o después del apagado del motor.
- Prestar atención al grupo de dispositivos de corte con más de un dispositivo de corte, pues un dispositivo de corte en rotación puede determinar la rotación de los demás.
- Mantenerse siempre lejos de la abertura de descarga.
- No tocar las partes del motor que, durante el uso, se calientan. Riesgo de quemaduras.
- Para evitar el riesgo de incendio, no dejar la máquina parada en la hierba con el motor en movimiento.

 En el caso de roturas o accidentes durante el trabajo, parar inmediatamente el motor, alejar la máquina para no provocar otros daños; en el caso de accidentes con lesiones personales o a terceros, activar inmediatamente los procedimientos de primeros auxilios más adecuados para la situación e ir a un Centro de Salud para recibir atención. Retirar cuidadosamente los residuos que podrían causar daños o lesiones a personas o animales si no se les advirtiera.

#### **Limitaciones para el uso**

- No utilizar nunca la máquina con protecciones dañadas, ausentes o no posicionadas correctamente (bolsa de recogida, protección de descarga lateral, protección de descarga trasera)
- No utilizar la máquina si los accesorios/herramientas no están instalados en los puntos previstos.
- No desconectar, desactivar, quitar ni manipular los sistemas de seguridad/microinterruptores presentes.
- No alterar las regulaciones del motor ni exceder su régimen de funcionamiento. Si se somete al motor a un funcionamiento con exceso de revoluciones, aumentará el riesgo de lesiones personales.
- No someter la máquina a esfuerzos excesivos y no usar una máquina pequeña

- para efectuar trabajos pesados; el uso de una máquina adecuada reduce los riesgos y mejora la calidad del trabajo.
- La máquina no está homologada para circular por calles públicas. Su empleo (según lo establecido en el Código de Circulación) está permitido exclusivamente en áreas privadas cerradas al tránsito.

## **2.4 MANTENIMIENTO, ALMACENAMIENTO**

Efectuar un regular mantenimiento y un correcto almacenamiento preserva la seguridad de la máquina y el nivel de sus prestaciones.

### **Mantenimiento**

- No utilizar nunca la máquina con piezas desgastadas o dañadas. Las piezas averiadas o deterioradas deben ser sustituidas y nunca reparadas.
- Para reducir el riesgo de incendios, controlar regularmente que no haya pérdidas de aceite y/o carburante.
- Durante las operaciones de regulación de la máquina, prestar mucha atención para evitar que queden atrapados los dedos entre el dispositivo de corte y las partes fijas de la máquina.

 El nivel de ruido y de vibraciones indicado en estas instrucciones, son valores máximos de uso de la máquina. El uso de un elemento de corte desajustado, la excesiva velocidad de movimiento y la ausencia de mantenimiento influyen de manera significativa en las emisiones sonoras y en las vibraciones. Como consecuencia es necesario adoptar medidas preventivas apropiadas para eliminar posibles daños debidos a un ruido elevado y a los esfuerzos por vibraciones; llevar a cabo el mantenimiento de la máquina, usar auriculares anti-ruido, realizar pausas durante el trabajo.

### **Almacenamiento**

- No guarde la máquina con el carburante en el depósito en un local donde los vapores del carburante pudieran alcanzar una llama, una chispa o una fuerte fuente de calor.
- Para reducir el riesgo de incendio, no dejar contenedores con materiales de desecho dentro de una habitación.

## **2.5 TUTELA DEL MEDIO AMBIENTE**

La protección del ambiente debe ser un aspecto relevante y prioritario en el uso de la máquina, a beneficio de la convivencia civil y del ambiente en el que vivimos.

- Evitar ser un elemento de molestia para los vecinos. Utilizar la máquina solo en horarios razonables (no por la mañana temprano o por la tarde cuando se puede molestar a las personas).
- Seguir escrupulosamente las normas locales para la eliminación de embalajes, aceites, gasolina, filtros, partes deterioradas o cualquier elemento de fuerte impacto ambiental; estos residuos deben separarse y entregarse a los especiales centros de recogida que proveerán al reciclaje de los materiales.
- Respetar escrupulosamente las normas locales sobre la eliminación de los materiales de desecho
- En el momento de la puesta fuera de servicio, no abandonar la máquina en el medio ambiente, sino contactar con un centro de recogida, según las normas locales vigentes.

### 3. CONOCER LA MÁQUINA

#### 3.1 DESCRIPCIÓN MÁQUINA Y USO PREVISTO

**Esta máquina es una cortadora de césped con operador sentado.**

La máquina está provista de un motor, que acciona el dispositivo de corte, protegido por un cárter, así como por un grupo de transmisión que facilita el movimiento de la máquina.

La máquina está equipada con:

- transmisión hidrostática, con relaciones de transmisión adelante y atrás, infinitamente variable ("Hydro"), para dos ruedas motrices (2WD) o cuatro ruedas motrices (4WD).

El operador es capaz de conducir la máquina y de accionar los mandos principales manteniéndose siempre sentado en el puesto de conducción.

Los dispositivos de seguridad montados en la máquina prevén la parada del motor y del dispositivo de corte en unos pocos segundos (pár. 6.2.2).

##### 3.1.1 Uso previsto

Esta máquina ha sido proyectada y fabricada para el corte de la hierba.

En general esta máquina puede:

1. cortar la hierba y recogerla en la bolsa de recogida.

2. cortar la hierba y descargarla en el piso por la parte trasera.
3. cortar la hierba, desmenuzarla y colocarla en el terreno (efecto "mulching").
4. cortar la hierba y descargarla por el lateral.

El empleo de accesorios especiales, previstos por el Fabricante como equipamiento original o adquirible de manera separada, permite efectuar este trabajo según varias modalidades operativas, ilustradas en este manual o en las instrucciones que acompañan a cada accesorio. Del mismo modo, la posibilidad de aplicar accesorios suplementarios (si son previstos por el Fabricante) puede ampliar el uso previsto a otras funciones, según los límites y las condiciones indicadas en las instrucciones que acompañan a los propios equipos.

##### 3.1.2 Uso inadecuado

Cualquier otro tipo de uso, no conforme con aquellos indicados anteriormente, puede ser peligroso y causar daños a personas y/o cosas.

Es inapropiado (ejemplos son excluyentes):

- transportar en la máquina o en un remolque a otras personas, niños o animales pues podrían caer y dañarse gravemente o perjudicar una conducción segura;
- remolcar o empujar cargas sin el uso del accesorio apropiado previsto para el remolque;
- Utilizar la máquina para el paso en terrenos inestables, resbaladizos, helados, con piedras o irregulares, charcos o pantanos que no permitan la valoración de la consistencia del terreno;
- accionar el dispositivo de corte en los tramos sin hierba;
- usar la máquina para recoger hojas o residuos.

**IMPORTANTE** *El uso impropio de la máquina comporta la invalidación de la garantía y que el Fabricante decline toda responsabilidad, corriendo a cargo del usuario todos los gastos derivados de daños o lesiones propias o a terceros.*

##### 3.1.3 Tipología de usuario

Esta máquina está destinada al uso por parte de consumidores, es decir, operadores no profesionales. Esta máquina está destinada para un "uso semi-profesional".

**IMPORTANTE** *La máquina debe ser utilizada por un solo operador.*

## 3.2 SEÑALES DE SEGURIDAD

En la máquina se visualizan diferentes símbolos (fig. 2). Su función es la de recordar al operador que utilice la máquina con la atención y cautela necesarias.

Significado de los símbolos:



**¡Atención!** Leer las instrucciones antes de usar la máquina.



**¡Atención!** Retirar la llave y leer las instrucciones antes de efectuar cualquier operación de mantenimiento o de reparación.



**¡Peligro! Expulsión de objetos:** No trabajar sin haber montado la protección de descarga trasera o la bolsa de recogida. (solo para modelos con recogida trasera).



**¡Peligro! Expulsión de objetos:** Mantener alejadas a las personas.



**¡Peligro! Volcado de la máquina:** No usar esta máquina sobre pendientes superiores a 10°.



**¡Peligro! Mutilaciones:** Asegurarse de que los niños permanezcan a cierta distancia de la máquina cuando el motor esté funcionando.



**Riesgo de cortes.** Dispositivos de corte en movimiento. No introducir las manos ni los pies en el interior del alojamiento de los dispositivos de corte.



**¡Atención!** Mantenerse alejado de las superficies calientes.



No subirse a la máquina pisando las protecciones del grupo de dispositivos de corte.

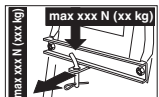

Para usar el kit de remolque, no se deben superar los límites de carga indicados en la etiqueta y cumplir las normas de seguridad.

**IMPORTANTE** Las etiquetas adhesivas estropeadas o ilegibles deben ser sustituidas. Pedir nuevas etiquetas al centro de asistencia autorizado.

## 3.3 ETIQUETA DE IDENTIFICACIÓN

La etiqueta de identificación contiene los siguientes datos (fig. 1):

1. Nivel de potencia sonora
2. Marca CE de conformidad
3. Año de fabricación
4. Tipo de máquina
5. Número de matrícula
6. Nombre y dirección del Fabricante
7. Código artículo
8. Potencia nominal y velocidad máxima de funcionamiento del motor
9. Peso en kg
10. Tipo de transmisión

Transcribir los datos de identificación de la máquina en los espacios correspondientes de la etiqueta indicada detrás de la cubierta.

**IMPORTANTE** Utilizar los datos de identificación indicados en la etiqueta de identificación cada vez que se contacta con el taller autorizado.

**IMPORTANTE** El ejemplo de la declaración de conformidad se encuentra en las últimas páginas del manual.

## 3.4 COMPONENTES PRINCIPALES

La máquina está constituida por los siguientes componentes principales, a los cuales corresponden las siguientes funciones (fig. 1):

- A. Motor:** suministra el movimiento ya sea de los dispositivos de corte como de la tracción a las ruedas; sus características y normas de uso se describen en un manual específico.
- B. Grupo de dispositivos de corte:** es el grupo formado por el cárter, que comprende los dispositivos de corte giratorios y los dispositivos de corte.
- C. Dispositivos de corte:** son los elementos predisuestos para el corte de la hierba; las aletas colocadas en los extremos favorecen el transporte de la hierba cortada hacia el canal de expulsión.
- D. Protección de descarga trasera (disponible por encargo):** montada en lugar de la bolsa de recogida, impide que eventuales objetos recogidos por

los dispositivos de corte puedan ser lanzados lejos de la máquina (solo para modelos con recogida trasera).

- E. Deflector de descarga lateral:** además de la función de descargar por el lateral la hierba sobre el terreno, constituye un elemento de seguridad pues impide que objetos eventualmente recogidos por el dispositivo de corte sean arrojados lejos de la máquina (solo para modelos con descarga lateral).
- F. Bolsa de recogida:** además de la función de recoger la hierba cortada, constituye un elemento de seguridad pues impide que objetos eventualmente recogidos por el dispositivo de corte sean arrojados lejos de la máquina (*solo para modelos con recogida trasera*).
- G. Canal de expulsión:** es el elemento de conexión entre el grupo de dispositivos de corte y la bolsa de recogida (*solo para modelos con recogida trasera*).
- H. Asiento del conductor:** es el puesto de trabajo del operador y está dotado de un sensor que detecta su presencia de modo que permita la intervención de los dispositivos de seguridad.
- I. Volante:** controla la dirección de las ruedas anteriores.
- J. Parachoques anterior:** protege las partes delanteras de la máquina.
- K. Batería:** suministra la energía para el arranque del motor; sus características y normas de uso se describen en un manual específico.

## 4. MONTAJE

 **Las normas de seguridad que deben seguirse se describen en el cap. 2. Respetar escrupulosamente dichas indicaciones para no sufrir graves riesgos o peligros.**

Por motivos de almacenamiento y transporte, algunos componentes de la máquina no se ensamblan directamente en fábrica, sino que se deben montar después de la remoción del embalaje, siguiendo las instrucciones descritas a continuación.

 **El desembalaje y la terminación del montaje deben ser efectuados sobre una superficie plana y sólida, con espacio suficiente para el desplazamiento de la máquina y de los embalajes, ayudándose de herramientas apropiadas. No utilizar la máquina antes de haber finalizado las indicaciones de la sección "MONTAJE".**

### 4.1 COMPONENTES PARA EL MONTAJE

En el embalaje están comprendidos los componentes para el montaje indicados en la siguiente tabla:

	Descripción
1	Volante
2	Cobertura del tablero de instrumentos y componentes de montaje del volante
3	Asiento de del conductor
4	Parachoques anterior (si está previsto)
5	Bolsa con los tornillos de montaje y las instrucciones correspondientes (solo para los modelos TS-TX-TH) (solo para los modelos con recogida trasera)
6	Soportes de la bolsa y respectivos accesorios complementarios y de montaje ( <i>solo para los modelos con recogida trasera</i> )
7	Deflector de descarga lateral ( <i>solo para modelos con descarga lateral</i> )
8	Refuerzos laterales del grupo de dispositivos de corte (si están previstos).
9	Sobre con: - manuales de instrucción y los documentos - tornillería de montaje del asiento - equipo de montaje del deflector de descarga lateral ( <i>solo para modelos con descarga lateral</i> ) - tornillos de conexión de los cables de la batería - 2 llaves de arranque - 1 fusible de recambio de 10 A
10	Kit mulching ( <i>solo para modelos con descarga lateral</i> ) (si está previsto).

#### 4.1.1 Desembalaje

1. Abrir el embalaje con atención para no perder los componentes.
2. Consultar la documentación incluida en la caja, por ejemplo estas instrucciones.
3. Extraer de la caja todos los componentes no montados.
4. Extraer del embalaje la máquina siguiendo las siguientes precauciones:
  - Llevar a la máxima altura el grupo dispositivo de corte (pár. 5.11) para evitar dañarlo en el momento de la bajada de la máquina desde el palé de base;
  - Bajar la máquina del palé de base.
5. Poner la palanca de desbloqueo de la transmisión trasera en posición de desbloqueo (pár. 5.4).



## 4.2 MONTAJE DEL VOLANTE

1. Colocar la máquina en una superficie plana y alinear las ruedas anteriores.
2. Con la ayuda de un destornillador, retirar la tapa central (fig. 3.B) del volante (fig. 3.A).
3. Introducir el volante (fig. 3.A) en la parte que sobresale del eje (fig. 3.C) y girarlo de modo que los rayos queden dirigidos hacia el asiento, empujar hasta que el cubo del volante se enganche en los extremos sobresalientes del vástago (fig. 3.D).
4. Fijar el volante con el tornillo (fig. 3.E) y las arandelas (fig. 3.F) y (fig. 3.G) suministrados, según la secuencia indicada.
5. Apretar a fondo el tornillo (fig. 3.E) con una llave de tubo.
6. Colocar la tapa del volante (fig. 3.B) introduciendo a presión los enganches en sus respectivos alojamientos.

## 4.3 MONTAJE DEL ASIENTO

Empujar hacia arriba la palanca de regulación (fig. 4.C) e introducir el asiento (fig. 4.A) en la guía (fig. 4.B) del lado del volante, hasta que se enganche en una de las seis posiciones. Una vez efectuado, el asiento quedará montado de modo estable y solo podrá extraerse apretando la palanca (fig. 4.D) que lo libera de la sujeción.

## 4.4 MONTAJE Y CONEXIÓN BATERÍA

La batería (fig. 5.A) está instalada debajo del asiento y sujeta por un resorte (fig. 5.B).

1. Efectuar la conexión del cable rojo (fig. 5.C) al polo positivo (+) y del cable negro (fig. 5.D) al polo negativo (-) utilizando los tornillos suministrados como se indica.
2. Montar el resorte (fig. 5.B) de retención de la batería, poniendo atención para que los cables queden por delante de la batería, de modo que no resulten mordidos por el resorte (fig. 5.B).

**IMPORTANTE** *Ejecutar la recarga completa, siguiendo las indicaciones contenidas en el manual de la batería.*

**IMPORTANTE** *Para evitar la intervención de la protección de la tarjeta electrónica, ¡No poner en marcha el motor antes de que la recarga se haya completado!*

## 4.5 MONTAJE DE LOS SOPORTES DE LA BOLSA DE RECOGIDA

Montar los dos soportes (fig. 6.A) en la placa trasera (fig. 6.B), utilizando para cada soporte los tres tornillos (fig. 6.C) suministrados, según se indica y sin bloquear las tuercas respectivas (fig. 6.D). Enganchar en los soportes la parte superior (fig. 6.E) del bastidor de la bolsa de recogida y centrarla con respecto a la placa trasera (fig. 6.B). Regular la posición de los dos soportes (fig. 6.F) con respecto al tope (fig. 6.G) de modo que al girar el bastidor de la bolsa de recogida, el perno (fig. 6.H) se introduzca correctamente en su alojamiento (fig. 6.I). Asegurarse de que el bastidor (fig. 6.E) se encuentre correctamente centrado respecto de la placa trasera (fig. 6.B) y que el movimiento de rotación se realice normalmente, como se indicó antes. Luego apretar a fondo los tornillos (fig. 6.C) y las tuercas (fig. 6.D) de fijación.

## 4.6 EXTRACCIÓN DEL ELEMENTO DE FIJACIÓN DEL DISPOSITIVO DE ENGANCHE DE LA BOLSA DE RECOGIDA

Por motivos de transporte, el dispositivo (fig. 7.A) de enganche de la bolsa de recogida se fija a la placa trasera mediante el elemento de fijación (fig. 7.B). Este elemento se debe extraer antes del montaje de los soportes de la bolsa de recogida y ya no deberá ser utilizado.

## 4.7 MONTAJE DEL PARACHOQUES ANTERIOR

- Parachoques tipo "I"
- Parachoques tipo "II"
  1. Montar el parachoques anterior (fig. 8.A) en la parte inferior del bastidor (fig. 8.B) utilizando los cuatro tornillos (fig. 8.C).

## 4.8 MONTAJE DE LA BOLSA DE RECOGIDA

### • Para el modelo TC

1. En primer término montar el bastidor, uniendo la parte superior (fig. 9.A) con la parte inferior (fig. 9.B), utilizando los tornillos y las tuercas suministrados (fig. 9.C) según se indicó.

Colocar las placas angulares (fig. 9.D) y (fig. 9.E), respetando la orientación derecha (R↑) e izquierda (L↑), y fijarlas al bastidor con cuatro tornillos autorroscantes (fig. 9.F).

### 2. Solo para modelos con vuelco

**eléctrico:** Montar los dos rodillos (fig. 9.G) en los pernos de los soportes (fig. 9.H), cuidando que la garganta quede dirigida hacia el soporte y fijarlos mediante anillos elásticos (fig. 9.I). A continuación montar los soportes en el bastidor anterior (fig. 9.B) mediante los tornillos y las tuercas (fig. 9.J).

3. Colocar el bastidor en la lona envolvente (fig. 9.K) cuidando que quede correctamente colocado lo largo del perímetro de base. Enganchar todos los perfiles de plástico en los tubos del bastidor con la ayuda de un destornillador (fig. 9.L).
4. Introducir el travesaño (fig. 9.M) por los orificios de la cubierta (fig. 9.N), fijar todo al bastidor con los tornillos (fig. 9.O) según se indica, y con los tornillos autorroscantes posteriores (fig. 9.P).
5. Aplicar el larguero de refuerzo (fig. 9.Q) debajo del bastidor con los tornillos y las tuercas (fig. 9.R), con la parte plana hacia la lona. Introducir la palanca de vaciado (fig. 9.S) en su alojamiento y montar el tornillo de tope (fig. 9.T) con su correspondiente tuerca (fig. 9.U).

### • Para los modelos TS-TX-TH

Completar el montaje de la bolsa siguiendo las instrucciones suministradas en las hojas de instrucciones que acompañan al componente.

## 4.9 MONTAJE DE LAS PALANCAS DE VUELCO DE LA BOLSA DE RECOGIDA

Colocar el eje de las palancas (fig. 10.A) en las cavidades de las dos placas (fig. 10.B) y fijarlas en el interior de los soportes de la bolsa de recogida (fig. 10.C), utilizando los tornillos y las tuercas (fig. 10.D) suministrados, según la secuencia indicada en la figura.

Unir el extremo de la varilla (fig. 10.E) del pistón de elevación de la palanca (fig. 10.F) mediante el perno (fig. 10.G) y montar los dos anillos elásticos (fig. 10.H).

Antes de montar la bolsa de recogida en los soportes, asegurarse de que el movimiento de las palancas de vuelco se realice normalmente.

## 4.10 MONTAJE DE LAS PROTECCIONES LATERALES DEL CONJUNTO DE DISPOSITIVOS DE CORTE (SI ESTÁN PREVISTAS)

Montar las protecciones (fig. 11.A) mediante los tornillos (fig. 11.B) y las tuercas (fig. 11.C) suministrados, según las indicaciones correspondientes a cada tipo de máquina.

## 4.11 MONTAJE DEL DEFLECTOR DE DESCARGA LATERAL (SOLO PARA MODELOS CON DESCARGA LATERAL)

1. En el interior del deflector de descarga lateral (fig. 12.A), montar el resorte (fig. 12.B) introduciendo el extremo (fig. 12.B.1) en el orificio y girándolo de manera que tanto el resorte (fig. 12.B) como el extremo (fig. 12.B.2) resulten correctamente instalados en los alojamientos correspondientes.
2. Posicionar el deflector de descarga lateral (fig. 12.A) en correspondencia con los soportes (fig. 12.C) del grupo de dispositivos de corte y utilizando un destornillador, girar el segundo extremo (fig. 12.B.2) del resorte (fig. 12.B) para que quede hacia el exterior del deflector de descarga lateral.
3. Introducir el perno (fig. 12.D) en los orificios de los soportes (fig. 12.C) y del deflector de descarga lateral, haciéndolo pasar por el interior de las espiras del resorte (fig. 12.B) hasta que salga completamente por el extremo perforado del soporte más interno.

- Introducir el pasador (fig. 12.E) en el orificio (fig. D.1) del perno (fig. 12.D) y girar el perno lo suficiente para poder doblar los dos extremos (fig. 12.E.1) del pasador (con la ayuda de una pinza), de manera que no permita la salida del perno (fig. 12.D).

**⚠ Comprobar que el resorte trabaje correctamente, manteniendo firmemente el deflector de descarga lateral en posición bajada y que el perno esté correctamente engranado excluyendo la posibilidad de salida accidental.**

**IMPORTANTE** En los modelos con posibilidad de descarga lateral: asegurarse de haber bajado y bloqueado con la palanca de seguridad (fig. 21.B) la protección de descarga lateral (fig. 21.A).

**IMPORTANTE** Antes del desmontaje o mantenimiento del deflector, empujar la palanca de seguridad (fig. 21.B) y levantar la protección de descarga lateral (fig. 21.A) para poder efectuar el desmontaje.

**NOTA** Para desmontar el deflector, realizar los pasos en orden inverso al de montaje.

## 5. MANDOS DE CONTROL

### 5.1 PEDAL DE FRENO

 Este pedal acciona el freno de las ruedas posteriores (fig. 13.A, 14.A)

### 5.2 PEDAL DE MARCHA ADELANTE

Mediante este pedal se transmite la tracción a las ruedas y se regula la velocidad de la máquina con marcha adelante (fig. 13.B, 14.B):



- Marcha adelante.** Aumentando la presión en el pedal aumenta progresivamente la velocidad de la máquina.
- Posición de punto muerto.** Soltando el pedal, éste regresa automáticamente a la posición de punto muerto.

**NOTA** La condición de “Punto muerto” se indica mediante el encendido del testigo (fig. 16.F).

**NOTA** Si el pedal se acciona con el freno de estacionamiento (fig. 13.D) activado, el motor se detiene.

### 5.3 PEDAL DE MARCHA ATRÁS

Mediante este pedal se transmite la tracción a la marcha atrás y se regula la velocidad de la máquina (fig. 13.C, 14.C):

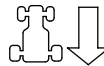

- Marcha atrás.** Aumentando la presión en el pedal aumenta progresivamente la velocidad de la máquina.

**⚠ La marcha atrás se debe engranar con la máquina parada.**

- Posición de punto muerto.** Soltando el pedal, éste regresa automáticamente a la posición de punto muerto.

**NOTA** La condición de “Punto muerto” se indica mediante el encendido del testigo (fig. 16.F).

**NOTA** Si el pedal se acciona con el freno de estacionamiento (fig. 15.D) activado, el motor se detiene.

### 5.4 MANDO PARA DESBLOQUEO DE LA TRANSMISIÓN HIDROSTÁTICA

Este mando tiene dos posiciones, indicadas en una etiqueta (fig. 13.D, 14.D):



- Transmisión activada:** para todas las condiciones de uso, en marcha y durante el corte.



- Transmisión desbloqueada:** reduce notablemente el esfuerzo requerido para desplazar la máquina manualmente, **con el motor apagado.**

**IMPORTANTE** Para evitar el daño del grupo de transmisión, esta operación solo debe ser realizada con el motor parado, con los pedales (fig. 13.B, 13.C, 14.B, 14.C) en posición de punto muerto.

• **Solo para el modelo 4WD**

El desplazamiento de la máquina se puede realizar fácilmente solo hacia atrás, también si la transmisión trasera está desbloqueada.

## 5.5 CONMUTADOR DE LLAVE

La llave habilita / inhabilita el encendido de la máquina

La misma tiene 3 posiciones (fig. 15.A):



**1. Posición de parada.** La máquina se apaga inmediatamente.



**2. Posición de marcha.** Todos los servicios están activados.



**3. Posición de arranque.** Accionar el motor de arranque y la máquina se pone en marcha. Soltando la llave de la posición de arranque, la misma regresa automáticamente a la posición de marcha.

## 5.6 MANDO ACELERADOR

Regula el número de las revoluciones del motor.

Según el tipo de motor, el mando del acelerador puede ser de dos tipos:

**A. Tipo "I" con el starter separado**

(Fig. 15.B + Fig. 15.C)

**B. Tipo "II" (Fig. 15.B)**

Las posiciones indicadas corresponden a:



**1. Starter - Arranque en frío.** (si está previsto) Se utiliza para el encendido del motor en frío. La posición "CHOKE" provoca un enriquecimiento de la mezcla y debe ser usada solo durante el tiempo necesario.



**2. Régimen máximo del motor.**

Utilizar siempre para el arranque de la máquina, durante el funcionamiento y durante el corte de la hierba.



**3. Régimen mínimo del motor.**

Se utiliza cuando el motor está suficientemente caliente durante las fases de estacionamiento.

**NOTA** Durante los desplazamientos, elegir una posición intermedia entre «tortuga» y «liebre».

**NOTA** Algunos modelos están dotados de un sistema que controla automáticamente la posición del starter en el carburador durante el arranque del motor y el calentamiento.

## 5.7 PALANCA FRENO DE ESTACIONAMIENTO

El freno de estacionamiento impide que la máquina se mueva después de haberla estacionado.

La palanca presenta dos posiciones (fig. 15.D) que corresponde a:



**1. Freno desactivado.** Para desactivar el freno de estacionamiento se debe presionar el pedal (fig. 13.A, 14.A). La palanca vuelve a la posición de freno desactivado.



**2. Freno activado.** Para activar el freno de estacionamiento se debe presionar a fondo el pedal (fig. 13.A, 14.A) y llevar la palanca a la posición de freno activado; cuando se levanta el pie del pedal, este permanece bloqueado en posición baja.

## 5.8 INTERRUPTOR DE FAROS



El pulsador (fig. 15.E) controla el encendido de los faros cuando la llave (fig. 15.A) está en la posición de "MARCHA".

## 5.9 MANDO DE ACTIVACIÓN Y DESACTIVACIÓN DE LOS DISPOSITIVOS DE CORTE

Este mando permite activar los dispositivos de corte mediante un embrague electromagnético:



**1. Dispositivos de corte**

**acoplados.** Interruptor de seta extraído (fig. 15.F.1) o pulsador apretado (fig. 15.F.2).



**2. Dispositivos de corte desacoplados.** Interruptor de seta apretado (fig. 15.F.1) o pulsador liberado (fig. 15.F.2).

**⚠ Desactivando los dispositivos de corte se acciona simultáneamente un freno que detiene la rotación dentro de unos segundos.**

**NOTA** La condición de "Dispositivos de corte activados" se indica mediante el testigo encendido (fig. 16.A).

**NOTA** Si los dispositivos de corte están activados sin respetar las condiciones de seguridad previstas, el motor se apaga o no se puede arrancar (ver pár. 6.2.2)

### 5.10 PULSADOR DE HABILITACIÓN CORTE CON MARCHA ATRÁS



Manteniendo apretado el pulsador (fig. 15.G) será posible retroceder con los dispositivos de corte activados sin causar la parada del motor.

### 5.11 MANDOS PARA LA REGULACIÓN DE LA ALTURA DEL CONJUNTO DE DISPOSITIVOS DE CORTE

#### • Mando con palanca

Mediante esta palanca se efectúa la subida y la bajada del grupo de dispositivos de corte, según 7 diferentes alturas de corte (fig. 15.H).



Las siete posiciones se indican de "1" a "7" en la etiqueta respectiva, y corresponden a alturas de corte comprendidas entre 3 y 9 cm.



Para pasar de una posición a otra se debe presionar el pulsador de desbloqueo situado en el extremo.

#### • Mando con palanca y selector

Mediante la palanca (fig. 15.H) se efectúa la subida y la bajada del grupo de dispositivos de corte.

#### • Posición "A"

Grupo de dispositivos de corte subido.

#### • Posición "B"

Grupo de dispositivos de corte bajado.

El selector (fig. 15.I) permite posicionar el grupo de dispositivos de corte según 9 alturas diferentes, correspondientes a alturas de corte comprendidas entre 2 y 10 cm.

1. Colocar la palanca (fig. 15.H) en la posición "A".
2. Regular la altura de corte con el selector (fig. 15.I).
3. Colocando la palanca (fig. 15.H) en la posición "B" el grupo de dispositivos de corte se posiciona automáticamente en la altura prefijada.

**NOTA** Colocar la palanca (fig. 15.H) en la posición "A" durante el transporte y traslados.

### 5.12 DISPOSITIVO DE MANTENIMIENTO DE LA VELOCIDAD (CRUISE CONTROL)

Este dispositivo permite mantener la velocidad deseada en marcha adelante, sin que se deba mantener apretado el pedal (fig. 13.B, 14.B). El pulsador de seta tiene dos posiciones:



**1. Apretado.** Dispositivo desactivado (no activo)

**2. Extraído.** Dispositivo activado (activo)

- Si se activa el dispositivo durante la marcha adelante la máquina mantiene la velocidad alcanzada en ese momento sin necesidad de accionar el pedal (fig. 13.B, 14.B).
- En marcha atrás no se puede activar el dispositivo.
- Con el dispositivo activado no se puede accionar el pedal de marcha atrás (fig. 13.C, 14.C).

**NOTA** *En tramos de subida o de bajada la velocidad puede variar respecto de la velocidad en tramos horizontales.*

Para desactivar el dispositivo y restablecer el mando de la velocidad de avance con el pedal (fig. 13.B, 14.B) será suficiente con:

- apretar el pedal (fig. 13.B, 14.B);

o bien

- apretar el pedal del freno (fig. 13.A, 14.A).

En ambos casos el pulsador de seta vuelve automáticamente a la posición de "Apretado".

**IMPORTANTE** *Nunca accionar el pulsador de seta para desactivar el dispositivo.*

### 5.13 CONTADOR (SI ESTÁ PREVISTO)

El contador (fig. 15.K) se activa toda vez que la llave (fig. 15.A) se coloca en la posición de "MARCHA" e indica las horas de funcionamiento del motor.

### 5.14 TOMA AUXILIAR PARA ACCESORIOS

Permite conectar equipos eléctricos alimentados con corriente continua de 12 Volt y potencia máxima de 50 Watt, equipados con la clavija correspondiente (tipo automovilístico) (fig. 15.M).

- La toma recibe tensión solo cuando la llave (fig. 15.A) está en la posición de "MARCHA".

### 5.15 MANDO PARA VUELCO DE LA BOLSA DE RECOGIDA

#### • Mando manual

El vuelco de la bolsa de recogida para vaciarla se realiza mediante la palanca (fig. 15.L), que se puede extraer de su alojamiento.

#### • Mando eléctrico

El vuelco de la bolsa de recogida para vaciarla se realiza manteniendo apretado el pulsador (fig. 15.N), hasta que el motor de accionamiento se detenga.

La bolsa de recogida vuelve la posición de trabajo manteniendo apretado el pulsador (fig. 15.O), hasta que se posicione en el dispositivo de enganche y que el motor de accionamiento se detenga.

### 5.16 PANTALLA TIPO "I" Y SEÑALES ACÚSTICAS

Cuando se pone la llave en la posición de "MARCHA" todos los testigos se activan simultáneamente durante aproximadamente medio segundo (con señal acústica breve) para indicar que el funcionamiento es correcto. A continuación, los testigos indican:



Testigo encendido: los dispositivos de corte están activados (fig. 16.A).



Testigo encendido: el freno de estacionamiento está activado (fig. 16.B).



Testigo encendido: el operador no está presente (fig. 16.C).



Testigo intermitente: el carburante está en la reserva (fig. 16.D).



Testigo intermitente: Señala anomalías en la lubricación del motor (fig. 16.E). Parar inmediatamente el motor, comprobar el nivel del aceite y contactar con un Centro de Asistencia Autorizado.



Testigo encendido: Falta la bolsa de recogida o la protección de descarga trasera (fig. 16.F).



Testigo encendido: con el motor encendido, hay anomalías en la carga de la batería (fig. 16.G).

Testigo intermitente antes del arranque: la batería no es capaz de arrancar el motor. Contactar con un Centro de Asistencia Autorizado (fig. 16.G).

## N

Testigo encendido: la transmisión está en "punto muerto" (fig. 16.H).

### • Señales acústicas

La señal acústica puede ser de dos tipos:

1. Señal acústica continua:
  - Ha intervenido la protección de la tarjeta electrónica.
  - El motor está apagado desde hace más de 30 segundos con la llave en la posición «MARCHA».
2. Señal acústica intermitente:
  - La bolsa de recogida está llena.

### 5.17 PANTALLA TIPO "II" Y SEÑALES ACÚSTICAS

Cuando se introduce la llave en la posición de "MARCHA" todos los iconos se activan simultáneamente durante aproximadamente medio segundo (con señal acústica breve) para indicar que el funcionamiento es correcto; luego el display se pone en la función "Cuentahoras".

A continuación, los testigos indican:



Testigo encendido: los dispositivos de corte están activados (fig. 16.A).



Testigo encendido: el freno de estacionamiento está activado (fig. 16.B).



Testigo encendido: el operador no está presente (fig. 16.C).

#### Testigo de carburante simple (fig. 16.D).



Testigo intermitente: el carburante está en la reserva.

#### Testigo de carburante con indicador de nivel (fig. 16.D).

El testigo indica el nivel de carburante en el depósito según el siguiente criterio:



El nivel de carburante está en el intervalo que va del máximo a aproximadamente la mitad del depósito.



El nivel de carburante está en el intervalo que va de aproximadamente la mitad del depósito a la reserva.



El nivel de carburante está en la reserva.

**NOTA** La reserva de carburante es de 2 litros aproximadamente, suficiente para garantizar un régimen de trabajo de unos 30-40 minutos.



Testigo intermitente: Señala anomalías en la lubricación del motor (fig. 16.E). Parar inmediatamente el motor, comprobar el nivel del aceite y contactar con un Centro de Asistencia Autorizado.



Testigo encendido: Falta la bolsa de recogida o la protección de descarga trasera (fig. 16.F) (solo para modelos con recogida trasera).



Testigo encendido: con el motor encendido, hay anomalías en la carga de la batería (fig. 16.G).

Testigo intermitente antes del arranque: la batería no es capaz de arrancar el motor. Contactar con un Centro de Asistencia Autorizado (fig. 16.G).

## N

Testigo encendido: la transmisión está en "punto muerto" (fig. 16.H).

### • Funciones operativas

Pulsar el botón «MODE» para acceder en secuencia a las funciones operativas.



Cuentahoras (fig. 16.I). Indica la cantidad total de horas de funcionamiento del motor.



Voltímetro (fig. 16.O). Indica el estado de carga de la batería.



Cuentarrevoluciones (fig. 16.K) Indica el régimen de giro del motor por medio de valores numéricos o de una serie de asteriscos, correspondientes a:

Valor visualizado:

< 1600 motor al mínimo

< 2500 velocidad para traslados

> 2500 velocidad para corte

* (**)	motor al mínimo
** *** ****	velocidad para traslados
***** *****	velocidad para corte

**NOTA** El parpadeo indica que el régimen de giro del motor no es apto para el corte de la hierba.



Reloj (si está previsto) (fig. 16.L) Indica la hora en modo de 24 horas/día.

La regulación se realiza con la llave en la posición de «MARCHA», con el motor apagado y de acuerdo con el siguiente procedimiento:

- Presionar varias veces la tecla «MODE» hasta visualizar el icono del reloj.
- Mantener presionada la tecla «MODE» hasta que parpadeen las dos primeras cifras (hora).
- Presionar una de las dos teclas laterales (fig. 16.K,L) para aumentar o reducir el valor una unidad.
- Presiona la tecla «MODE» hasta que parpadeen las otras dos cifras (minutos).
- Presionar una de las dos teclas laterales para aumentar o reducir el valor una unidad.
- Presionar la tecla «MODE» para concluir la configuración.

**NOTA** El reloj se alimenta mediante batería tampón; cuando la misma se agote se debe concurrir a un Centro de Asistencia Autorizado.

### • Señales acústicas

La señal acústica puede ser de dos tipos:

1. Señal acústica continua:
  - Ha intervenido la protección de la tarjeta electrónica.
  - El motor está apagado desde hace más de 30 segundos con la llave en la posición «MARCHA».
2. Señal acústica intermitente:
  - La bolsa de recogida está llena.

## 5.18 PANTALLA TIPO "III" Y SEÑALES ACÚSTICAS

Cuando se introduce la llave en la posición de «MARCHA», todos los iconos se activan simultáneamente durante aproximadamente medio segundo (con señal acústica breve) para indicar que el funcionamiento es correcto.

A continuación, los iconos indican:



Icono encendido: los dispositivos de corte están activados (fig. 16.A).



Icono encendido: el freno de estacionamiento está activado (fig. 16.B).



Testigo encendido: el operador no está presente (fig. 16.C).

### Icono de carburante con indicador de nivel (fig. 16.D).

El icono indica el nivel de carburante en el depósito según el siguiente criterio:



El nivel de carburante está en el intervalo que va del máximo a aproximadamente la mitad del depósito.



El nivel de carburante está en el intervalo que va de aproximadamente la mitad del depósito a la reserva.



El nivel de carburante está en la reserva.

**NOTA** La reserva de carburante es de 2 litros aproximadamente, suficiente para garantizar un régimen de trabajo de unos 30-40 minutos.



Icono encendido: Señala anomalías en la lubricación del motor (fig. 16.E). Parar inmediatamente el motor, comprobar el nivel del aceite y contactar con un Centro de Asistencia Autorizado.



Icono encendido: Falta la bolsa de recogida o la protección de descarga trasera (fig. 16.F) (solo para modelos con recogida trasera).



Icono encendido: La bolsa de recogida se ha llenado y hay que vaciarla (fig. 16.F) (solo para modelos con recogida trasera).



## Icono de batería con indicador de nivel (fig. 16.G).



Icono encendido: La batería se está cargando.



Icono encendido: El nivel de tensión de la batería es óptimo.



Icono encendido con el motor apagado: Indica que es necesario cargar la batería.



Icono encendido con el motor encendido: Indica anomalías en la carga de la batería.



Icono intermitente: La batería no es capaz de arrancar el motor y por tanto hay que contactar con un Centro de Asistencia Autorizado.



Icono encendido: la transmisión está en "punto muerto" (fig. 16.H).



Cuentahoras (fig. 16.I). Indica la cantidad total de horas de funcionamiento del motor.



Faros (fig. 16.P). Icono encendido: Indica que los faros están encendidos.



Mantenimiento solicitado (fig. 16.Q). Icono encendido: Indicador de mantenimiento periódico. Los mantenimientos que deben seguirse se describen en el cap. 13. El icono se enciende cada 50 horas y permanece encendido durante 1 hora.



Zona Verde (fig. 16.R). El régimen de giro del motor es adecuado para un corte óptimo de la hierba.

## • Señales acústicas

La señal acústica puede ser de dos tipos:

1. Señal acústica continua:
  - Ha intervenido la protección de la tarjeta electrónica.
  - El motor está apagado desde hace más de 30 segundos con la llave en la posición «MARCHA».
2. Señal acústica intermitente:
  - La bolsa de recogida está llena.

## 6. USO DE LA MÁQUINA

**⚠** Las normas de seguridad que deben seguirse se describen en el cap. 2. Respetar escrupulosamente dichas indicaciones para no sufrir graves riesgos o peligros.

### 6.1 OPERACIONES PRELIMINARES

Antes de comenzar a trabajar, es necesario efectuar una serie de controles y operaciones para desempeñar el trabajo en modo provechoso y con la máxima seguridad.

1. poner la máquina en posición horizontal y de forma estable en el terreno;
2. predisponer la máquina del modo que mejor se adapte para el trabajo que deba realizar (pár. 6.1.4);

#### 6.1.1 Abastecimiento de aceite y gasolina

**IMPORTANTE** La máquina es suministrada sin aceite motor y carburante.

Antes de utilizar la máquina controlar la presencia de carburante y el nivel del aceite (pár. 7.2, pár. 7.3). Para las modalidades y precauciones sobre el abastecimiento de carburante y el llenado de aceite seguir las indicaciones señaladas en el (pár. 7.2, pár. 7.3) y en el manual de instrucciones del motor.

#### 6.1.2 Ajuste del asiento

El asiento es corredero y regulable en seis posiciones diferentes. La regulación se realiza levantando la manilla (fig. 17.A) y haciendo deslizar el asiento hasta bloquearlo en la posición deseada.

#### 6.1.3 Presión de los neumáticos

La correcta presión de los neumáticos es una condición esencial para una perfecta alineación del grupo dispositivos de corte y por lo tanto para obtener un césped cortado uniformemente.

1. Aflojar los capuchones de protección
2. Conectar las válvulas a una toma de aire comprimido equipada con manómetro (fig. 18)
3. Regular la presión a los valores indicados en la tabla "Datos Técnicos".

#### 6.1.4 Predisposición de la máquina al trabajo

**NOTA** Esta máquina permite cortar el césped de modos diferentes; antes de iniciar

el trabajo es oportuno preparar la máquina según el cortado que se desea llevar a cabo.

**a. Predisposición para el corte y la recogida de la hierba en la bolsa de recogida (solo para modelos con recogida trasera)**

- Enganchar la bolsa de recogida (fig. 19.A) en los soportes (fig. 19.B) y centrarla con respecto a la placa trasera haciendo coincidir las dos marcas de referencia (fig. 19.B).
- Asegurarse de que el tubo inferior de la boca de la bolsa de recogida se fije en el dispositivo de enganche (fig. 19.C).
- En caso de que el enganche resultase difícil o quedara demasiado flojo, regular el resorte tensor (véase 8.9).

**b. Predisposición para el corte y la descarga trasera de la hierba en el piso (solo para modelos con recogida trasera) (si está previsto)**

- En caso de que se desee trabajar sin la bolsa de recogida, hay disponible, por encargo, un kit de protección de descarga trasera (fig. 20; cap. 15.7) que se debe fijar en la plancha trasera como se indica en las relativas instrucciones.

**c. Predisposición para el corte y el desmenuzamiento de la hierba**

- Si se quisiera cortar la hierba, desmenuzarla finamente y dejarla depositada en el prado, hay disponible, por encargo, un kit para "mulching" (cap. 15.1) que debe ser fijado como se indica en las instrucciones correspondientes.

**⚠ En modelos con descarga lateral, asegurarse de que se encuentre montado el refuerzo de la descarga lateral (fig. 22.A) (si está previsto).**

**d. Predisposición para el corte y la descarga lateral en el suelo de la hierba (solo para modelos con descarga lateral):**

- Asegurarse siempre de que el muelle interno del deflector (fig. 21.A) y la palanca de seguridad (fig. 21.B) trabajen correctamente, manteniéndolo estable en posición baja.

- En caso de cortar hierba en situaciones de mayor dificultad (hierba alta o mojada) se recomienda retirar el refuerzo de la descarga lateral (fig. 22.A) (si estaba previsto).
- Para retirar el refuerzo, se deben desenroscar los tornillos (fig. 22.B) manteniendo levantado el deflector de descarga lateral (fig. 22.C).

**⚠ En caso de impactos laterales sin el refuerzo montado (fig. 22.A), el grupo de dispositivos de corte podría sufrir deformaciones.**

**⚠ Asegurarse de volver a montar el refuerzo de descarga lateral al finalizar el uso.**

**6.1.5 Posicionamiento de las ruedecillas limitadoras**

La función de las ruedecillas limitadoras es la de reducir el riesgo de tracciones bruscas en el césped, causadas por el arrastre del borde del grupo dispositivos de corte en terrenos irregulares. Posicionar las ruedecillas como se indica en el (pár. 7.4).

**6.2 CONTROLES DE SEGURIDAD**

Efectuar los siguientes controles de seguridad y verificar que los resultados correspondan a lo indicado en las tablas.

**⚠ Efectuar siempre los controles de seguridad antes del uso.**

**6.2.1 Controles de seguridad general**

Objeto	Resultado
Batería	Ningún daño al recubrimiento, la tapa o los bornes.
Protección de descarga trasera, bolsa de recogida	Íntegros. Ningún daño. Montados correctamente.
Protección de descarga lateral, rejilla de aspiración	Íntegra. Ningún daño. Montada correctamente.
Instalación del carburante y conexiones.	Ninguna pérdida.
Cables eléctricos.	Todo el aislamiento intacto. Ningún daño mecánico.
Circuito del aceite	Ninguna pérdida. Ningún daño.

Dispositivos de seguridad	Trabajan como se indica en el pár. 6.2.2
---------------------------	--

## 6.2.2 Control de los dispositivos de seguridad

Los dispositivos de seguridad intervienen de acuerdo con dos criterios:

- A. impedir la puesta en marcha del motor si no se respetan todas las condiciones de seguridad;
- B. parar el motor si falta sólo una condición de seguridad.

Acción	Resultado
1. transmisión en "punto muerto"; 2. dispositivos de corte desacoplados; 3. operador sentado.	El motor se pone en marcha
el operador abandona el asiento de conducción	El motor se para
se levanta la bolsa de recogida o se quita la protección de descarga trasera con los dispositivos de corte activados ( <i>solo para modelos con recogida trasera</i> )	El motor se para
se acopla el freno de estacionamiento sin haber desactivado los dispositivos de corte	El motor se para
se acciona el cambio de velocidad o el pedal de la tracción con el freno de estacionamiento activado	El motor se para
se acciona la marcha atrás con los dispositivos de corte activados, sin tener presionado el pulsador de habilitación (pár. 5.10)	El motor se para
Accionar la máquina hacia adelante y atrás y poner en posición de punto muerto/ soltar el pedal de tracción (pár. 5.2; pár. 5.3)	La máquina disminuye velocidad y se para
Accionar el pedal del freno (pár. 5.1)	La máquina se para
Guía de prueba	Ninguna vibración anómala. Ningún sonido anómalo

**⚠ Si uno de los resultados es diferente de lo indicado en las siguientes tablas, ¡no es posible utilizar la máquina! Entregar la máquina a un centro de asistencia para los controles del caso y para la reparación.**

**IMPORTANTE** *Tener siempre presente que los dispositivos de seguridad impiden el arranque del motor cuando no se respetan las condiciones de seguridad. En estos casos, después de restablecer la habilitación al arranque, es necesario llevar nuevamente la llave (fig. 15.A) a la posición de parada antes de volver a arrancar el motor.*

## 6.3 USO DE LA MÁQUINA EN PENDIENTES

Respetar los límites indicados en la Tabla "Datos Técnicos" y en la "fig. 24", independientemente del sentido de la marcha.

Recordar siempre que no existe una pendiente "segura". Moverse sobre terrenos con pendientes requiere una atención particular. Para evitar vuelcos o pérdida de control de la máquina:

- No cortar nunca en sentido transversal de la pendiente. Los prados en pendiente se deben recorrer en el sentido subida/bajada y nunca en el sentido transversal, prestando especial atención en los cambios de dirección a que las ruedas de arriba no encuentren obstáculos (piedras, ramas, raíces, etc.) que podrían causar deslizamientos laterales, vuelcos o pérdidas de control de la máquina.
- No parar o arrancar bruscamente en subidas o bajadas;
- Acoplar suavemente y con especial atención la tracción para evitar que la máquina se levante.
- Reducir la velocidad:
  - antes de cualquier cambio de dirección y en las curvas estrechas
  - antes de afrontar una pendiente, sobre todo en descenso
- No engranar nunca la marcha atrás para disminuir la velocidad de bajada, ya que podría causar la pérdida de control del medio, especialmente en terrenos resbaladizos.
- Activar siempre el freno de estacionamiento antes de dejar la máquina parada y sin vigilancia.
- Transitar por las bajadas sin accionar el pedal de la tracción, con el fin de aprovechar el efecto de frenado de la transmisión hidrostática, cuando la transmisión no está activada

## 6.4 ARRANQUE

1. Abrir la válvula del carburante (fig. 25.A) (si estuviera previsto).
2. Sentarse en el puesto de conducción.
3. Poner la transmisión en punto muerto ("N") (pár. 5.2; pár. 5.3).
4. Desactivar los dispositivos de corte (pár. 5.9).

5. Engranar el freno de estacionamiento (pár. 5.7).
6. Llevar el mando acelerador en posición de régimen máximo "liebre" (pár. 5.6).

7. **En caso de arranque en frío:** accionar el starter (pár. 5.6) (si está previsto).
8. Introducir la llave en el conmutador y girarla a la posición de marcha para activar el circuito eléctrico. Esperar 2 segundos y girarla a la posición de arranque para poner en marcha el motor.
9. Soltar la llave después de la puesta en marcha.

10. **en caso de puesta en marcha en frío,** cuando el motor gire regularmente:
  - 10a. Desactivar el starter (pár. 5.6, tipo "II"), llevando el mando del acelerador a la posición de régimen máximo "liebre" (si está previsto).
  - 10b. Desactivar el starter (pár. 5.6, tipo "I") (si está previsto).

**NOTA** *el uso del starter de motor ya caliente puede ensuciar la bujía y causar un funcionamiento irregular del motor.*

11. Con el motor arrancado, llevar el acelerador a la posición régimen mínimo "tortuga".

**NOTA** *En caso de arranque dificultoso, no insista durante mucho tiempo con el motor de arranque para evitar que se descargue la batería y para que el motor no se ahogue. Poner de nuevo la llave en la posición de parada, esperar algunos minutos y repetir la operación. Si el problema perdura, consultar el capítulo "14" del presente manual y el manual de instrucciones del motor.*

## 6.5 TRABAJO

### 6.5.1 Marcha hacia adelante y transferencias

Durante los desplazamientos:

- desactivar los dispositivos de corte (pár. 5.9);
- colocar el grupo de dispositivos de corte en la posición de máxima altura (pár. 5.11);
- llevar el mando del acelerador a una posición intermedia entre régimen mínimo "tortuga" y régimen máximo "liebre".
- desactivar el freno de estacionamiento soltando el pedal del freno (pár. 5.7).
- apretar el pedal de la tracción (pár. 5.2) en "marcha delante" hasta lograr la velocidad deseada, graduando la presión en el pedal y accionando el acelerador.

**⚠ El acoplamiento de la tracción debe realizarse según los modos descritos (pár. 5.2) para evitar que un acoplamiento demasiado brusco haga que se levante el vehículo y se pierda el control, especialmente en pendientes.**

### 6.5.2 Frenado

En primer lugar, desacelerar la máquina reduciendo las revoluciones del motor y luego apretar el pedal del freno (pár. 5.1) reduciendo cada vez más la velocidad hasta que se detenga. Soltando el pedal de la tracción (pár. 5.2), ya se obtiene una desaceleración notable de la máquina.

### 6.5.3 Marcha atrás

**IMPORTANTE** *La marcha atrás se debe engranar con la máquina parada.*

1. Accionar el pedal (pár. 5.1) hasta que se pare la máquina;
2. iniciar la marcha atrás presionando el pedal de tracción en la dirección de marcha atrás (pár. 5.3).

### 6.5.4 Corte de hierba

Para trabajar con la máquina proceder como se describe a continuación:

1. llevar el acelerador a la posición de régimen máximo ("liebre"); esta posición se utiliza siempre durante el uso de la máquina;
2. llevar el grupo dispositivos de corte a la posición de altura máxima;
3. desactivar los dispositivos de corte (pár. 5.9) solo en el césped, evitando acoplar los dispositivos de corte en terrenos con fondos de grava o en la hierba demasiado alta;
4. Comenzar el avance y el corte en la zona con hierbas de modo gradual y con suma cautela, como ya se describiera anteriormente;
5. Adecuar la velocidad de avance y la altura de corte (pár. 5.11) al estado del prado (altura, abundancia y humedad de la hierba) y a la cantidad de hierba cortada;
6. El aspecto del prado quedará mejor si los cortes se realizan siempre a la misma altura intercalando las dos direcciones de avance (fig. 27).

**IMPORTANTE** *Para poder retroceder con los dispositivos de corte acoplados, es necesario presionar y mantener presionado el pulsador de habilitación corte en marcha atrás (pár. 5.10) para no provocar la parada del motor.*

Es necesario disminuir la velocidad cuando se percibe una reducción de revoluciones del motor, y recuerde que no se obtendrá nunca un buen corte del césped si la velocidad de avance es demasiado alta con relación a la cantidad de hierba cortada.

Desactivar los dispositivos de corte y llevar el grupo de dispositivos de corte a la posición de altura máxima:

- Durante los desplazamientos entre las zonas de trabajo
- Al atravesar superficies no herbosas
- Cada vez que sea necesario superar un obstáculo.

### 6.5.5 Algunos consejos para mantener un bonito césped

- Para mantener el prado verde y suave, es necesario que sea cortado regularmente. El césped puede estar constituido por hierbas de diferentes tipos. Con cortes frecuentes, crecen normalmente las hierbas que desarrollan muchas raíces y forman un sólido estrato herboso; por el contrario, si los cortes se efectúan con menor frecuencia, se desarrollan principalmente hierbas altas y selváticas (trébol, margaritas, etc.). La frecuencia del corte debe ser adecuada al crecimiento del césped, evitando que entre un corte y el otro el césped crezca demasiado.
- La altura óptima de la hierba de un césped bien cuidado es de unos 4-5 cm, con un único corte, no es necesario eliminar más de un tercio de la altura total. Si el césped está muy alto es aconsejable realizar el corte en dos pasadas, a distancia de un día; la primera con los dispositivos de corte a máxima altura y la segunda a la altura deseada (fig. 26).
- Un corte demasiado bajo provocará que la superficie cortada presente "manchas", ya sea por corte excesivo o porque directamente la hierba fue arrancada.
- En los periodos más calurosos y secos, es aconsejable mantener la hierba ligeramente más alta para prevenir la aridez del terreno.
- Es aconsejable siempre cortar la hierba con el prado bien seco. No cortar la hierba cuando se encuentre mojada; esto podría reducir la eficiencia del dispositivo giratorio porque la hierba se pega al dispositivo y se arranca la hierba del terreno.
- Los dispositivos de corte deben estar íntegros y bien afilados para que el corte sea neto, sin desfilcados que producen un amarilleo de las puntas.
- El motor se debe utilizar al régimen máximo para garantizar un corte neto del césped

y obtener un buen empuje del césped cortado a través del canal de expulsión.

- Si el canal de expulsión tiende a atascarse de hierba, es aconsejable disminuir la velocidad de avance ya que puede ser excesiva según las condiciones del prado; si el problema persiste, son causas probables los dispositivos de corte mal afilados o el perfil deformado de las aletas.
- Prestar especial atención en los cortes en terrenos con matas o cerca de bordes bajos que podrían dañar el paralelismo y el borde del grupo de dispositivos de corte y los dispositivos de corte.

### 6.5.6 Vaciado de la bolsa de recogida (solo para modelos con recogida trasera)

**NOTA** *El vaciado de la bolsa de recogida se efectúa exclusivamente con los dispositivos de corte desacoplados, de lo contrario el motor se para.*

- No deje que la bolsa de recogida se llene demasiado, para prevenir que se atasque el canal de expulsión.
- Una señal acústica indica que se ha llenado la bolsa de recogida;
  1. desactivar los dispositivos de corte (pár. 5.9) y la señal se interrumpe;
  2. llevar el mando acelerador en posición de régimen mínimo "tortuga";
  3. parar el avance y poner en posición de punto muerto (pár. 5.2; pár. 5.3);
  4. engranar el freno de estacionamiento;

#### • Mando manual

5. extraer la palanca (fig. 28.A) y volcar la bolsa de recogida para vaciarla;
6. cerrar la bolsa de recogida de modo que quede enganchada en el dispositivo de enganche (fig. 28.B) y volver a colocar la palanca.

#### • Mando eléctrico

5. con el operador sentado, mantener apretado el pulsador (fig. 28.C) hasta que se complete el vuelco de la bolsa de recogida;
6. una vez completado el vaciado, mantener apretado el pulsador (fig. 28.D) hasta que la bolsa de recogida baje completamente, controlando que permanezca enganchada en el dispositivo de enganche (fig. 28.B).

**NOTA** *Puede ocurrir que, después de vaciar la bolsa de recogida, se active la*

señal acústica en el momento de activar los dispositivos de corte. Esto es porque persisten residuos de hierba en el palpador del micro de indicación; en dicho caso será suficiente desactivar e inmediatamente volver a activar los dispositivos de corte para que cese la señal.

Mantener siempre el palpador (fig. 28.E) libre de residuos de hierba.

### 6.5.7 Limpieza del canal de expulsión (solo para modelos con recogida trasera)

- Un corte de hierba demasiado alta o mojada, junto con una velocidad de avance demasiado elevada, puede atascar el canal de expulsión. En caso de obstrucción se debe efectuar lo descrito en el cap. 7.6.2.

### 6.5.8 Fin del corte

Terminado el corte:

1. desactivar los dispositivos de corte;
2. reducir el número de las revoluciones del motor.
3. efectuar el recorrido de retorno con el grupo de dispositivos de corte a la posición de altura máxima.

### 6.6 PARADA

Para parar la máquina:

1. llevar la palanca del acelerador a la posición de régimen mínimo "tortuga"

**⚠ Para evitar el eventual retroceso de llamas, llevar el acelerador a la posición de régimen mínimo "tortuga" por 20 segundos antes de apagar el motor.**

2. apagar el motor llevando la llave a la posición de parada;
3. con el motor apagado, cerrar la válvula de carburante (fig. 25.A) (si estuviera previsto);
4. quitar la llave

**IMPORTANTE** Para proteger la carga de la batería, no deje la llave en posición de "marcha" o "encendido faros" cuando el motor no esté en movimiento.

**⚠ El motor podría estar muy caliente después del apagado. No toque el tubo y las partes adyacentes. Existe peligro de quemaduras.**

## 6.7 DESPUÉS DEL USO

1. Dejar enfriar el motor antes de colocar la máquina en cualquier ambiente.
2. Efectuar la limpieza (pár. 7.6).
3. Controlar que no haya componentes aflojados o dañados. Si es necesario, sustituir los componentes dañados y apretar tornillos y pernos eventualmente aflojados o contactar con el centro de asistencia autorizado.

### IMPORTANTE

- Bajar el grupo de dispositivos de corte;
  - poner en punto muerto;
  - Activar el freno de estacionamiento;
  - parar el motor
  - retirar la llave de encendido (asegurándose de que todas las partes en movimiento se hayan detenido por completo);
- cada vez que se dejar la máquina sin vigilancia, se abandone el puesto de conducción o se aparque la máquina;

## 7. MANTENIMIENTO ORDINARIO

### 7.1 INFORMACIÓN GENERAL

**⚠ Las normas de seguridad que deben seguirse se describen en el cap. 2. Respetar escrupulosamente dichas indicaciones para no sufrir graves riesgos o peligros.**

**⚠ Antes de efectuar cualquier control, limpieza o intervención de mantenimiento/regulación en la máquina:**

- desactivar el dispositivo de corte;
- poner en punto muerto;
- engranar el freno de estacionamiento;
- parar el motor;
- quitar la llave, (no dejar nunca las llaves introducidas o al alcance de los niños o personas no idóneas);
- verificar que todas las partes en movimiento estén completamente paradas;
- leer las instrucciones correspondientes;
- Llevar puesta indumentaria adecuada, guantes de trabajo y gafas de protección.

- La frecuencia y los tipos de intervención se resumen en la "Tabla de mantenimientos". La tabla tiene el objeto de ayudarle a mantener eficiente y segura su máquina. En esta se enumeran las principales intervenciones y la frecuencia prevista para cada uno de estos. Efectuar la acción correspondiente según el plazo.

## 7.2 ABASTECIMIENTO DE CARBURANTE / VACIADO DE CARBURANTE

**IMPORTANTE** *Seguir todas las prescripciones contenidas en el manual de instrucciones del motor. El tipo de carburante que se debe utilizar se indica en el manual de instrucciones del motor.*

### 7.2.1 Abastecimiento

Para abastecer el carburante:

1. Desenroscar el tapón de cierre del depósito y retirarlo (fig. 30).
2. Introducir el embudo (fig. 30).
3. Llenar con el carburante prestando atención a no llenar completamente el depósito.
4. Quitar el embudo.
5. Al finalizar el abastecimiento apretar bien el tapón de la gasolina y limpiar las posibles fugas.

**IMPORTANTE** *Evite verter gasolina sobre las partes de plástico para no dañarlas, en caso de vertido accidental, enjuague en seguida con agua. La garantía no cubre los daños en las partes de plástico de la carrocería o del motor causados por la gasolina.*

### 7.2.2 Vaciado del depósito

**NOTA** *El carburante es deteriorable y no puede permanecer en el depósito durante un periodo superior a 30 días. Antes del almacenamiento durante un largo periodo (cap. 9), vaciar el depósito del carburante.*

**⚠** *Dejar enfriar el motor antes de vaciar el depósito del carburante.*

1. Colocar la máquina en una superficie plana, al aire libre.
2. Posicionar un recipiente de recogida a nivel del tubo (fig. 31.A).
3. Desconectar el tubo (fig. 31.A) situado en la entrada del filtro de la gasolina (fig. 31.B).
4. Abrir la válvula del carburante (si estuviera previsto)
5. Recoger el carburante en un contenedor adecuado.
6. Volver a conectar el tubo (fig. 31.A) prestando atención para colocar correctamente la abrazadera (fig. 31.C).

7. Cerrar la válvula del carburante (si estuviera previsto).

**⚠** *Al reanudar el trabajo, asegurarse que no existan pérdidas de gasolina en los tubos, grifo y el carburador.*

## 7.3 CONTROL, LLENADO, DESCARGA ACEITE DEL MOTOR

**IMPORTANTE** *Seguir todas las prescripciones contenidas en el manual de instrucciones del motor. El tipo de aceite que se debe utilizar se indica en el manual de instrucciones del motor.*

### 7.3.1 Control / llenado

**⚠** *Controlar el nivel del aceite antes de cada uso.*

Procedimiento:

- Poner la máquina sobre un plano horizontal para el control.
- Controlar el nivel de aceite del motor: según los modos indicados en el manual del motor, debe estar comprendido entre las muescas MIN y MAX de la varilla (Fig. 32).

**⚠** *No exceder en el llenado, esto podría causar el sobrecalentamiento del motor. Si el nivel supera el nivel "MÁX", restablecer hasta alcanzar el nivel correcto.*

### 7.3.2 Descarga

Para asegurar la duración de la máquina y su correcto funcionamiento es conveniente sustituir periódicamente el aceite del motor según los intervalos indicados en el Manual de instrucciones del motor.

**⚠** *El aceite motor podría estar muy caliente si se quita inmediatamente después de haber apagado el motor. Por lo tanto, dejar enfriar el motor durante algunos minutos antes de quitar el aceite.*

Sustituir el aceite motor con las frecuencias indicadas en el manual de instrucciones del motor.

Proceder como se describe a continuación:

#### • Tipo “I”

1. Colocar la máquina sobre una superficie horizontal.
2. Posicionar un recipiente de recogida a nivel del tubo de extensión (fig.33.A).
3. Mantener fijo el tubo de extensión (fig. 33.A) y desenroscar el tapón de descarga (fig. 33.B).
4. Recoger el aceite en el recipiente.
5. Volver a montar el tapón de descarga (fig. 33.B) prestando atención al posicionamiento de la junta interna (fig. 33.C).
6. Apretar a fondo manteniendo firme el tubo de extensión (fig. 33.A).
7. Eventualmente, limpiar las fugas de aceite.

#### • Tipo “II”

1. Colocar la máquina sobre una superficie horizontal.
2. Colocar un recipiente para la recogida debajo del tubo de extensión (fig. 33.A).
3. Desenganchar el tubo de extensión (fig. 33.D) del soporte (fig. 33.E) y luego, con la ayuda de una pinza, aflojar la abrazadera (fig. 33.F) lo suficiente como para extraer el tapón de descarga (fig. 33.G).
4. Doblar el tubo de extensión y descargar el aceite en un contenedor adecuado
5. Volver a montar el tapón (fig. 33.G) y enganchar el tubo de extensión (fig. 33.D) en el soporte (fig. 33.E) antes de efectuar el llenado con aceite.
6. Eventualmente, limpiar las fugas de aceite.

#### • Tipo “III”

1. Colocar la máquina sobre una superficie horizontal.
2. Posicionar un recipiente de recogida a nivel del tubo de extensión (fig. 33.A);
3. Presionar el pasador (fig. 33.B);
4. Desenganchar el tubo de extensión del soporte, colocándolo hacia abajo;
5. Doblar el tubo de extensión y descargar el aceite en un contenedor adecuado;
6. Volver a enganchar el tubo de extensión (fig. 33.A) al soporte (fig. 33.C), antes de rellenar con el aceite.
7. Eventualmente, limpiar las fugas de aceite.

**IMPORTANTE** *Entregar el aceite para la eliminación conforme con las normativas locales.*

### 7.4 RUEDECILLAS LIMITADORAS

Las diferentes posiciones de montaje de las ruedecillas permiten conservar un espacio

de seguridad “H” entre el borde del grupo de dispositivos de corte y el terreno (fig. 23.A). Regular la posición de las ruedecillas limitadoras según las irregularidades del terreno.

 Esta operación se efectúa siempre en ambas ruedecillas, posicionándolas a la misma altura, **CON EL MOTOR PARADO Y LAS CUCHILLAS DESACOPLADAS.**

Para cambiar la posición:

1. Desenganchar la placa de soporte (fig. 23.B) con la ayuda de un destornillador y extraer el perno (fig. 23.C) con el resorte (fig. 23.D).
2. Colocar la ruedecilla (fig. 23.A) en la posición deseada
3. Montar el perno (fig. 23.C), el resorte (fig. 23.D) y la placa de soporte (fig. 23.B) según la secuencia indicada, cuidando que la cabeza del perno (fig. 23.C) quede dirigida hacia el interior de la máquina

### 7.5 BATERÍA

Es fundamental efectuar un cuidadoso mantenimiento de la batería para garantizar una larga duración de la misma.

La batería de su máquina deberá estar taxativamente cargada:

- antes de utilizar la máquina por primera vez después de haberla adquirido;
- antes de cada periodo de inactividad prolongado (superior a 30 días) (pár. 9);
- antes de la puesta en servicio después de un prolongado periodo de inactividad.

Leer y respetar atentamente el procedimiento de recarga descrito en el manual que se adjunta a la batería. Si no se respeta el procedimiento o no se carga la batería, se podrían producir daños irreparables a los elementos de la batería. Una batería agotada **debe** ser recargada lo más pronto posible.

**IMPORTANTE** *La carga de la batería se debe efectuar con un equipo de tensión constante. Otros sistemas de recarga pueden dañar irreparablemente la batería.*

- La máquina está equipada con un conector (fig. 34.A) para la recarga, que se debe conectar al correspondiente conector del cargador de la batería de mantenimiento, suministrado (si está previsto) o disponible previa solicitud (pár. 15.2).

**IMPORTANTE** *Este conector se debe utilizar exclusivamente para la conexión del cargador de batería de mantenimiento previsto por el Fabricante. Para utilizarlo:*



- seguir las indicaciones descritas en las relativas instrucciones de uso;
- seguir las indicaciones descritas en el manual de la batería;

## 7.6 LIMPIEZA

Después de cada uso, efectuar la limpieza ateniéndose a las siguientes instrucciones.

### 7.6.1 Limpieza de la máquina

- Volver a limpiar el exterior de la máquina repasando partes de plástico de la carrocería con una esponja embebida con agua y detergente, procurando no mojar el motor, los componentes del sistema eléctrico y la tarjeta electrónica colocada debajo del tablero de instrumentos.
- Para reducir el riesgo de incendio, mantener el motor, el silenciador de escape, el alojamiento de la batería libres de residuos de hierba, hojas o grasa excesiva.

**IMPORTANTE** ¡No utilizar nunca mangueras a presión o líquidos agresivos para el lavado de la carrocería o del motor!

### 7.6.2 Limpieza del canal de expulsión (solo para modelos con recogida trasera)

En caso de obstrucción del canal de expulsión es necesario:

1. quitar la bolsa de recogida o la protección de descarga trasera;
2. sacar la hierba acumulada por la boca de salida del canal.

### 7.6.3 Limpieza de la bolsa (solo para modelos con recogida trasera)

1. Vaciar la bolsa de recogida
2. Vaciarlo para volver a limpiarlo de los residuos de hierba y humus
3. Volver a montar la bolsa y proceder con el lavado del interior del grupo de dispositivo de corte (pár. 7.6.4-a) al final del cual la bolsa deberá ser extraída, vaciada, enjuagada y guardada para favorecer un rápido secado.

### 7.6.4 Limpieza del grupo dispositivos de corte

**!** Durante la limpieza del grupo dispositivos de corte alejar personas o animales de la zona circundante.

#### a. Limpieza de la parte interna

Eliminar los depósitos de hierba y de fango que se acumularon en el interior del grupo de dispositivos de corte para evitar que, cuando estén secos, dificulten el arranque.

El lavado del interior del grupo dispositivos de corte y del canal de expulsión se debe efectuar sobre un piso firme, con:

- la bolsa de recogida o la protección de descarga trasera montadas (solo para modelos con recogida trasera);
  - el deflector de descarga lateral montado (solo para modelos con descarga lateral);
  - el operador sentado;
  - llevar el grupo dispositivos de corte a la posición "1";
  - el motor en marcha
  - la transmisión en punto muerto
  - los dispositivos de corte activados
- Conectar alternadamente un tubo para agua en los específicos racores (fig. 35.A), haciendo que fluya agua por algunos minutos por cada uno y con los dispositivos de corte en movimiento.

**IMPORTANTE** Para no perjudicar el buen funcionamiento del embrague electromagnético:

- evitar que el embrague entre en contacto con aceite;
- no dirigir chorros de agua a alta presión directamente sobre el grupo de embrague;
- no limpiar el embrague con gasolina.

#### b. Limpieza de la parte externa

**!** Es necesario que en la parte superior del grupo dispositivos de corte no se acumulen desechos y residuos de hierba seca, para mantener el nivel óptimo de eficiencia y de seguridad de la máquina.

Para la limpieza de la parte superior del grupo de dispositivos de corte es necesario:

- bajar completamente el grupo dispositivos de corte (posición "1");
- soplar con un chorro de aire comprimido a través de las aberturas de las protecciones derecha e izquierda (fig. 36).

## 7.7 TUERCAS Y TORNILLOS DE FIJACIÓN

- Mantener apretados tuercas y tornillos para asegurarse que la máquina esté siempre en condiciones seguras de funcionamiento.

## 8. MANTENIMIENTO EXTRAORDINARIO

### 8.1 MEDIDAS DE SEGURIDAD

**⚠** *Es necesario contactar inmediatamente con vuestro Revendedor o con un Centro especializado en caso de observar irregularidades en el funcionamiento:*

- del freno
- de la activación y parada de los dispositivos de corte
- de la activación de la tracción en marcha adelante o marcha atrás.

### 8.2 GRUPO DE DISPOSITIVOS DE CORTE

#### 8.2.1 Alineamiento de grupo dispositivos de corte

Una buena regulación del grupo dispositivos de corte es esencial para obtener un prado cortado uniformemente (fig. 37). En el caso de corte irregular, controlar la presión de los neumáticos (pár. 6.1.3). Si esto no fuera suficiente para obtener un cortado uniforme, es necesario contactar con vuestro Revendedor para la regulación del alineamiento del grupo dispositivos de corte.

#### 8.2.2 Dispositivo de corte

Un dispositivo de corte mal afilado arranca el césped y causa el amarilleo del prado.

**⚠** *Todas las operaciones relacionadas con los dispositivos de corte (desmontaje, afilado, equilibrado, reparación, montaje y/o sustitución) son tareas que requieren una competencia específica y el empleo de equipos especiales; por razones de seguridad, es necesario efectuarlas en un Centro Especializado.*

**⚠** *Sustituir siempre el dispositivo de corte que se encuentre dañado, torcido o desgastado, junto con sus tornillos para mantener el equilibrado.*

**IMPORTANTE** *Es conveniente que todos los dispositivos de corte se sustituyan simultáneamente, especialmente en caso de diferencias de desgaste notables.*

**IMPORTANTE** *Utilizar siempre los dispositivos de corte originales, indicando el código en la tabla "Datos Técnicos".*

Dada la evolución del producto, los dispositivos de corte indicados en la tabla "Datos Técnicos" podrán ser sustituidos por otros, con características análogas de intercambiabilidad y seguridad de funcionamiento.

### 8.3 SUSTITUCIÓN DE LAS RUEDAS ANTERIORES / POSTERIORES

#### 8.3.1 Operaciones preliminares

**IMPORTANTE** *Utilizar un dispositivo de elevación adecuado, por ejemplo, un gato con pantógrafo.*

Antes de efectuar las intervenciones de sustitución de las ruedas, realizar estas operaciones:

- Quitar todos los accesorios.
- Colocar la máquina sobre una superficie sólida y plana que garantice la estabilidad de la máquina.
- Engranar el freno de estacionamiento;
- Parar el motor;
- Quitar la llave;
- Colocar el gato en el punto de elevación cerca de la rueda a sustituir (pár. 8.3.2; pár. 8.3.3).
- Controlar que el gato esté perfectamente perpendicular al terreno.

#### 8.3.2 Selección y posicionamiento del gato en las ruedas posteriores

Colocar cuñas de madera (fig. 38.A) en la base de la rueda (fig. 38.B) que se encuentra al lado de la rueda para sustituir (fig. 38.C).

**Para los modelos con recogida trasera:**

- La altura máxima posible del gato cerrado es de 110 mm. (fig. 39).
- Colocar el gato debajo de la placa trasera (fig. 40.A), a 180 mm del borde lateral.

**Para modelos con descarga lateral:**

- La altura máxima posible del gato cerrado es de 110 mm. (fig. 41).
- Colocar el gato debajo del eje trasero, en el punto indicado en la figura (fig. 42.A).

**NOTA** *El gato posicionado como se describe en este párrafo permite levantar la rueda que se debe sustituir.*

#### 8.3.3 Selección y posicionamiento del gato en las ruedas anteriores

1. Colocar cuñas de madera (fig. 43.A) en la base de la rueda (fig. 43.B)

que se encuentra detrás de la rueda que se debe sustituir (fig. 43.C).

2. La altura máxima posible del gato cerrado es de 110 mm.

**NOTA** *La posición destinada al gato depende del tipo de máquina.*

3. Colocar el gato debajo de la parte anterior de la máquina en el punto (fig. 44.A, 45.A, 46.A) como se muestra en la figura.

**NOTA** *El gato se debe colocar en la parte plana del soporte (fig. 44.B, 45.B).*

**NOTA** *El gato se debe colocar en la costilla central del soporte (fig. 46.B).*

### 8.3.4 Sustitución de la rueda

**IMPORTANTE** *Asegurarse de que, durante el levantamiento, la máquina se mantenga estable y parada. Si se notara alguna anomalía, bajar inmediatamente el gato, verificar y resolver eventuales problemas y volver a levantar.*

1. Extraer la tapa (fig. 47.A) antes de levantar la máquina.
2. Levantar todo lo necesario para poder sacar cómodamente la rueda.
3. Con la ayuda de un destornillador sacar el anillo elástico (fig. 47.B) y la arandela de apoyo (fig. 47.C).
4. Extraer la rueda que se debe sustituir.
5. Aplicar en el eje (fig. 47.D) grasa lubricante.
6. Montar la rueda de recambio.
7. Volver a colocar adecuadamente la arandela de apoyo y el anillo elástico.
8. Apoyar la rueda en el piso y volver a montar la tapa (fig. 47.A).

**IMPORTANTE** *Comprobar que las ruedas posteriores sean de la misma altura (fig. 48.A) y que la diferencia de diámetro externo entre las dos ruedas (fig. 48.B) no sea superior a 8-10 mm. Si sucede esto, para evitar cortes irregulares, hay que efectuar la alineación del conjunto de dispositivos de corte en un centro autorizado.*

### 8.3.5 Reparación o sustitución de los neumáticos

Cualquier sustitución o reparación de un neumático debido a un pinchazo debe realizarse en un taller profesional de neumáticos especializado, según los modos previstos para el tipo de cubierta empleado.

## 8.4 TARJETA ELECTRÓNICA

La tarjeta electrónica es un componente situado debajo del tablero de instrumentos que controla todas las protecciones de la máquina.

La tarjeta electrónica cuenta con una protección autorregenerable que interrumpe el circuito en caso de anomalías en el sistema eléctrico; la intervención provoca la parada del motor y se indica mediante una señal acústica que se desactiva solamente al retirar la llave. El circuito se restablece automáticamente después de unos segundos; buscar y eliminar las causas de la avería para evitar que se repitan las interrupciones.

**IMPORTANTE** *Para evitar la intervención de la protección:*

- no invertir la polaridad de la batería;
- no permitir que la máquina funcione sin la batería, para evitar anomalías del funcionamiento del regulador de carga;
- asegurarse de no causar cortocircuitos.

## 8.5 SUSTITUCIÓN DE UN FUSIBLE

En la máquina están previstos algunos fusibles (fig. 49.A) de diferente capacidad, cuyas funciones y características son las siguientes:

- Fusible de 10 A = para proteger circuitos generales y de potencia de la tarjeta electrónica. Su intervención provocará la parada de la máquina y el apagado total del testigo en el tablero de instrumentos (pár. 5.16)
- Fusible de 25 A = de protección del circuito de carga, cuya intervención se manifiesta con una progresiva pérdida de la carga de la batería y consiguientes dificultades en el arranque.

– Fusible de 5 A = para proteger la toma auxiliar de 12 Volt para accesorios.

– Fusible de 15 A = para proteger el circuito del motor de accionamiento. Su intervención no permite el accionamiento eléctrico del sistema de vuelco de la bolsa; el vaciado será posible con la palanca manual (si está montada).

La capacidad del fusible está indicada en el mismo fusible.

**IMPORTANTE** *Un fusible quemado debe ser siempre sustituido con uno de igual tipo y carga y nunca con uno de carga diferente.*

Si no se logra eliminar las causas de la intervención, consultar con vuestro Revendedor.

## 8.6 SUSTITUCIÓN DE LÁMPARAS

### 8.6.1 Tipo "I" - Lámparas incandescentes

- Las lámparas (18 W) tienen enchufe a bayoneta en el portalámparas y se extrae girando hacia la izquierda con la ayuda de una pinza (fig. 50)

### 8.6.2 Tipo "II" - Lámparas de LED

- Aflojar abrazadera (fig. 51.A) y extraer el conector (fig. 51.B). Desmontar la iluminación de LED (fig. 51.C), fijada con los tornillos (fig. 51.D).

### 8.6.3 Tipo "III" - Lámparas de LED (para los modelos TNS, THNS)

1. Abrir el capó y extraer el conector (fig. 52.A).
2. Desmontar el pasador (fig. 52.B) y extraer el capó por el lateral.
3. Desmontar los cables de las lámparas de LED (fig. 53.A), desenroscar los tornillos (fig. 53.B) y desenganchar las lengüetas (fig. 53.C).
4. Levantar y desenganchar la parte superior del capó (fig. 54.A).
5. Desenroscar los tornillos (fig. 55.A) y sustituir los faros de LED (fig. 55.B).
6. Para volver a montar el capó se deben realizar los mismos pasos pero en orden inverso al del desmontaje.

## 8.7 GRUPO DE TRANSMISIÓN TRASERA

Está formado por un grupo monobloque sellado que no precisa mantenimiento; está provisto de una carga de lubricante permanente que no necesita sustitución o llenado.

### 8.8 GRUPO DE TRANSMISIÓN ANTERIOR (MODELO 4WD)

Está formado por un grupo monobloque sellado que no precisa mantenimiento. Se debe realizar el control, llenado y sustitución periódica del aceite del circuito hidráulico de conexión.

- Controlar el nivel del aceite del sistema hidráulico, que deberá estar comprendido entre las marcas de referencia "MIN" y "MAX" realizadas en el depósito.
- En caso de que el nivel se encuentre debajo de la marca de referencia "MIN" (Fig. 56):

- desmontar la protección (fig. 56.A) fijada con la tuerca (fig. 56.B);
- desenroscar el tapón (fig. 56.C) y llenar con aceite 10W30 hasta alcanzar el nivel "MAX";
- volver a montar el tapón (fig. 56.C) y la protección (fig. 56.A).

**IMPORTANTE** *En caso de que sea necesario llenar el depósito frecuentemente, será preciso controlar que no existan pérdidas de los tubos o del depósito y contactar con vuestro Revendedor para realizar las intervenciones necesarias.*

## 8.9 REGULACIÓN DEL RESORTE DEL DISPOSITIVO DE ENGANCHE DE LA BOLSA DE RECOGIDA

Si la bolsa de recogida tiende a saltar y a abrirse al transitar terrenos poco firmes o bien si resultase difícil volver a engancharla después de vaciarla, se deberá regular la tensión del resorte (fig. 57.A). Modificar el punto de retención utilizando uno de los orificios (fig. 57.B) hasta obtener el resultado deseado.

## 9. ALMACENAMIENTO

Cuando la máquina debe almacenarse durante un periodo superior a 30 días:

1. Dejar enfriar el motor
2. Desconectar los cables de la batería y conservarla en un lugar fresco y sin humedad.
3. Vacíe el depósito del carburante (pár. 7.2.2) y siga las instrucciones contenidas en el manual de instrucciones del motor.
4. Limpiar cuidadosamente la máquina.
5. Comprobar que el quitanieves no presente daños. Contactar el centro de asistencia autorizado.
6. Almacenamiento de la máquina:
  - con el grupo dispositivo de corte bajado
  - en un ambiente sin humedad
  - protegido de la intemperie
  - posiblemente recubierta con una lona (pár. 15.4)
  - en un lugar inaccesible a los niños

- asegurándose de haber quitado las llaves o herramientas usadas para el mantenimiento.

En el momento de volver a poner en funcionamiento la máquina:

- asegurarse de que no existan pérdidas de gasolina de los tubos, del grifo carburante y del carburador.
- preparar la máquina como se indica en el capítulo "6. Uso de la máquina".

## 10. DESPLAZAMIENTO Y TRANSPORTE

- Cuando se desplaza la máquina es necesario:
  - desactivar el dispositivo de corte;
  - llevar el grupo dispositivos de corte a la posición de altura máxima;
  - apagar el motor;
- Cuando se transporta la máquina con un medio de transporte o remolque, es necesario:
  - utilizar rampas de acceso de resistencia, ancho y longitud adecuadas;
  - cargar la máquina con el motor apagado, sin la llave de encendido, sin conductor, empujando, con un número adecuado de personas;
  - cerrar la válvula del carburante (si estuviera previsto);
  - bajar el grupo dispositivo de corte;
  - engranar el freno de estacionamiento;
  - colocarla de manera que no sea un peligro para nadie;
  - bloquearla firmemente al medio de transporte mediante cables o cadenas para evitar el vuelco con posible daño o pérdida de carburante.

## 11. ASISTENCIA Y REPARACIONES

Este manual suministra todas las indicaciones necesarias para la conducción de la máquina y para un correcto mantenimiento de base que se efectúa por el usuario. Todas las intervenciones de regulación y mantenimiento no descritas en este manual deben efectuarse donde vuestro Revendedor o en un Centro especializado, que dispone de conocimientos y herramientas necesarias para que el trabajo

se efectúe correctamente, manteniendo el grado de seguridad original de la máquina. Operaciones efectuadas en estructuras inadecuadas o por personas no cualificadas conllevan a la caducidad de toda forma de Garantía y de toda obligación o responsabilidad del Fabricante.

- Solo los centros de asistencia autorizados efectúan las reparaciones y el mantenimiento en garantía.
- Los recambios y los accesorios no originales no están aprobados; el uso de recambios y accesorios no originales pone en peligro la seguridad de la máquina y declina al Fabricante de toda obligación o responsabilidad.
- Los recambios originales son suministrados por los talleres de asistencia y por los vendedores autorizados.
- Se recomienda confiar la máquina una vez al año a un taller de asistencia autorizada para el mantenimiento, la asistencia y el control de los dispositivos de seguridad.

## 12. COBERTURA DE LA GARANTÍA

La garantía cubre todos los defectos de los materiales y de fabricación. El usuario deberá seguir atentamente todas las instrucciones indicadas en la documentación adjunta.

La garantía no cubre los daños debidos a:

- Falta de familiaridad con la documentación adjuntada.
  - Descuidos.
  - Uso y montaje incorrectos o no permitidos.
  - Empleo de piezas de recambio no originales.
  - Empleo de accesorios no distribuidos o no aprobados por el fabricante.
- Además, la garantía no cubre:
- El desgaste normal de los materiales de consumo como correas de transmisión, faros, ruedas, cuchillas, pernos de seguridad y cables.
  - Desgaste normal.
  - Motores. Son cubiertos por las garantías del fabricante del motor en los términos y en las condiciones especificadas.

El comprador está protegido por las propias leyes nacionales. Los derechos del comprador previstos por las propias leyes nacionales no se limitan, de ninguna manera, a esta garantía.

### 13. TABLA DE MANTENIMIENTOS

Intervención	Periodicidad (horas)		Párrafo / Notas
	Primera vez	Posteriormente cada	
<b>MÁQUINA</b>			
Controles de seguridad / Control de los mandos		Antes de cada uso	pár. 6.2
Control presión neumáticos		Antes de cada uso	pár. 6.1.3
Control de las protecciones de descarga trasera / descarga lateral. Control de la bolsa de recogida, deflector de descarga lateral.		Antes de cada uso	pár. 6.1.4
Limpieza general y control		Al final de cada uso	pár. 7.6
Control de posibles daños presentes en la máquina. Contactar el centro de asistencia autorizado.		Al final de cada uso	-
Carga de la batería		Antes del almacenamiento	pár. 7.5
Control de todas las fijaciones		25	
Control fijación y afilado de los dispositivos de corte		25	***
Control correa de transmisión		25	***
Control correa mando dispositivos de corte		25	***
Control y regulación del freno		25	***
Control y regulación tracción		25	***
Control de engranaje y freno del dispositivo de corte		25	***
Lubrificación general		25	****
Sustitución dispositivos de corte		100	***
Sustitución correa de transmisión		-	** / ***
Sustitución correa mando dispositivos de corte		-	** / ***
<b>MOTOR *</b>			
Control/llenado nivel carburante		Antes de cada uso	par 7.2
Control / llenado aceite motor		Antes de cada uso	par 7.3
Sustitución aceite motor		*	*
Control y limpieza del filtro del aire		*	*
Sustitución del filtro del aire		*	*
Control filtro gasolina		*	*
Sustitución del filtro gasolina		*	*
Control y limpieza contactos bujía		*	*
Sustitución bujía		*	*

- \* Consultar el manual del motor para conocer el listado completo de intervenciones y su periodicidad
- \*\* Contactar con vuestro Revendedor ante las primeras señales de mal funcionamiento
- \*\*\* Operación que debe ser efectuada por vuestro Revendedor o por un Centro especializado
- \*\*\*\* La lubricación general de todas las articulaciones debería ser ejecutada cada vez que se prevé un largo periodo de inactividad de la máquina

## 14. IDENTIFICACIÓN DE PROBLEMAS

PROBLEMA	POSIBLE CAUSA	SOLUCIÓN
1. Con la llave en "MARCHA", el tablero de instrumentos permanece apagado sin señal acústica	Intervención de la protección de la tarjeta electrónica a causa de:	Poner la llave en la pos. "PARADA" y buscar las causas de la avería:
	batería mal conectada	comprobar las conexiones (pár. 4.4)
	inversión de la polaridad de la batería	comprobar las conexiones (pár. 4.4).
	batería completamente agotada	recargar la batería (pár. 7.5)
	fusible quemado	sustituir el fusible (10 A) (pár. 8.5).
	tarjeta mojada	secar con aire tibio
2. Con la llave en "MARCHA", el tablero de instrumentos permanece apagado, pero se activa una señal acústica	Intervención de la protección de la tarjeta electrónica a causa de:	Poner la llave en la pos. "PARADA" y buscar las causas de la avería:
	tarjeta mojada	secar con aire tibio
3. Con la llave en "ARRANQUE", el tablero de instrumentos se enciende, pero el motor de arranque no funciona	batería no suficientemente cargada	recargar la batería (pár. 7.5)
	fusible de recarga interrumpido	sustituir el fusible (25 A) (pár. 8.5)
4. Con la llave en "ARRANQUE", el motor de arranque gira, pero el motor no se pone en marcha	batería no suficientemente cargada	recargar la batería (pár. 7.5)
	falta flujo de gasolina	verificar el nivel en el depósito (pár. 7.2.1)
		abrir la válvula (si estuviera previsto) (pár. 6.4)
		comprobar el filtro de la gasolina
	encendido defectuoso	comprobar la fijación del capuchón de la bujía
comprobar la limpieza y la correcta distancia entre los electrodos		
5. Puesta en marcha dificultosa o funcionamiento irregular del motor	anomalías en el carburador	limpiar o sustituir el filtro del aire
		vaciar el tanque e introducir gasolina fresca
		controlar y eventualmente cambiar el filtro de la gasolina
6. Disminución del rendimiento del motor durante el corte	velocidad de avance elevada en relación a la altura del corte	disminuir la velocidad de avance y/o aumentar la altura del corte (pár. 6.5.4)
7. Activando los dispositivos de corte, el motor se apaga	falta la habilitación para la activación	controlar que se respeten las condiciones de habilitación (pár. 6.2.2)
8. El testigo de la batería no se apaga después de algunos minutos de trabajo	recarga insuficiente de la batería	contactar con vuestro Revendedor

Si los problemas perduran después de haber aplicado las soluciones descritas, contactar con vuestro Revendedor.

<b>PROBLEMA</b>	<b>POSIBLE CAUSA</b>	<b>SOLUCIÓN</b>
9. El testigo del aceite se enciende durante el trabajo (si está previsto)	problemas de lubricación del motor	Poner inmediatamente la llave en "PARADA":
		restablecer el nivel del aceite (véase 7.3.1)
		sustituir el filtro (si el inconveniente persiste, contactar con vuestro Revendedor)
10. El motor se para y se activa una señal acústica	Intervención de la protección de la tarjeta electrónica a causa de:	Poner la llave en la pos. "PARADA" y buscar las causas de la avería:
	tensión excesiva causada por el regulador de carga	contactar con vuestro Revendedor
	batería mal conectada (contactos inestables)	controlar las conexiones (véase 3.4)
11. El motor se para sin señal acústica	batería desconectada	controlar las conexiones (véase 3.4)
	problemas en el motor	contactar con vuestro Revendedor
12. Los dispositivos de corte no se acoplan o no se paran tempestivamente cuando se desacoplan	correa aflojada	contactar con vuestro Revendedor
	problemas con la activación electromagnética	contactar con vuestro Revendedor
13. Corte irregular y recogida insuficiente (solo para modelos con recogida trasera)	grupo dispositivos de corte no paralelo al terreno	controlar la presión de los neumáticos (pár. 6.1.3)
		restablecer la alineación del grupo dispositivos de corte con respecto al terreno (pár. 8.2.1)
	ineficiencia de los dispositivos de corte	contactar con vuestro Revendedor
	velocidad de avance elevada con relación a la altura de la hierba que cortar	disminuir la velocidad de avance y/o aumentar el grupo de dispositivos de corte (pár. 6.5.4)
		esperar que la hierba se seque
atascamiento del canal	retirar la bolsa de recogida y vaciar el canal (véase 7.6.2)	
14. Corte irregular (solo para modelos con descarga lateral)	grupo dispositivos de corte no paralelo al terreno	controlar la presión de los neumáticos (pár. 6.1.3)
		restablecer la alineación del grupo dispositivos de corte con respecto al terreno (pár. 8.2.1)
	ineficiencia de los dispositivos de corte	contactar con vuestro Revendedor
15. Vibración anómala durante el funcionamiento	el grupo dispositivos de corte está lleno de hierba	limpiar el grupo dispositivos de corte (pár. 7.6.4)
	los dispositivos de corte están desequilibrados o flojos	contactar con vuestro Revendedor
	fijaciones flojas	comprobar y apretar los tornillos de fijación del motor y del bastidor
16. Frenado incierto o ineficaz	freno no regulado correctamente	contactar con vuestro Revendedor

Si los problemas perduran después de haber aplicado las soluciones descritas, contactar con vuestro Revendedor.



PROBLEMA	POSIBLE CAUSA	SOLUCIÓN
17. Avance irregular, poca tracción en subida o tendencia de la máquina a empujarse	problemas en la correa o en el dispositivo de acoplamiento	contactar con vuestro Revendedor
18. Con el motor en movimiento, accionando el pedal de tracción la máquina no se desplaza	palanca de desbloqueo en posición de transmisión desbloqueada	llevarla a la posición de transmisión activada (pár. 5.4)
19. La máquina comienza a vibrar en forma anormal	dañada o partes aflojadas	parar la máquina y quitar la llave de encendido
		verificar eventuales daños
		controlar que no haya partes flojas y apretarlas si las hubiera
		proveer con los controles, sustituciones o reparaciones en un Centro Especializado

Si los problemas perduran después de haber aplicado las soluciones descritas, contactar con vuestro Revendedor.

## 15. ACCESORIOS

### 15.1 KIT PARA "MULCHING"

Desmenuza finamente el césped cortado y lo deja en el prado (fig.58.A1; fig. 58.A2).

### 15.2 CARGADOR DE BATERÍA DE MANTENIMIENTO

Permite mantener en perfecta eficacia la batería durante los periodos de inactividad de la máquina, garantizando un nivel de carga óptimo y una mayor duración de la batería (fig. 58.B).

### 15.3 KIT DE REMOLQUE

Para arrastrar un pequeño remolque (fig. 58.C).

### 15.4 LONA DE CUBIERTA

Para proteger la máquina contra el polvo cuando no se utiliza (fig. 58.D)

### 15.5 KIT DE PESOS POSTERIORES

Mejoran la estabilidad trasera de la máquina, sobre todo cuando se usa habitualmente en terrenos en pendiente (fig. 58.E).

### 15.6 KIT DE PROTECCIÓN DE

### DESCARGA TRASERA

Debe usarse en lugar de la bolsa de recogida, cuando no se recoge la hierba (fig. 58.F). **(Solo para modelos con descarga trasera).**

### 15.7 CADENAS DE NIEVE DE 18", 20"

Mejoran la adherencia de las ruedas traseras en los tramos nevados y permiten el uso de equipos quitanieves (fig. 58.G).

### 15.8 RUEDAS DE BARRO / NIEVE 18", 20"

Mejoran las prestaciones de tracción sobre nieve y barro (fig. 58.H).

### 15.9 REMOLQUE

Para el transporte de herramientas u otros objetos, en los límites de carga permitidos (fig. 58.I).

### 15.10 ESPARCIDOR

Para esparcir sal o fertilizantes (fig. 58.J).

### 15.11 ESPARCIDOR

Para esparcir arena o grava (fig. 58.K).

### **15.12 RODILLO PARA HIERBA**

Para compactar el terreno después de la siembra o aplanar la hierba (fig. 58.L).

### **15.13 QUITANIEVES DE CUCHILLA**

Para la quitar la nieve y acumularla en los laterales (fig. 58.M).

### **15.14 BARREDORA FRONTAL**

Para la limpieza de caminos y superficies sólidas de hojas y suciedad y para quitar capas finas de nieve reciente (fig. 58.N).

### **15.15 TRITURADORA**

Para cortar y triturar hierba no cultivada (fig. 58.O).

### **15.16 RECOGEDOR DE HOJAS Y HIERBA**

Para la recogida de hojas y hierba en superficies herbosas (fig. 58.P).

### **15.17 RASTRILLO FRONTAL**

Para recoger hierba y ramas pequeñas (fig. 58.Q).

### **15.18 CONEXIÓN PARA ELEVACIÓN**

Permite montar accesorios frontales suplementarios que no requieren la toma de fuerza (fig. 58.R1).

### **15.19 TOMA DE FUERZA (TDF)**

Permite transferir la potencia del motor para accionar el accesorio. Necesidad de la interfaz de elevación (fig. 58.R2).

### **15.20 TOMA DE FUERZA (TDF)**

Permite transferir la potencia del motor para accionar el accesorio. No necesita interfaz de elevación (fig. 58.R3).



## SISUKORD

1. ÜLDANDMED.....	2	7. KORRALINE HOOLDUS .....	19
2. OHUTUSNÕUDED.....	2	7.1 Üldandmed .....	19
3. MASINAGA TUTVUMINE .....	4	7.2 Kütuse tankimine/kütusepaagi tühjendamine .....	20
3.1 Masina kirjeldus ja ettenähtud kasutusotstarve.....	4	7.3 Mootoriõli kontroll/lisamine/tühjendamine .....	20
3.2 Ohutusmärgistus.....	5	7.4 Pinnasesse löikamist takistavad rattad .....	21
3.3 Andmesilt.....	6	7.5 Aku.....	21
3.4 Põhikomponendid .....	6	7.6 Puhastamine .....	21
4. KOKKUMONTEERIMINE .....	6	7.7 Lukustusmutrid- ja kruvid .....	22
4.1 Monteeritavad komponendid.....	6	8. ERAKORRALINE HOOLDUS .....	22
4.2 Rooli monteerimine .....	7	8.1 Ohutusnõuanded .....	22
4.3 Juhiistme paigaldamine .....	7	8.2 Lõikeseadme koost.....	22
4.4 Aku paigaldamine ja ühendamine .....	7	8.3 Esi- ja tagarataste vahetamine .....	23
4.5 Kogumiskorvi tugede paigaldamine .....	7	8.4 Elektrooniline kaart.....	23
4.6 Kogumiskorvi kinnitusnuki eemaldamine .....	8	8.5 Kaitsme asendamise .....	24
4.7 Tagumiste kaitseraudade paigaldamine .....	8	8.6 Lampide väljavahetamine .....	24
4.8 Kogumiskorvi paigaldamine .....	8	8.7 Tagumine ajam.....	24
4.9 Kogumiskorvi laadestushoobade paigaldamine .....	8	8.8 Eesmine ajam (4WD mudel) .....	24
4.10 Lõikeseadme koostu küljekaitsete paigaldamine (olemasolu korral) .....	8	8.9 Kogumiskorvi kinnitusnuki vedru reguleerimine .....	25
4.11 Külgmise väljaviskekanali koost (ainult külgmise väljalaskega mudelid) .....	8	9. LADUSTAMINE .....	25
5. JUHTSEADMED.....	9	10. TEISALDAMINE JA TRANSPORT .....	25
5.1 Piduripedaal.....	9	11. TEENINDUS JA REMONT .....	25
5.2 Edasikäigu pedaal.....	9	12. GARANTII KATE .....	25
5.3 Tagasikäigu pedaal.....	9	13. HOOLDUSTABEL.....	26
5.4 Hüdrostaatiline ajami vabastamise käsk .....	9	14. RIKETE TUVASTAMINE .....	27
5.5 Võtmega käivitamine.....	10	15. LISASEADMED .....	29
5.6 Pöörete kontrollimine .....	10		
5.7 Seisupidur.....	10		
5.8 Esitulelaternate lüliti .....	10		
5.9 Lõikeseadme aktiveerimine ja inaktiveerimine .....	10		
5.10 Käivita tagurpidi käigu löikamisnupp ...	11		
5.11 Juhtseadmed lõikeseadme koostu kõrguse reguleerimiseks .....	11		
5.12 Kiirushoidik.....	11		
5.13 Loendur (kui see on paigaldatud).....	12		
5.14 Lisapistikupesa tarvikutele .....	12		
5.15 Kogumiskorvi laadestamiskäsk.....	12		
5.16 I tüüpi kuva ja sumistid .....	12		
5.17 II tüüpi kuva ja sumistid .....	12		
5.18 III tüüpi kuva ja sumistid .....	14		
6. MASINA KASUTAMINE.....	15		
6.1 Eeltööd.....	15		
6.2 Ohutuskontrollid .....	16		
6.3 Kasutamine kallakutel .....	17		
6.4 Käivitamine .....	17		
6.5 Töötamine .....	17		
6.6 Seiskamine .....	19		
6.7 Pärast kasutamist.....	19		

## 1. ÜLDANDMED

### 1.1 KUIDAS KASUTUSJUHENDIT LUGEDA

Kasutusjuhendi tekstis on mõned ohutuse või töötamise seisukohalt eriti tähtsat infot sisaldavad peatükid erinevalt esile toodud, järgmise kriteeriumi alusel:

**MÄRKUS** või **TÄHTIS** sisaldab täpsustusi või uusi elemente eespool märgitu juurde, et masinat mitte kahjustada ega kahju tekitada.

Sümbol  tähistab ohtu. Hoiatuste eiramisega võib kaasneda vigastuste oht iseenesele või teistele isikutele ja/või kahju.

Punktid, mis on tähistatud hallide täppidega kontuuriga ruuduga, näitavad võimalikke omadusi, mida kõikidel käesolevas juhendis kirjeldatud mudelitel ei pruugi olla. Kontrollige, kas teie mudelil on nimetatud omadused.

Kõik tähistused "eesmine", "tagumine", "parem" ja "vasak" on määratletud juhi asukohast näoga söidusuunas.

### 1.2 VIITED

#### 1.2.1 Joonised

Käesoleva kasutusjuhendi joonised on nummerdatud 1,2,3 ja nii edasi. Joonistel kujutatud komponendid on tähistatud tähtedega A,B,C, ja nii edasi. Viide komponendile C joonisel 2 märgitakse tekstiga: "Vaadata jn 2.C" või lihtsalt "(jn 2.C)". Joonised on näitlikud. Tegelikud osad võivad joonistel kujutatutest erineda.

#### 1.2.2 Pealkirjad

Kasutusjuhend on jagatud peatükkideks ja punktideks. Punkti "2.1. Väljaõpe" pealkiri on punkti 2 alapealkiri. "2. Ohutusnõuded". Viited pealkirjadele või punktidele on tähistatud lühendiga ptk või p ja vastava numbriga. Näiteks: "ptk 2. või „p 2.1"

## 2. OHUTUSNÕUDED

### 2.1 VÄLJAÕPE

 **Õppige tundma juhtseadmeid ja masina õigesti kasutamist. Õppige mootorit kiiresti seiskama. Hoiatuste ja kasutusjuhendite mittejärgimine võib põhjustada tuleohtu ja/või tõsiseid vigastusi.**

- Ärge kunagi lubage masinat kasutada lastel või inimestel, kes ei ole juhistega vajalikul määral tutvunud. Kohalikud seadused võivad sätestada kasutaja miinimumea.
- Ärge kasutage kunagi masinat, kui kasutaja on väsinud või haige või on tarvitanud ravimeid, uimasteid, alkoholi või aineid, mis mõjuvad kahjulikult tema reageerimisvõimele ja tähelepanule.
- Keelatud on vedada lapsi või teisi reisijaid
- Pidage meeles, et seadmega töötaja või selle kasutaja vastutab õnnetuste ja kahjustuste eest, mis võivad tekkida teistele inimestele või nende omandile. Kasutaja vastutusallas on hinnata töökoha võimalikke ohtusid ja võtta kõik vajalikud ettevaatusabinõud enda ja teiste ohutuse tagamiseks, eriti nõlvadel, konarlikul, libedal või ebastabiilsel pinnal.
- Kui soovite masinat anda või laenata teistele, veenduge, et kasutaja tutvuks käesolevas kasutusjuhendis olevate instruksioonidega.

### 2.2 EELTÖÖD

#### Isikukaitsevahendid

- Kandke sobivaid riideid, vastupidavaid tööjalatseid, millel on libisemisvastane tald, ja pikki pükse. Masinat ei tohi käivitada paljajalu või lahtiste sandaalidega. Kandke kuulmise kaitseks kõrvaklappe
- Kuulmiskaitsevahendite kasutamine võib vähendada kasutaja võimet kuulda hoiatusi (hüüdeid või alarme). Jälgige alati tööpiirkonda ja selle ümbrust.
- Ärge kunagi kandke sülle, särke, kaelakeesid, käevõrusid, lahtist riietust, paelu, lipse ega muid rippuvaid või lehvivaid aksessuaare, mis võiksid masinasse või mõnda tööalas olevasse objekti või materjali kinni jääda.
- Pikad juuksed tuleb kokku siduda.

#### Tööala / Masin

- Kontrollige põhjalikult kogu tööala ja eemaldage sealt kõik objektid, mida masin võib visata või mis võivad löikeseadet / pöörlevaid osi kahjustada (kivid, oksad, raudtraat, kondid jne).

## Sisepõlemismootorid: kütus

 **OHT!** Hoiatus: kütus on väga tuleohtlik

- Säilitada kütust selleks ettenähtud kütuseanumates kindlas kohas, eemal kuumaalikatest ja lahtisest tulest.
- Hoidke bensiniikanistrid ja nende hoiustamise koht puhtana rohuääkidest, lehtedest ja liigest määrdeainetest.
- Anumaid ei tohi jätta laste käeulatusse.
- Kütuse tankimise ja käsitsemise ajal ei tohi suitsetada.
- Kütuse valamiseks kasutage lehtrit, valage lageda taeva all.
- Ärge hingake kütuseaure sisse.
- Ärge valage kütust ega võtke ära mahuti korki, kui mootor käib või on soe;
- Avada aeglaselt mahuti kork lastes aeglaselt välja sisemine rõhk.
- Ärge valgustage sisu kontrollimiseks mahuti ava tulega.
- Kui te kütust maha ajate, ärge püüdke samas kohas mootorit käivitada, viige masin sellest piirkonnast eemale ja hoiduge tekitamast süüteallikaid, kuni kütus on aurustunud ja kütuseaurud on laiali läinud.
- Puhastada kohe kõik kütusejäljed masinalt või maapinnalt.
- Panna alati tagasi ja sulgeda kindlalt mahuti ja kütuseanuma korgid.
- Ärge käivitage masinat kohas, kus seda tangiti; mootor tuleb käivitada vähemalt 3 meetri kaugusel kohast, kus tangiti kütust.
- Vältige kütuse kokkupuutumist riietega, kui see peaks nii minema, siis vahetage riided enne mootori käivitamist.

## 2.3 KASUTAMISE AJAL

### Tööala

- Masinat ei tohi käivitada siseruumides, kus ohtlik vingugaas võiks koguneda. Kõik käivitusega seotud toimingud tuleb teha vabas õhus või hea ventilatsiooniga alal. Pidage meeles, et heitgaasid on mürgised!
- Masina käivitamise ajal ei tohi summuti ja heitgaasid olla suunatud tuleohtlike materjalide poole.
- Masinat ei tohi kasutada plahvatusohtlikus keskkonnas, tuleohtlike vedelike, gaaside või tolmu läheduses. Elektrikontaktid või mehaanilise hõõrdumine võivad tekitada sädemeid, mis võivad tolmu või auru süüdata.
- Töötage ainult päevavalguses või heas kunstvalguses ja hea nähtavuse juures.
- Hoidke inimesed, lapsed ja loomad tööalalt eemale. Lapsed peavad olema teise täiskasvanu järelevalve all.
- Ärge töötage märja rohu, vihma või tormiohuga, eriti äikese võimaluse korral.

- Pöörake tähelepanu ebatasasele pinnasele (künkad, lohud), nõlvadele, peidetud ohtudele ja takistustele, mis võivad nähtavust vähendada.
- Pöörata tähelepanu järsakute, kraavide või piirete ääres. Masin võib ümber minna, kui üks ratas läheb üle serva või kui serv variseb.
- Olge kallakutel tähelepanelikud, et masin ümber ei läheks või te selle üle kontrolli ei kaotaks. Kontrolli kaotamise peamised põhjused on:
  - Rataste haarde puudumine
  - Liigne kiirus
  - Ebaõige pidurdamine
  - Kasutusele mittevastav masin
  - Puudulikud teadmised tagajärgedest, mis tulenevad maapinna tingimustest, eriti nõlvade puhul
  - Ebaõige kasutus pukseerijana.
- Ettevaatust liikluses, kui kasutate masinat avalike teede läheduses!
- Tuleohutuse eesmärgil ei tohi töötava mootoriga masinat jätta kõrge rohu sisse.

### Toimimisviis

- Sõidu ja töötamise ajal olge piisavalt kontsentreeritud.
- Olge tagurdamisel ettevaatlik. Enne tagurdamist ja tagurdamise ajal vaadake alati seljataha veendumaks, et seal ei ole takistusi.
- Olge tähelepanelik, kui veate koormaid või kasutate raskeid agregaatte.
  - Kasutage haakeseadiste puhul üksnes tunnustatud veokonksee;
  - Kasutage üksnes koormaid, mida saab ohutult käidelda;
  - Ärge keerake rooli äkiliselt. Ettevaatust tagurdamisel;
  - Kasutage vastukaalu(sid) või rattakaalusid, kui omanikjuhend seda soovitab.
- Olge ettevaatlik, kui kasutate kogumiskorve ja lisaseadmeid, mis võivad masina stabiilsust muuta, seda eriti nõlvadel.
- Hoidke käed ja jalad alati lõikeseadmest eemal, kui masinat käivate ja kasutate.
- Tähelepanu: lõikeseade jätkab pärast inaktiveerimist või mootori väljalülitamist mõned sekundid pöörlemist.
- Pöörake tähelepanu lõikeseadme koostule, millel on rohkem kui üks lõikevahend, sest pöörlev lõikeseade võib panna pöörlema ka teisi.
- Hoidke väljalaskeavast eemal.
- Ärge puudutage kasutamise ajal mootori osi, sest need on kuumenavad. Põletusohu.
- Tuleohutuse eesmärgil ei tohi töötava mootoriga masinat jätta kõrge rohu sisse.

 Purunemiste või õnnetuste korral töö ajal seisata koheselt mootor ja eemaldada masin,

et vältida lisakahjustusi; õnnetuste puhul vigastustega endale või teistele alustada koheselt olukorrale vastavate esmaabivõtetega ja pöörduda vajaliku ravi saamiseks tervishoiuasutuse poole. Eemaldada hoolikalt võimalikud jäägid, mis võiksid põhjustada tähelepanuta jäämise korral kahjustusi või vigastusi inimestele või loomadele.

### Kasutuspiirangud

- Ärge kunagi kasutage masinat, kui selle kaitsmed on kahjustatud, puudu või valesti kinnitatud (kogumiskorv, külgmise väljalaske kaitsmed, tagumise väljalaske kaitsmed).
- Ärge kasutage masinat, kui lisaseadmed/vahendid ei ole paigaldatud ettenähtud punktidesse.
- Ärge mitte kunagi peatage, deaktiveerige, eemaldage ega muutke paigaldatud ohutussüsteeme või mikrolüliteid.
- Ärge muutke mootoriregulaatori sätteid ega kasutage seda ülekiirusel. Liigsed mootorikiirused suurendavad vigastusohu kasutajatele ja teistele isikutele.
- Masinat ei tohi ülemäärasel pingutada ega liiga väikest masinat kasutada liiga raskete tööde tegemiseks; Sobiva masina kasutamine vähendab riske ja parandab töö kvaliteeti.
- Masinat ei tohi sõita avalikel teedel. Seda võib kasutada (vastavalt liikluskoodeksile) ainult liikluseks suletud eravaldustes.

### 2.4 HOOLDUS, HOIDMINE

Regulaarne hooldamine ja õigesti hoidmine tagab masina ohutuse ja jõudluse.

#### Hooldamine

- Ärge kasutage kunagi kulunud või kahjustunud osadega masinat. Vigadega või kahjustatud osad tuleb välja vahetada ning mitte kunagi parandada.
- Põlenguohu vähendamiseks kontrollige regulaarselt masinat õli ja/või kütuselekete suhtes.
- Olge masinat reguleerides ettevaatlik, et vältida sõrmede lõikeseadme liikuvate osade ja masina fikseeritud osade vahele jäämist.

 Antud kasutusjuhendis toodud müra- ja vibratsioonitase on masina kasutamise maksimumnäitajad. Tasakaalustamata lõikeseadme kasutamine, liiga kiire liikumine või hoolduse tegemata jätmise mõjutavad oluliselt müratugevust ja vibreerimist. Seetõttu on vajalik tarvitusele võtta ennetavaid meetmeid, et hoida ära kõrgest mürast ja vibratsiooni survest põhjustatud kahjustused; tegeleda

masina hooldusega, kanda müravastaseid kõrvaklappe, teha töö ajal pause.

#### Hoidmine

- Ärge hoidke masinat, mille mahutis on kütust, ruumis, kus kütuseaurud võiksid jõuda leegini, sädemeni või kuumaaillikani.
- Tuleohu vähendamiseks ei tohi anumaid tekkinud jääkmaterjalidega jätta siseruumi.

### 2.5 KESKKONNAKAITSE

Masina kasutamisel jälgige alati keskkonnanõudeid, see on meie kõigi kooselu ja keskkonna huvides.

- Vältige naabrite häirimist. Kasutada masinat ainult mõistlikel kellaaegadel (mitte varahommikul või hilisõhtul, kui see võiks inimesi segada).
- Järgige täpselt kohalikke jäätmekäitlusnorme pakendite, õlide, kütuse, filtrite, kahjustatud osade või mis tahes muude keskkonnaohtlike elementide kõrvaldamise kohta; neid jäätmeid ei tohi visata prügi hulka, vaid need tuleb eraldada ja viia vastavatesse kogumispunktidesse, kus hoolitsetakse materjalide ringlussevõtu eest.
- Pidage jäätmematerjalidest vabanemisel kinni kohalikest määrustest.
- Kui masin kasutusel kõrvaldatakse, ärge visake seda ära koos olmejäätmetega, vaid viige see jäätmekogumispunkti, järgides kehtivaid kohalikke määrusi.

## 3. MASINAGA TUTVUMINE

### 3.1 MASINA KIRJELDUS JA ETTENÄHTUD KASUTUSOTSTARVE

#### Masin on juhiistmega murutraktor.

Masin on varustatud mootoriga, mis veab korpusega kaitstud lõikeseadet, ning ülekandeseadmega, mis masinat liigutab.

Masin on varustatud:

- kahe rattalise (2WD) või neljarattalise (4WD) hüdostaatilise ajami süsteemiga, millel on lõputu edaspidi ja tagurpidi jõuülekanderv.

Kasutaja saab masinat juhtida ja põhilisi juhtimisseadmeid käivitada istudes ise alati juhi kohal.

Masinale paigaldatud ohutusseadmed lülitavad mootori ja lõikeseadme mõne sekundiga välja (lõik 6.2.2).

### 3.1.1 Ettenähtud otstarve

Antud masin on projekteeritud ja ehitatud muru niitmiseks.

Masin on suuteline:

1. niitma rohtu ja koguma seda murukogumiskotti.
2. niitma rohtu ja jätma seda maapinnale tagaosa kaudu.
3. niitma rohtu, purustama ja jätma maapinnale („multšimis“ efekt).
4. niitma rohtu ja jätma seda maapinnale küljeosa kaudu.

Eriliste lisaseadmete, mis on tootja poolt ette nähtud kui originaalvarustus või eraldi ostetav, kasutamine võimaldab teostada antud tööd erineval moel, mida on kirjeldatud antud kasutusjuhendis või juhendites, mis saadavad eraldi iga lisaseadet. Samuti laiendab lisaseadmete kasutamine (kui tootja poolt ette nähtud) teiste funktsioonide kasutamist, vastavalt seadmeid saatvates juhendites kirjeldatud piiridele ja tingimustele.

### 3.1.2 Ebaõige kasutus

Mistahes muu kasutus, mis erineb ülalnimetatust, võib olla ohtlik ja tekitada kahju inimestele ja/või esemetele. Ebaõige kasutuse alla käivad (näiteks, aga mitte ainult):

- masinal või selle haagisel teiste inimeste, laste ja loomade vedu, sest võimalik on nende kukkumine ja raskete vigastuste põhjustamine ning ohutu juhtimise takistused;
- vedada või lükata koormaid ilma spetsiaalset vedamiseks ette nähtud lisaseadet kasutamata;
- kasutada masinat liikumiseks ebakindlatel, libedatel, jäätunud, kivistel või murenevatel pindadel, poriloikude ja veesilmade läbimisel, mis takistavad maapinna seisukorra hindamist;
- lõikeseadme kasutamine muul pinnasel peale rohu;
- kasutada masinat lehtede või prügi kogumiseks.

**TÄHTIS** Masina vale kasutamine muudab garantii kehtetuks, vabastab tootja igasugusest kohustusest ja muudab seetõttu kasutaja vastutavaks mis tahes nii endale kui teistele tekitatud vigastuste või kahjustuste eest.

### 3.1.3 Kasutaja tüüp

Masin on ette nähtud kasutamiseks tarbijatele, seega mitteprofessionaalsetele operaatoritele. Masin on ette nähtud harrastuskasutuseks.

**TÄHTIS** Masinat võib kasutada ainult üks kasutaja!

### 3.2 OHUTUSMÄRGISTUS

Masinal esinevad erinevad sümbolid (j 2). Nende ülesanne on tuletada masinaga töötajale meelde toimumisviise, mida tuleb järgida masina kasutamiseks vajaliku hoolikuse ja ettevaatusega.

Sümbolite tähendus:



**Tähelepanu!** Enne kasutamist lugege juhiseid.



**Tähelepanu!** Enne mis tahes hooldus- või parandustööde tegemist eemaldage võti ja lugege juhiseid.



**Oht! Esemete väljajaitmine:** Ärge kasutage, kui paigaldatud ei ole kas tagumise väljalaske kaitse või kogumiskorv. (üksnes tagumise kogumissüsteemiga mudelite puhul).



**Oht! Esemete väljajaitmine:** Tagage inimeste viibimine ohutus kauguses.



**Oht! Masina ümberminek:** Ärge kasutage masinat rohkem kui 10° kaldega pindadel.



**Oht! Vigastused:** Veenduge, et lapsed on mootori töötamise ajal masinast ohutul kaugusel.



**Lõikamisoht.** Lõikeseade töötab. Ärge sisestage käsi ega jalgu lõikeseadme kereossa.



**Tähelepanu!** Hoidke kuumadest pindadest eemale.



Ärge ronige masinalle, astudes lõikeseadme koostu kaitsepaneelidele.

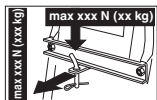

Haakeseadise kasutamisel ärge ületage sildil esitatud koormapiiranguid ja pidage kinni kohaldatavatest ohutuseeskirjadest.

**TÄHTIS** *Kõik kahjustatud või loetamatud klepsidid tuleb asendada! Tellige asendussildid volitatud teenindusest.*

### 3.3 ANDMESILT

Andmesildil on esitatud järgmised andmed (j 1)::

1. Akustilise võimsuse tase
2. CE vastavusmargistus
3. Tootmisaasta
4. Masina tüüp
5. Registreerimisnumber
6. Tootja nimi ja aadress
7. Tooteкод
8. Nimivõimsus ja mootori maksimaalne töökiirus
9. Kaal kilodes
10. Ülekande tüüp

Kirjutage masina identifitseerimisandmed kaane tagaküljel olevale sildile õigesti lahtritesse.

**TÄHTIS** *Volitatud teeninduse poole pöördudes edastage alati toote andmesildil toodud teave.*

**TÄHTIS** *Vastavusdeklaratsiooni näidised on toodud juhendi viimasel leheküljel.*

### 3.4 PÕHIKOMPONENDID

Masin koosneb reast peamistest osadest, mis täidavad järgmiste funktsioone (joon 1):

- A. Mootor:** liigutab lõikeseadet ja veab rattaid. Selle kasutamise kirjeldused ja määrad on kirjeldatud spetsiaalses kasutusjuhendis.
- B. Lõikeseadme koost:** see on koost, mis koosneb pöörleva lõikeseadme korpusest ja lõikeseadmest.
- C. Lõikeseade:** on rohu niitmiseks ette nähtud elemendid; otstes olevad labad aitavad lõigatud rohtu väljaviskeskanalisse suunata.
- D. Tagumise väljalaske kaitse (saadaval nõudmisel):** seda on võimalik paigaldada kogumiskorvi asemel, et lõikeseade objekte õhku ja masinast eemale ei viskaks. (ainult tagasuunalise kogumisega mudelitel).
- E. Külgmise väljaviskeskanal:** see heidab lõigatud rohu masina küljele ja toimib lisaks ohutusvahendina, kuna ei lase

lõikeseadmesse sattunud objekte masinast kaugele eemale visata (ainult mudelid, millel on külgmise väljalaske funktsioon).

- F. Kogumiskorv:** lisaks niidetud rohu kogumisele toimib kogumiskorv ka ohutusvahendina, kuna ei lase lõikeseadmesse sattunud objekte masinast kaugele eemale visata (ainult mudelid, millel on tagumine koguja).
- G. Väljaviskeskanal:** see on osa, mis ühendab lõikeseadme koostu kogumiskorviga (ainult mudelid, millel on tagumine koguja).
- H. Juhiste:** on juhi töökoht ja on varustatud sensorilülitiga, mis juhi istmel istudes lülitab sisse ohutusseadme.
- I. Root:** keerab esirattaid.
- J. Esikaitseraud:** kaitseb masina esiotsa.
- K. Aku:** annab energia mootori käivitamiseks; Selle kasutamise kirjeldused ja määrad on kirjeldatud spetsiaalses kasutusjuhendis.

## 4. KOKKUMONTEERIMINE

**⚠ Ohutusnõuded, millest kinni pidada, on esitatud pkt 2. Järgige hoolikalt neid nõudeid, et mitte sattuda tõsisesse ohu.**

Ladustamis- ja transpordipõhjustel on mõningad masina komponendid tehases jäetud monteerimata ning need tuleb masina külge monteerida pärast pakendi eemaldamist järgides järgnevat instruksioone.

**⚠ Pakkige lahti ja monteeri ainult tasasel ja kõval pinnal, kus on piisavalt ruumi masina ja pakendite liigutamiseks, kasutades alati sobivaid tööriistu. Masinat ei tohi kasutada enne peatükis "MONTEERIMINE" toodud juhiste lõpule viimist.**

### 4.1 MONTEERITAVAD KOMPONENDID

Pakendis on kaasas järgmises tabelis loetletud monteeritavad komponendid:

	Kirjeldus
1	Root
2	Armatuurlaua kate ja rooli paigaldamise komponendid
3	Juhiste
4	Esikaitseraud (kui need on paigaldatud):
5	Paigalduskruvide jms ning juhenditega kott üksnes TS-TX-TH mudelitel (üksnes tagumise kogujaga mudelitel)
6	Kogumiskorvi toed ja seotud lisaseadmed (ainult tagumise kogujaga mudelid)



7	Külgmine väljaviskekanal ( <i>ainult külgmise väljalaskega mudelid</i> )
8	Lõikeseadme koostu küljetugevdused (kui on paigaldatud).
9	Ümbrik: - kasutusjuhendite ja dokumentidega - istme paigaldamiseks vajaminevate kruvidega - külgmise väljaviskekanali koostu kinnitused ( <i>ainult külgmise väljalaskega mudelid</i> ) - aku juhtmete ühendamise kruvisid - 2 süütevõtit - 1 10 A varukaitse
10	Multšimiskomplekt ( <i>ainult külgmise väljalaskefunktsiooniga mudelid</i> ) (kui on paigaldatud).

#### 4.1.1 Lahtipakkimine

1. Avage ettevaatlikult pakend, jälgides, et ükski komponent kaduma ei läheks.
2. Tutvuge kastis kaasas oleva dokumentatsiooniga, sealhulgas käesoleva juhendiga.
3. Võtke kõik pealemonteerimata komponendid kastist välja.
4. Võtke masin pakendist järgmisel viisil välja:
  - viige lõikeseadme koost maksimaalsele kõrgusele (lõik 5.11), et vältida nende kahjustamist masina kaubaaluselt mahatõstmise ajal;
  - Laske masin kaubaaluselt alla.
5. Liigutage eesmise ajami hoob vabastatud asendisse (p 5.4).

#### 4.2 ROOLI MONTEERIMINE

1. Viia masin tasasele pinnale ja viia esirattad ühele joonele.
2. Eemaldage keskmine kork (jn 3.B) kruvikeeraja abil rooli küljest (jn 3.A).
3. Paigaldage rool (jn 3.A) esiletungivale võllile (jn 3.C), keerake seda nii, et kodarad on suunatud istme poole ja seejärel lükake seda nii, et rooli südamik ühendub tihvti väljatungiva otsaga (jn 3.D).
4. Kinnitage rool (jn 3.E) kruvikeeraja abil (jn 3.F) ja lisatud seibid (jn 3.G) näidatud järjekorras.
5. Pinguldage kruvi (joon 3.E) täielikult padrunvõtme abil.
6. Vahetage rooli korki (jn 3.B) paigutades seda nii, et see klõpsab oma kohale.

#### 4.3 JUHIISTME PAIGALDAMINE

Tõmmake reguleerija hooba üles (jn 4.C) ja libistage iste (jn 4.A) siinidele (jn 4.B) rooli poolsest küljest kuni see klõpsab ühele kuuest asendist. Sel hetkel on iste turvaliselt paigaldatud ning seda ei saa uuesti eemaldada ilma vabastushooba vajutamata (joonis 4.D).

#### 4.4 AKU PAIGALDAMINE JA ÜHENDAMINE

Aku (jn 5.A) asub istme all, seda hoiab kinni vedru (jn 5.B).

1. Ühendage esmalt punane juhe (jn 5.C) positiivse klemmiga (+) ja seejärel must juhe (jn 5.D) negatiivse klemmiga (–) kasutades kaasaantud kruvisid nagu näidatud.
2. Paigaldage akut kinnitav vedru (jn 5.B), veenudes, et kaablid on aku ees juhitud korrektselt, nii et nad ei satu kontakti vedruga (jn 5.B).

**TÄHTIS** *Laadige aku alati täielikult täis vastavalt akubrošüüris sisalduvatele juhistele!*

**TÄHTIS** *Trükkplaadi kaitseseadme rakendumise vältimiseks ei tohi kunagi mootorit käivitada, kui aku ei ole täielikult laetud!*

#### 4.5 KOGUMISKORVI TUGEDE PAIGALDAMINE

Paigaldage kaks tuge (joon 6.A) tagaplaadile (joon 6.B), kasutades iga toe jaoks olemasolevat kolme kruvi (joon 6.C) nagu näidatud, ilma, et keeraksite lukku vastavad mutrid (joon 6.D). Kinnitage kogumiskorvi raami ülemine osa (jn 6.E) tugele külge ja keskmestage see tagaplaadi suhtes (jn 6.B). Kohendage kahe toe asukohta (jn 6.F) stop asendi suhtes (jn 6.G) nii, et kogumiskorvi raami pööramisele sobituks neet (jn 6.H) korpusesse korrektselt (jn 6.I). Kontrollige uuesti, kas raam (joon 6.E) asub tagaplaadi suhtes keskel (joon 6.B) ja kas see pöörleb korralikult, nagu ülalpool kirjeldatud, seejärel pingutage kinnituskruvid (joon 6.C) ja mutrid (joon 6.D).

#### 4.6 KOGUMISKORVI KINNITUSNUKI EEMALDAMINE

Masina tarnimise ajal on kogumiskorvi kinnitushaak (jn 7.A) kinnitatud konksu abil tagaplaadi külge (jn 7.B). See tuleb eemaldada enne kogumiskorvi kotti tugede paigaldamist ja seda ei või enam kasutada.

#### 4.7 TAGUMISTE KAITSERAUDE PAIGALDAMINE

- I tüübi kaitseraud
- II tüübi kaitseraud

1. Paigaldage eesmine kaitseraud (joon 8.A) raami madalamale osale (joon 8.B) kasutades nelja kruvi (joon 8.C).

#### 4.8 KOGUMISKORVI PAIGALDAMINE

- TC mudelitel

1. Esmalt pange kokku raam, ühendades ülemise osa (joon 9.A) alumise osaga (joon 9.B), kasutades varustatud mutreid ja polte (joon 9.C), nagu näidatud. Paigutage nurkplaadid (jn 9.D ja 9.E), pidades silmas paremat (R↑) ja vasakut (L↑) joondumist ning kinnitades need raami külge nelja isekeermestuva kruviga (jn 9.F).

2. Üksnes elektrilise kallurfunktsiooniga mudelid: Paigaldage kaks rullikut (jn 9.G) tugitihvitele (jn 9.H), veendudes, et kogumiskorv oleks suunatud toe poole, ja kinnitage elastikust rõngastega (jn 9.I). Seejärel kinnita toed esiraamile (jn 9.B), kasutades mutreid ja polte (joon 9.J).

3. Sisestage raam katteriidesse (joon 9.K), tehes kindlaks, et see on korralikult ümber põhja asetatud. Kinnitage erinevad plastikosad raamitorude külge, kasutades kruvikeerajat (joon 9.L).
4. Sisestage käepide (jn 9.M) aukude kaudu kattes (jn 9.N) ja kinnitage tekkiv alakomplekt raami külge kruvide abil (jn 9.O) vastavalt näidatule nagu ka tagumiste isekeermestavate kruvidega (jn 9.P).

5. Kinnitage tugevdavad ristlatid (jn 9.Q) raami alla mutrite ja poltide abil (jn 9.R) nii, et lame osa on suunatud riide poole. Sisestage tühjendushoob (joon 9.S) oma kesta sisse ning paigaldage järelejäänud kruvi (joon 9.T) ja sellega seotud mutter (joon 9.U).

- TS-TX-TH mudelid

Viige kogumiskorvi paigaldamine läbi osadega varustatud juhendites kirjeldatud järjestuses.

#### 4.9 KOGUMISKORVI LADESTUSHOODE PAIGALDAMINE

Paigutage hoova völli (jn 10.A) nii, et see asuks kahes plaadis olevas soones (jn 10.B), ja kinnitage see kogumiskorvi tugede siseosa külge (jn 10.C), kasutades mutreid ja polte (jn 10.D) joonisel viidatud järjekorras. Ühendage tõstekolvi völli ots (jn 10.E) hoova külge (jn 10.F), kasutades tihvti (jn 10.G), ja paigaldage kaks elastikust rõngast (jn 10.H). Enne kogumiskorvi paigaldamist toe külge veenduge, et laDESTUSHOOVAD liiguvad õigesti.

#### 4.10 LÕIKESADME KOOSTU KÜLJEKAITSMETE PAIGALDAMINE (OLEMASOLU KORRAL)

Paigaldage ohutuspaneelid (joon 11.A), kasutades varustatud kruvisid (joon 11.B) ja mutreid (joon 11.C) vastavalt iga masinatüübi jaoks olemasolevatele juhistele.

#### 4.11 KÜLGMISE VÄLJAVISKEKANALI KOOST (AINULT KÜLGMISE VÄLJALASKEGA MUDELID)

1. Kinnitage külgmise väljaviskekanali seest (jn 12.A) vedru (jn 12.B), sisestades terminali (jn 12.B.1) auku ja pöörates seda seni, kuni nii vedru (jn 12.B) kui ka terminal (jn 12.B.2) on kindlalt oma korpusesse paigas.
2. Paigaldage külgmise väljaviskekanal (jn 12.A) samale joonele lõikeseadme koostu haakidega (jn 12.C). Keerake kruvisaga teist vedru (jn 12.B) terminali (jn 12.B.2), et see külgmisest väljaviskekanalist välja tuua.

- Paigaldage külgmine väljaviskekanal (jn 12.A) samale joonele lõikeseadme koostu haakidega (jn 12.C). Keerake kruvitsaga teist vedru (jn 12.B) terminali (jn 12.B.2), et see külgmisest väljaviskekanalist välja tuua.
- Paigaldage tihvt (jn 12.D) haakidel olevatesse aukudesse (jn 12.C) ja külgmisele väljaviskekanalile nii, et see läbiks vedru spiraale (jn 12.B) ja puuritu ots tuleks kõige seespoolsemast haagist välja.
- Sisestage splint (jn 12.E) avasse (jn D.1) tihvtil (jn 12.D) ja pöörake tihvti, et painutada kahte (jn 12.E.1) splindi otsa (näpitsate abil) nii, et see ei saaks välja libiseda ja põhjustada tihvti (jn 12.D) vabanemist.

**⚠ Kontrollige, kas vedru töötab korralikult, ja hoidke külgmist väljaviskekanalit kindlalt langetatuna ilma et ta võiks juhuslikult välja tulla.**

**TÄHTIS** Lisavarustusse kuuluva külgmise mahalaadimisega mudelid: veenduge, et külgmise mahalaadimise piire (jn 21.A) oleks langetatud ja ohutushoovaga (jn 21.B) lukustatud.

**TÄHTIS** Enne deflektori demonteerimist või hooldamist lükake alati ohutushooba (jn 21.B) ja tõstke üles külgmise mahalaadimise piire (jn 21.A), et demonteerimist võimaldada.

**MÄRKUS** Deflektori eemaldamiseks tehke kokkupaneku toimingud vastupidises järjekorras.

## 5. JUHTSEADMED

### 5.1 PIDURIPEDAAL

 See pedaal juhib tagarataste pidureid (joon 13.A, 14.A)

### 5.2 EDASIKÄIGU PEDAAL

Seda pedaalit kasutatakse veojõudu rakendamiseks ratastele ja masina

kiiruse reguleerimiseks, kui see liigub edasi (joon 13.B, 14.B):

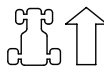

**1. Edasikäik.** Suurem surve suurendab masina kiirust.

**2. Vabakäik.** Pedaalit vabastades liigub see automaatselt tagasi vabakäigule "N".

**MÄRKUS** Neutraalset olekut näitab lamp (jn 16.F).

**MÄRKUS** Kui juht vajutab pedaalit ajal, mil seisupidur (jn 13.D) on rakendatud, siis mootor seiskub.

### 5.3 TAGASIKÄIGU PEDAAL

Seda pedaalit kasutatakse rataste vedamiseks tagasisuunas ja masina kiiruse reguleerimiseks (jn 13.C, 14.C).

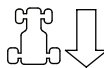

**1. Tagasikäik** Suurem surve suurendab masina kiirust.

**⚠ Tagasikäigu peab sisse panema seisval positsioonil.**

**2. Vabakäik.** Pedaalit vabastades liigub see automaatselt tagasi vabakäigule "N".

**MÄRKUS** Neutraalset olekut näitab lamp (jn 16.F).

**MÄRKUS** Kui juht vajutab pedaalit ajal, mil seisupidur (jn 15.D) on rakendatud, siis mootor seiskub.

### 5.4 HÜDROSTAATILINE AJAMI VABASTAMISE KÄSK

Sel käsul on kaks positsiooni, nagu on näidatud sildil (joon 13.D, 14.D):



**1. Ülekanne sees:** igasuguse töö ajal, nii sõidu kui niitmise ajal.





**2. Ülekanne vabastatud:** vähendab märkimisväärselt masina liikumist takistavat jõudu, kui soovite **seisva mootoriga masinat käekõrval liigutada.**



**TÄHTIS** Ajami kahjustamise vältimiseks viige see tegevus läbi üksnes siis, kui mootor on peatatud ja pedaalid (joon 13.B, 13.C, 14.B, 14.C) on neutraalasendis.

- üksnes 4WD mudelitel
- Masinat võib lihtsalt tagurpidi suunas liigutada isegi siis, kui tagurpidi ajam on vabastatud.

## 5.5 VÕTMEGA KÄIVITAMINE

Võti võimaldab masina käivitamist ja seiskamist

Sellel on kolm positsiooni (j 15.A):



**1. Seiskamispositsioon.**  
Masin lülitub kohe välja.



**2. Asend "KÄIK"** Kõik funktsioonid on aktiivsed.



**3. Asend "KÄIVITAMINE"** Lülitab sisse starteri ja masin käivitub Kui lasete võtme asendist "KÄIVITAMINE" lahti, läheb see automaatselt tagasi asendisse "KÄIK".

## 5.6 PÖÖRETE KONTROLLIMINE

Reguleerib pöörete arvu.

Mootori tüübist olenevalt on kasutusel kahte tüüpi drosselklapi juhtimist.

- A. I tüüp on eraldiseisva õhuventiili käsuga** (jn 15.B + jn 15.C)  
**B. II tüüp** (jn 15.B)

Näidatud asendid vastavad alljärgnevale.



**1. Õhuventiil - Külmalt käivitamine.** (kui see on paigaldatud) Seda käsku kasutatakse mootori külmalt käivitamiseks. Asend "ÕHUVENTIIL" põhjustab segu rikastumise ja seda võib kasutada ainult külmkäivitamiseks ja ainult hädavajaliku aja jooksul.



**2. Mootori maksimumpöörded**  
Kasutada alati masina käivitamisel, töötamisel ja muru niitmisel.



## 3. Mootori miinimumpöörded

Kasutatakse, kui mootor on masina püsitöö ajal piisavalt soe.

**MÄRKUS** Ühest kohast teise liikumisel seadke hoob kilpkonna ja jänese vahele.

**MÄRKUS** Osad mudelid on varustatud süsteemiga, mis juhib mootori käivitamise ja soojendamise ajal automaatselt õhuventiili asendit karburaatoris.

## 5.7 SEISUPIDUR

Seisupidur takistab pargituid masina liikuma hakkamist.

Sisestamishooval on kaks positsiooni (jn 15.D), mis vastavad:



**1. Pidur ei ole rakendatud.**

Parkimispiduri vabastamiseks vajutage pedaalil (joon 13.A, 14.A). Hoob liigub asendisse "pidur maas".



**2. Pidur peal.** Seisupiduri rakendamiseks vajutage pedaal lõpuni alla (jn 13.A, 14.A) ja viige hoob rakendatud piduri asendisse. Kui lasete nüüd pedaalil lahti, siis jääb kang alumisse asendisse.

## 5.8 ESITULELATERNATE LÜLIT



See nupp (jn 15.E) kontrollib esitulelaternaid, kui võti (jn 15.A) on sisselülitatud asendis (ON).

## 5.9 LÖIKESADME AKTIVEERIMINE JA INAKTIVEERIMINE

Seda juhtseadet kasutatakse löikeseadme elektromagnetilise siduriga sisse- ja väljalülitamiseks.



**1. Lõikeseade aktiveeritud.**

Seene tüüpi nupp väljatõmmatuna (jn 15.F.1) või vajutatud nupp (jn 15.F.2).



**2. Lõikeseade inaktiveeritud.**

Seene tüüpi nupp vajutatuna (jn 15.F.1) või nupp vabastatuna (jn 15.F.2).



 **Kui lõikeseade inaktiveeritakse, rakendatakse automaatselt pidurit, et selle pöörlemine mõne sekundi jooksul peatada.**

**MÄRKUS** Lõikeseadme inaktiveeritud olekut näitab lamp (jn 16.A).

**MÄRKUS** Kui te aktiveerite lõikeseadme piisavaid ohutusmeetmeid võtmata, lülitub mootor välja ja seda ei saa taaskäivitada (vt lõik 6.2.2)

## 5.10 KÄIVITA TAGURPIDI KÄIGU LÕIKAMISNUPP



Vajutage ja hoidke all nuppu (jn 15.G), et tagurdada mootorit seiskamata ajal, mil lõikeseade on aktiveeritud.

## 5.11 JUHTSEADMED LÕIKESEADME KOOSTU KÕRGUSE REGULEERIMISEKS

### • Hoovaga kontrollimine

Seda hooba kasutatakse lõikeseadme koostu tõstmiseks ja langetamiseks, erinevaid lõikekõrgusi on kokku 7 (jn 15.H).



Need hoova seitse asendit, mida näidatakse sildil numbritega 1-7, vastavad erinevatele lõikamiskõrgustele 3-9 cm.



Asendi muutmiseks vajutage vabastamisnuppu hoova lõpus.

### • Hoova ja nupuga kontrollimine

Seda hooba (jn 15.H) kasutatakse lõikeseadme koostu tõstmiseks ja langetamiseks.

### • Positsioon «A»

Lõikeseadme koost on üles tõstetud.

### • Asend „B“

Lõikeseadme koost on langetatud.

Nuppu (jn 15.I) kasutatakse lõikeseadme koostu seadmiseks ühele 9st eriasendist, mis vastavad lõikekõrgustele vahemikus 2–10 cm.

1. Seadke hoob (joon 15.H) asendisse „A“.
2. Reguleerige lõikamiskõrgust nupu abil (joon 15.I).
3. Seadke hoob (jn 15.H) asendisse „B“, et viia lõikeseadme koost automaatselt eelmääratletud lõikekõrgusele.

**MÄRKUS** Seadke hoob (jn 15.H) asendisse „A“ transportimise ajal.

## 5.12 KIIRUSHOIDIK

Seda seadet kasutatakse edasiliikumiskiiruse soovitud tasandil hoidmiseks, ilma et selleks tuleks hoida all pedaali (joon 13.B, 14.B). Seene tüüpi juhtnupul on kaks asendit:



**1. Alla vajutatud.** Seade ei ole võimaldatud (see on desaktiveeritud)



**2. Välja tõmmatud.** Seade käivitatud (aktiivne)

- Kui seade on aktiveeritud, säilitab masin sama edasiliikumiskiiruse, ilma, et selleks tuleks kasutada pedaali (joon 13.B, 14.B).
- Seadet ei saa kasutada tagurpidi käiguga.
- Tagurpidi pedaal ei saa kasutada, kui see seade on aktiveeritud (joon 13.C, 14.C).

**MÄRKUS** Kiirused võivad valitud väärtusest erineda, kui masin liigub nõlvalt üles või alla.

Seadme desaktiveerimiseks ja kiiruskontrolli taastamiseks pedaalide abil (joon 13.B, 14.B), lihtsalt

- vajutage pedaalile (joon 13.B, 14.B);

või

- vajutage piduripedaalile (joon 13.A, 14.A).

Mõlemal juhul naaseb seene tüüpi nupp automaatselt vajutatud olekusse.

**TÄHTIS** Ärge kasutage kunagi seene tüüpi nuppu seadme deaktiveerimiseks.

### 5.13 LOENDUR (KUI SEE ON PAIGALDATUD)

Loendur (joon 15.K) on aktiveeritud alati, kui võti (joon 15.A) on „ON“ asendis, ja see näitab mootori töötunde.

### 5.14 LISAPISTIKUPESA TARVIKUTELE

Seda pesa on võimalik kasutada ühendamiseks seadmeid, mis kasutavad 12 V alalisvooluga toidet, mille maksimaalne nimivõimsus on 50 W ja on varustatud ühilduva pistikuga (mootoritele mõeldud pistik) (jn 15.M).

- See pesa töötab üksnes siis, kui võti (joon 15.A) on „ON“ asendis.

### 5.15 KOGUMISKORVI LADESTAMISKÄSK

#### • Manuaalne käsk

Muru kogumiskorvi kallutamiseks selle tühjendamise eesmärgil peab kasutaja tõmbama hooba (jn 15.L) selle korpusest.

#### • Elektriline käsk

Muru kogumiskorvi kallutamiseks selle tühjendamise eesmärgil peab kasutaja vajutama ja hoidma nuppu (jn 15.N) kuni käskluse saanud mootor lõpetab töö. Kogumiskorvi tagasi tööasendisse viimiseks vajutage ja hoidke all nuppu (jn 15.O), kuni kinnitushaak kohale lukustub ja käsuumootor seiskub.

### 5.16 I TÜÜPI KUVA JA SUMISTID

Kui võti on pööratud „ON“ asendisse, lähevad kõik märgutuled umbes pooleks sekundiks põlema (mida saadab lühike helisignaali), näitamaks, et need töötavad korrapäraselt. Seejärel näitavad tuled järgmist.



Märgutuli põleb: lõikesead on aktiveeritud (jn 16.A).



Märgutuli põleb: seisupidur on rakendatud (jn 16.B).



Märgutuli põleb: juht pole kohal (jn 16.C).



Vilkuv märgutuli: kütust on ainult varupaagis (jn 16.D).



Vilkuv märgutuli: mootori määride vead (jn 16.E). Seisake kohe mootor, kontrollige õlitaset ja pöördeve volitatud teenindusse.



Märgutuli põleb: kogumiskorv või tagumise väljalaske kaitse puudub (jn 16F).



Märgutuli põleb: aku laadimise vead töötava mootoriga (jn 16.G).

Vilkuv märgutuli enne käivitamist: aku ei ole võimeline mootorit käivitama. Pöördeve volitatud teenindusse (jn 16.G).



Märgutuli põleb: ülekanne on neutraalasendis (jn 16.H).

#### • Helisignaaliid – sumisti

Helisignaale on kaht tüüpi.

1. Pidev helisignaali.

- Elektroonikakaardi kaitsesüsteem on sekkunud.

- Mootor on olnud välja lülitatud kauem kui 30 sekundit, kui võti on sõiduasendis (DRIVE).

2. Vahelduv helisignaali.

- Kogumiskorv on täis.

### 5.17 II TÜÜPI KUVA JA SUMISTID

Kui võti pööratakse sisselülitatud asendisse (ON), lülituvad kõik ikoonid umbes pooleks sekundiks sisse (mida saadab lühike helisignaali) näitamaks, et need töötavad korralikult, seejärel läheb kuva taimerirežiimi.

Seejärel näitavad tuled järgmist.



Märgutuli põleb: lõikesead on aktiveeritud (jn 16.A).



Märgutuli põleb: seisupidur on rakendatud (jn 16.B).



Märgutuli põleb: juht pole kohal (jn 16.C).

### Lihntne kütuse märgutuli (jn 16.D).



Vilkuv märgutuli: kütust on ainult varupaagis.

### Tasemenäidikuga kütuse märgutuli (jn 16.D).

Märgutuli näitab, kui palju on paagis kütust, nagu allpool toodud.



Kütusetase on täis ja pooltühja paagi vahel.



Kütusetase on pooltühja ja vähese vahel.



Kütust on ainult varupaagis.

### MÄRKUS Varupaaki mahub ligikaudu 2

liitrit kütust, millest piisab masina kasutamiseks mootori nimikiirusel 30–40 minutiks.



Vilkuv märgutuli: mootori määarde vead (jn 16.E). Seisake kohe mootor, kontrollige õlitaset ja pöörduge volitatud teenindusse.



Märgutuli põleb: Kogumiskorv või tagumise väljalaske kaitse puudub (jn 16F) (ainult tagumise kogumiskorviga mudelid).



Märgutuli põleb: aku laadimise vead töötava mootoriga (jn 16.G).

Vilkuv märgutuli enne käivitamist: aku ei ole võimeline mootorit käivitama. Pöörduge volitatud teenindusse (jn 16.G).

**N** Märgutuli põleb: ülekanne on neutraalasendis (jn 16.H).

### • Töõfunktsioonid

Vajutage režiiminuppu (MODE), et järjest töõfunktsioone avada.



Tunnimõõtur (jn 16.I). Näitab mootori töötundide koguarvu.



Voltmeeter (jn 16.O). Näitab aku laetuse olekut.



Tahhomeeter (jn 16.K). Näitab mootori kiirust arvulise väärtuse või tärnide jadana, mis vastab alljärgnevale.

Kuvatud väärtused:

< 1600 mootori kiirus tühikäigul

< 2500 ülekandekiirus

> 2500 löikamiskiirus

\* mootori kiirus tühikäigul

(\*\*)

\*\* ülekandekiirus

\*\*\*

\*\*\*\*

\*\*\*\*\* löikamiskiirus

\*\*\*\*\*

**MÄRKUS** Kui mootori kiiruse kuva vilgub, tähendab see, et mootori hetkekiirus ei ole sobiv rohu niitmiseks.



Kell (olemasolu korral) (jn 16.L). Näitab 24 tunni režiimis kellaaega.

Kella seadistamiseks pöörake süütevõti „ON“ asendisse ja ilma mootorit käivitamata toimige järgnevalt:

- Vajutage korduvalt režiiminuppu (MODE), kuni kuvatakse kella ikoon.
- Hoidke režiiminuppu all, kuni esimesed kaks numbrit (tunnid) hakkavad vilkuma.
- vajutage ühte kahest küljenupust (jn 16.K, L), et sätet ühe võtta suurendada või vähendada.
- vajutage režiiminuppu, kuni teised kaks numbrit (minutid) hakkavad vilkuma.
- Vajutage ühte küljenuppudest, et sätet ühe võrra suurendada või vähendada.
- Vajutage sätte kinnitamiseks režiiminuppu.

**MÄRKUS** Kella toiteks kasutatakse varuakut; kui see aku saab tühjaks, võtke ühendust volitatud teenindusjaamaga.

- **Helisignaaliid** – sumisti

Helisignaale on kaht tüüpi:

1. Pidev helisignaali.
  - Elektroonikakaardi kaitsesüsteem on sekkunud.
  - Mootor on olnud välja lülitatud kauem kui 30 sekundit, kui võti on sõiduasendis (DRIVE).
2. Vahelduv helisignaali.
  - Kogumiskorv on täis.



Ikoon on kuvatud: Kogumiskorv või tagumise väljalaske kaitse puudub (jn 16F) (ainult tagumise kogumiskorviga mudelid).



Ikoon on kuvatud: kogumiskorv on täis ja vajab tühjendamist (jn 16.F) (ainult tagumise kogumiskorviga mudelid).

## 5.18 III TÜÜPI KUVA JA SUMISTID

Kui võti pööratakse sõiduasendisse (DRIVE), lülituvad kõik ikoonid ligikaudu pooleks sekundiks sisse (mida saadab lühike helisignaali) näitamaks, et need töötavad korralikult.

Seejärel näitavad tuled järgmist.



Ikoon on kuvatud: lõikeseadet aktiveeritud (jn 16.A).



Ikoon on kuvatud: seisupidur on rakendatud (jn 16.B).



Märkutuli põleb: juht pole kohal (jn 16.C).

## Tasemenäidikuga kütuse ikoon (jn 16.D).

Ikoon näitab, kui palju on paagis kütust, nagu allpool toodud.



Kütusetase on täis ja pooltühja paagi vahel.



Kütusetase on pooltühja ja vähese vahel.



Kütust on ainult varupaagis.

**MÄRKUS** Varupaaki mahub ligikaudu 2 liitrit kütust, millest piisab masina kasutamiseks mootori nimikiirusel 30–40 minutiks.



Ikoon on kuvatud: mootori määrdetase on madal (jn 16.E). Seisake kohe mootor, kontrollige õlitaset ja pöörduge volitatud teenindusse.

## Tasemenäidikuga aku ikoon (jn 16.G).



Ikoon on kuvatud: akut laetakse.



Ikoon on kuvatud: aku pingetase on optimaalne.



Ikoon on kuvatud, kui mootor on välja lülitatud: tähendab, et aku vajab laadimist.



Ikoon on kuvatud, kui mootor on sisse lülitatud: tähendab, et aku laadimisega on probleeme.

Vilkuv ikoon: aku ei ole võimeline mootorit käivitama. Peate pöörduma volitatud teenindusse.



Ikoon on kuvatud: ülekannet on neutraalasendis (jn 16.H).



Tunnimõõturi (jn 16.I). Näitab mootori töötundide koguarvu.



Esitulelaternad (jn 16.P). Ikoon on kuvatud: näitab, et esitulelaternad põlevad.



Vajalik on hooldus (jn 16.Q). Ikoon on kuvatud: korralise hoolduse näidik. Hooldusgraafik, mida tuleb järgida, on toodud jaotises 13. Ikoon lülitub sisse iga 50 tunni tagant ja see jääb sisselülitatuks 1 tunniks.



Roheline ala (jn 16.R). Mootori pöörlemiskiirus sobib rohu niitmiseks.

## • Helisignaalid – sumisti

Helisignaale on kaht tüüpi:



1. Pidev helisignaali.
  - Elektroonikakaardi kaitsesüsteem on sekkunud.
  - Mootor on olnud välja lülitatud kauem kui 30 sekundit, kui võti on sõiduasendis (DRIVE).
2. Vahelduv helisignaali.
  - Kogumiskorv on täis.

## 6. MASINA KASUTAMINE

**⚠ Ohutusnõuded, millest kinni pidada, on esitatud ptk 2. Järgige hoolikalt neid nõudeid, et mitte sattuda tõsisesse ohu.**

### 6.1 EELTÖÖD

Enne töö alustamist tuleb teha rida kontrolle ja operatsioone, et tagada kasulik ja maksimaalselt ohutu töö.

1. tagage, et masin oleks tasakaalus ja toetuks kindlalt pinnale;
2. valige sobiv kasutusrežiim (lõik 6.1.4);

#### 6.1.1 Õli ja bensiini lisamine

**TÄHTIS** Masin tarnitakse ilma mootoriõli või kütuseta.

Enne masina kasutamist kontrollige kütuse ja õlitaset (lõik 7.2, lõik 7.3). Kontrollige kütuse ja õli lisamise meetodit ning ettevaatusabinõusi juhistest, mis on esitatud ptk 7.2, lõik 7.3) ja mootori juhendis.

#### 6.1.2 Istme reguleerimine

Liikuvat istet saab seadistada kuues erinevas asendis. Selle seadistamiseks tõstke käepidet (joon 17.A), libistage istet ja lukustage see soovitud asendisse.

#### 6.1.3 Rehvirõhk

Õige rehvirõhk on peamiseks eelduseks, et oleks tagatud lõikeseadme koostu horisontaalsus ja ühtlane niitmine.

1. Eemaldage kaitsekatted.

2. Ühendage ventiilid manomeetriga varustatud suruõhuallikaga (jn 18)
3. Seadke rehvirõhk vastavalt tabelile "Tehnilised andmed".

### 6.1.4 Masina tööks ettevalmistamine

**MÄRKUS** Selle masinaga on võimalik muru niita mitmel erineval moel; enne töö alustamist tuleb masin seadistada vastavalt soovitud niitmistüübile.

#### a. Niitmise ja kogumiskorvi kogumise võimalus (ainult tagasuunalise kogumisega mudelitel)

- Ühendage kogumiskorv (jn 19.A) selle tugeodega (jn 19.B) ja keskmestage see plaadi suhtes, veendudes, et kaks viitemärki oleks joondatud (jn 19.B).
- Kontrollige, et korvi suu alumine toru haakuks vastava pörklõngiga (jn 19.C).
- Kui ühendus on liiga pingul või lõtv, siis reguleerige hoidvat vedru (vaadake 8.9).

#### b. Ettevalmistamine niitmiseks ja rohu tagant väljastamiseks (ainult tagumise kogumiskorviga mudelid) (kui on paigaldatud)

- Kui otsustate töötada ilma kogumiskorvita, on nõudmisel saadaval tagumise väljalaske kaitsmekomplekt (jn 20, jaotis 15.7), mis tuleb kindlalt paigaldada tagumisele plaadile, nagu on kirjeldatud lisatud juhistes.

#### c. Eelseadistamine niitmiseks ja rohu peenestamiseks („multšimis" funktsioon):

- Kui te soovite rohu niita, selle multšida ja maapinnale jätta, on nõudmisel olemas multšimiskomplekt (lõik 15.1). See tuleb kinnitada tagaplaadi külge vastaval juhiste.

**⚠ Külgmise väljalaskega mudelite korral tuleb veenduda, et külgmise väljalaske tugi oleks paigaldatud (jn 22.A) (kui on paigaldatud).**

#### d. Valmistage masin ette lõikuseks külgmise väljalaskega (ainult külgmise väljalaskega mudelid).

- Kontrollige alati, kas deflektor (jn 21.A) olev vedru ja ohutushoob (jn 21.B) töötavad korralikult, hoides neid kindlalt langetatud asendis.

- Kui lõikate kõrget või märga rohtu, soovitate külgmise väljalaske tugevduse eemaldada (jn 22.A) (kui on paigaldatud).
- Tugevduse eemaldamiseks keerake lahti kruvid (jn 22.B), hoides samal ajal külgmist väljaviskekanalit tõstetud asendis (jn 22.C).

**⚠ Kui esineb kokkupõrge ja külgmise väljalaske tugevdust ei ole paigaldatud (jn 22.A), võib lõikeseadme koost deformeeruda.**

**⚠ Pidage alati meeles, et külgmise väljalaske tugevdus tuleb pärast kasutamist tagasi paigaldada.**

### 6.1.5 Pinnasesse lõikamist takistavate rataste paigaldamine

Pinnasesse lõikamist takistavaid rattaid kasutatakse murulappide üleskiskumise ohu vähendamiseks – see võib juhtuda siis, kui lõikeseadme koostu serv ebaühtlasel pinnal mööda maad lohiseb. Paigaldage rattad nagu juhendatud (lõik 7.4).

## 6.2 OHUTUSKONTROLLID

Sooritada tuleb alloletatud ohutuskontrollid ja kontrollida, et tulemused vastaksid tabelis näidatule.

**⚠ Tehke alati enne kasutamist ohutuskontrollid.**

### 6.2.1 Üldine ohutustest

Objekt	Tulemus
Aku	Kui korpus, kaas või klemmid on kahjustamata.
Tagumise väljalaske kaitse, kogumiskorv	Terved. Kahjustused puuduvad. Korralikult paigaldatud.
Külgmise väljalaske kaitse, imivõre	Terved. Kahjustused puuduvad. Korralikult paigaldatud
Kütusevoolikud ja ühendused.	Lekked puuduvad.
Elektrijuhtmed.	Kõik isolatsioon on terve. Mehaanilisi kahjustusi ei ole.
Õlivoolikud	Lekked puuduvad. Kahjustused puuduvad.
Ohutusseadmed	Töötavad nagu näidatud lõigus 6.2.2

### 6.2.2 Ohutusseadmete kontroll

Ohutusseadmed toimivad kahe kriteeriumi järgi:

- A. takistada mootori käivitamist, kui kõigist ohutustingimustest pole kinni peetud;
- B. - peatada mootor, kui kasvõi üksainus ohutustingimus puudub.

Tegevus	Tulemus
1. vedu "tühikäigul"; 2. lõikeseade inaktiveeritud; 3. istuva juhiga.	mootor käivitub
kasutaja lahkub istmelt	Mootor seiskub
Kogumiskorv tõstetakse üles või tagumise väljalaske kaitse eemaldatakse lõikeseadet inaktiveerimata (ainult tagant kogumisega mudelid)	Mootor seiskub
Seisupidur rakendatakse lõikeseadet inaktiveerimata	Mootor seiskub
Käivitub kiirusevahetaja või veopedaal seisestatud seisupiduriga	Mootor seiskub
Tagasikäik lülitatakse sisse, kui lõikeseade on aktiveeritud, nõusolekunuppu vajutamata (lõik 5.10)	Mootor seiskub
Liikuge masinaga edasi ja tagasi, lükake sisse vabakäik/laske siduripedaal lahti (lõik 5.2; lõik 5.3)	Masin aeglustub ja seiskub
Vajutage piduripedaalile (lõik 5.1)	Masin seiskub.
Proovijuhtimine	Ebanormaalset vibratsiooni ei ole. Ebanormaalseid heliseid ei ole

**⚠ Kui ükskõik milline tulemus ei vasta tabelites toodule, ärge kasutage masinat! Masin tuleb sel juhul saata teeninduskeskusesse kontrolli ja parandusse.**

**TÄHTIS** Pidage alati meeles, et ohutusseadmed takistavad mootori käivitamist, kui kõigist ohutustingimustest pole kinni peetud; Sel juhul tuleb pärast käivitusloa ennistamist süütevõti (jn 15.A) pöörata tagasi väljalülitatud asendisse, enne kui mootorit saab uuesti käivitada.

### 6.3 KASUTAMINE KALLAKUTEL

Pidage olenemata niitmissuunast kinni piirangutest, mis on toodud tabelites „Tehnilised andmed“(nt jn 24).

Pidage meeles, et pole olemas "ohutuid" nõlvaid. Nõlvadel liikumine nõuab erilist tähelepanu. Ümberminemise või masina üle kontrolli kaotamise vältimiseks:

- Ärge niitke kunagi nõlvaga risti. Kaldpinnalistel murudel tuleb liikuda üles/ alla ja mitte kunagi risti nõlvaga, olles väga tähelepanelik suunamuutustel, et mäe suunas liikuvate rataste ette ei jääks takistusi (kivisid, oksi, juuri jne.), mis võiksid põhjustada külglibisemist, ümber kaldumist või masina üle kontrolli kaotamist.
- Tõusul või laskumisel ärge peatuge ega liikuge kohalt äkiliselt;
- Lülitage vedu pehmelts ja ettevaatlikult välja , et vältida masina otsa ülestõusmist.
- Vähendage kiirust:
  - enne kui muudate käigusuunda või lähenedes järsule kurvile
  - enne nõlval liikumist, eriti laskumisel
- Ärge kasutage kunagi tagasikäiku kiiruse vähendamiseks laskumisel: see võib põhjustada masina üle kontrolli kaotamise, eriti libedatel pindadel.
- Enne masina seisma (ja valveta) jätmist lükake seisupidur alati sisse.
- Hüdrostaatilise ajami pidurdusvõime ärakasutamiseks ajal, mil käik on sisse lülitamata, vältige nõlvast allapoole liikudes niites sõidupedaali vajutamist

### 6.4 KÄIVITAMINE

1. Avage kütusekraan (jn 25.A) (kui on ettenähtud).
2. Istuge juhiistmele.
3. Lülitage ülekanne vabakäigule ("N") (lõik 5.2; lõik 5.3).
4. Inaktiveerige lõikeseade (lõik 5.9).
5. Sisestage seisupidur (lõik 5.7).
6. Lükake gaas maksimumpöördele (lõik 5.6).

7. **Külmkäivituse korral:** rakendage õhkventiil (lõik 5.6) (olemasolu korral).
8. Sisestage võti lülitsisse ja keerake see elektri ahela pingestamiseks tööasendisse. Oodake 2 sekundit ja keerake see siis mootori käivitamiseks käivitusasendisse.
9. Kui mootor on käivitunud, lasta võti lahti.

**10. Külmkäivituse korral:** kohe, kui mootor sujuvalt tööle hakkab.

**10a.** Deaktiveerige õhuventiil (lõik 5.6, II tüüp), seadke kiirenduskäsk suurimale kiirusele (jänes) (kui on paigaldatud).

**10b.** Deaktiveerige õhuventiil (lõik 5.6, I tüüp) (kui on paigaldatud).

**MÄRKUS** Kasutades õhuventiili kui mootor on juba soe, võib põhjustada süüteküünalde tõrget ja põhjustada mootori ebakorrapärasid tööd.

**11.** Pärast mootori käivitumist viige gaas asendisse "AEGLANE".

**MÄRKUS** Kui mootori käivitamisega on probleeme, ärge jätkake käivitamist, kuna see võib aku tühjaks lasta ja mootori üle ujutada. Keerake võti väljalülitatud asendisse, oodake mõni minut ja seejärel korra te toimingut. Kui rike püsib, lugeda käesoleva juhendi peatükki "14" ja mootori kasutusjuhendit.

### 6.5 TÖÖTAMINE

#### 6.5.1 Edasiliikumine ja ühest kohast teise liikumine

Ühest kohast teise liikumisel:

- Inaktiveerige lõikeseade (lõik 5.9);
- seadke lõikeseadme koost kõige kõrgemasse asendisse (lõik 5.11);
- viige gaas maksimum- ja miinimumpöörde vahepealsesse asendisse.
- vabastage parkimispidur, vabastades piduripedaali (lõik 5.7).
- vajutage sõidupedaalile (lõik 5.2) edasi suunas ja kiirendage soovitud kiiruseni, kasutades survet pedaalile ja reguleerides pöördeid.

**⚠ Sõitma tuleb hakata vastavalt kirjeldatud režiimidele (lõik 5.2), et vältida äkilist hambumist, tõmblevat kohaltminekut ja sõiduki üle kontrolli kaotamist, seda eriti nõlvadel.**

#### 6.5.2 Pidurdamine

Vähendage masina kiirust, alandades mootori kiirust, seejärel vajutage piduripedaalile (lõik 5.1) et jätkata kiiruse vähendamist, kuni olete masina peatanud. Masina kiirus väheneb oluliselt, kui sõidupedaal vabastada (jaotis 5.2).

### 6.5.3 Tagasikäik

**TÄHTIS** *Tagasikäigu peab sisse panema seisval positsioonil.*

1. Vajutage pedaalile (lõik 5.1) kuni masin seiskub;
2. Alustage tagurdamist, vajutades sõidupedaali suunas R (lõik 5.3).

### 6.5.4 Muru niitmine

Masinaga töötamiseks toimige järgmiselt:

1. keerake gaas maksimumpöõretele; kasutage seda alati masina kasutamisel;
2. viige lõikeseadme koost kõige kõrgemasse asendisse;
3. aktiveerige lõikeseade (lõik 5.9) ainult rohu peal, vältides terade sisselülitamist kruusateel või liiga kõrges rohus.
4. Rohu niitmise alustamisel hakake pihta aeglaselt ja ettevaatlikult, nagu on kirjeldatud ülalpool;
5. Reguleerige kiirust ja lõikamiskõrgust (lõik 5.11) vastavalt rohu tingimustele (rohu kõrgus, tihedus ja niiskus) ja lõigatava rohu hulgale;
6. Rohu välimus paraneb, kui seda lõigatakse alati samalt kõrguselt ja kahes erinevas suunas (joon 27).

**TÄHTIS** *Tagasikäiguga sõitmiseks, kui lõikeseade on aktiveeritud, tuleb vajutada ja all hoida nõusolekunuppu (lõik 5.10), et mitte põhjustada mootori seiskumist.*

Igal juhul tuleb kiirust vähendada iga kord kui täheldate mootori pöõrete vähenemist. Arvestage, et kunagi ei saavutata head lõiketulemust, kui edasilikumise kiirus on lõigatud muru kogusega võrreldes liiga suur.

Inaktiveerige lõikeseade ja viige lõikeseadme koost kõige kõrgemasse asendisse järgmistes olukordades.

- Ühelt tööalalt teisele liikudes
- Ilma rohuta pinnasel liikudes
- Alati kui peate ületama mõnd takistust.

### 6.5.5 Mõned nõuanded ilusa muru säilitamiseks

- Hea väljanägemisega, rohelise ja pehme muru säilitamiseks on vajalik seda regulaarselt lõigata. Muru võib koosneda erinevatest rohuliikidest. Sagedase lõikamise puhul kasvavad põhiliselt need rohud, mis kasvavad palju juuri ja moodustavad tugeva loomuliku muru; vastupidi, kui

lõigatakse harvemini, arenevad põhiliselt kõrged ja metsikud taimed (ristikhein, kirikakar jne). Lõikesagedus peab olema vastavuses rohukasvuga, vältides, et kahe niitmise vahel rohi liigselt kasvaks.

- Parim rohu kõrgus hästi hoitud muruplatsil on ligikaudu 4–5 cm ja ühe niitmiskorraga ei ole vaja eemaldada rohkem kui kolmandik täiskõrgusest. Kui rohi on väga kõrge, tuleks seda lõigata kaks korda 24 tunni jooksul. Esimene lõikus tuleks teha maksimumkõrgusele asetatud lõikeseadmega ja teine lõikus soovitud kõrgusel (jn 26).
- Kui lõikeseade on seatud liiga madalale, hakkab see rohtu koos juurtega välja rebima, muutes muruplatsi lapiliseks.
- Soojematel ja kuivematel perioodidel on õigem hoida muru pisut kõrgem, et vältida maa kuivamist.
- Alati on soovitatav niita kuiva muru. Ärge niitke märga muru; see võib vähendada lõikeseadme tõhusust, kuna rohi jääb selle külge kinni, ning seeläbi rohtu koos juurtega maast välja rebida.
- Lõikeseade peab olema heas seisukorras ja korralikult teritatud, et rohulibled lõigataks otsast räsimate otse läbi, kuna vigastatud otsad muutuvad hiljem kollaseks.
- Mootor peab töötama täiskiiirusel, et tagada terav lõikus ja piisav tõukejõud niidetud rohu väljaviskekanalist läbi surumiseks.
- Kui roht väljaviskekanali ummistab, peaksite edasisuunas liikumiskiirust vähendada, sest see võib rohu seisukorra jaoks olla liiga suur. Kui probleem ei kao, on selle põhjuseks tõenäoliselt halvasti teritatud lõikeseade või deformeerunud labad.
- Olge põõsaste ja kiviääraste läheduses niites väga ettevaatlik, sest need võivad lõikeseadme horisontaalasendist välja ajada ja kahjustada selle serva ning ka lõikeseadet ennast.

### 6.5.6 Kogumiskorvi tühjendamine (ainult tagasuunalise kogumisega mudelitel)

**MÄRKUS** *Kogumiskorvi saab tühjendada ainult inaktiveeritud lõikeseadmega, vastasel korral lülitub mootor välja.*

- Ärge laske kogumiskorvil liiga täis saada, vastasel korral võib väljaviskekanal ummistuda.
- Helisignaali teatab kogumiskorvi täitumisest:
  1. Inaktiveerige lõikeseade (lõik 5.9) ja helisignaali katkeb;
  2. lükake gaas miinimumpöõretele;
  3. peatage liikumine ja lükake tühikäigule (lõik 5.2; lõik 5.3);

4. sisestage seisupidur;

#### • Manuaalne käsk

5. vabastage hoob (jn 28.A) ja kallutage muru kogumiskorv selle tühjendamiseks ümber;
6. sulgege kogumiskorv uuesti nii, et see jääks kinnitusnuki külge ühendatuks (jn 28.B), ja pange hoob tagasi.

#### • Elektriline käsk

5. Kasutaja istuvas asendis vajutage ja hoidke nuppu (jn 28.C) kuni muru kogumiskorv on täielikult ümber pööratud;
6. kui korv on tühi, siis vajutage ja hoidke nuppu (jn 28.D) kuni muru kogumiskorv on täielikult langetatud, veenduge et see jääb kinnitusnuki külge ühendatuks (jn 28.B).

**MÄRKUS** Pärast kogumiskorvi tühjendamist võib helisignaal uuesti kõlada, kui lõikeseade aktiveeritakse, seda põhjustavad indikaatori mikrolüliti anduri külge jäänud rohujäägid; kui see juhtub, inaktiveerige lõikeseade ja aktiveerige see kohe uuesti, et sumisti vaigistada.

Veenduge, et andur (joon 28.E) on alati rohujäämetest vaba.

#### 6.5.7 Väljaviskekanali puhastamine (ainult tagumise kogumisega mudelid)

- Väga kõrge või märja rohu lõikamisel, eriti liiga suure kiirusega, võib väljaviskekanal ummistuda. Kui see ummistub, järgige juhiseid, mis on esitatud ptk 7.6.2.

#### 6.5.8 Niitmise lõpetamine

Pärast niitmise lõpetamist:

1. inaktiveerige lõikeseade;
2. vähendage mootori pöördeid
3. sõitke tagasi, seades eelnevalt lõikeseadme koostu kõige kõrgemasse asendisse.

#### 6.6 SEISKAMINE

Masina seiskamiseks:

1. lükake gaas miinimumpööretele;

**⚠ Et vältida võimalikku leegi tagasilööki, viia gaasihob asendisse "AEGLANE" 20 sekundit enne mootori välja lülitamist.**

2. mootori väljalülitamiseks lükake võti "SEIS" asendisse.

3. kui mootor on välja lülitatud, sulgege kütusekraan (jn 25.A) (olemasolu korral);
4. eemaldada võti

**TÄHTIS** *Aku laetuse säilitamiseks ärge jätke võtit asendisse "KÄIK" või "TULED PÕLEVAD", kui mootor ei tööta.*

**⚠ Mootor võib vahetult pärast seiskumist olla väga kuum. Ärge puudutage summutit või selle läheduses olevaid osi. See võib tekitada põletusi.**

#### 6.7 PÄRAST KASUTAMIST

1. Enne, kui paigutada masin mistahes ruumi, lasta mootoril maha jahtuda.
2. Puhastage masin (lõik 7.6).
3. Veenduge, et ei ole lahtiseid või kahjustatud osi. Vajadusel asendage kahjustatud osad ning pingutage lahtiseid kruvisid või polte või võtke ühendust volitatud teenindusega.

#### TÄHTIS

- Langetage lõikeseadme koost;
- lükake masin "tühikäigule";
- sisestage seisupidur;
- lülitage mootor välja;
- eemaldage süütevõti (oodake kuni kõik liikuvad osad on täielikult peatunud);
- alati kui masin jääb järelevalveta, kui juht juhiistmelt lahkub või masina pargib.

### 7. KORRALINE HOOLDUS

#### 7.1 ÜLDANDMED

**⚠ Ohutusnõuded, millest kinni pidada, on esitatud ptk 2. Järgige hoolikalt neid nõudeid, et mitte sattuda tõsisesse ohtu.**

**⚠ Enne masina kontrollimist, puhastamist, hooldamist või reguleerimist:**

- inaktiveerige lõikeseade;
- lükake masin "tühikäigule";
- sisestage seisupidur;
- lülitage mootor välja;
- võtke võtmed väljad, (võtmeid ei tohi kunagi jätta sisse või laste ja asjatundmatute inimeste käeulatusse);
- oodake kuni kõik liikuvad osad on täielikult peatunud;
- lugege juhiseid;
- kandke sobivat riietust, kaitsekindaid ja kaitseprille

- Hooldustööde sagedust ja tüüpi on kokkuvõtlikult kirjeldatud "Hooldustabelis". Tabeli eesmärk on aidata teid masina töökindluse ja ohutuse säilitamisel. Seal on kirjas peamised tööd ja nende teostamise sagedus. Tehke vastavad toimingud esimesena saabuval tähtajal.

## 7.2 KÜTUSE TANKIMINE/ KÜTUSEPAAGI TÜHJENDAMINE

**TÄHTIS** Järgige ettevaatusabinõusid, mis on toodud mootori omanikjuhendis. Vaadake mootori omanikjuhendist, millist tüüpi kütust tuleb kasutada.

### 7.2.1 Tankimine

Kütuse lisamiseks:

1. Keerake lahti kütusepaagi kork ja eemaldage see (joon 30).
2. Paigaldage lehter (jn 30).
3. Valage ettevaatlikult kütust kuni paak on täiesti täis.
4. Eemaldage lehter.
5. Lõpuks keerake kork korralikult kinni ja koristage mahaloksunud kütus.

**TÄHTIS** Ärge tilgutage kütust plastmassosadele, et neid mitte kahjustada. Juhusliku väljavoolamise puhul loputada kohe veega. Garantii ei kata bensiini tekitatud kahjusid kere või mootori plastikust osadele.

### 7.2.2 Kütusepaagi tühjendamine

**TÄHTIS** Kütus on riknev ega tohiks jääda paaki kauemaks kui 30 päevaks. Enne masina pikemaks ajaks ärapanemist tühjendage kütusepaak (lõik 9).

**⚠ Enne paagi tühjendamist laske mootoril jahtuda.**

1. Pange masin välja, tasasele pinnale.
2. Pange kogumisnõu toru (jn 31.A) alla.
3. Võtke lahti toru (jn 31.A), mis asub bensiinifiltri juures (jn 31.B).
4. Avage kütusekraan (kui on ettenähtud).
5. Koguge bensiin sobivasse anumasse.
6. Ühendada toru (jn 31.A) uuesti, pöörates tähelepanu klambri (jn 31.C) õigele asendile.
7. Sulgege kütusekraan (kui on ettenähtud).

**⚠ Taas tööd alustades kontrollida, et ei oleks bensiinileket torudest, kraanist või karburaatorist.**

## 7.3 MOOTORIÕLI KONTROLL/ LISAMINE/TÜHJENDAMINE

**TÄHTIS** Järgige ettevaatusabinõusid, mis on toodud mootori omanikjuhendis. Vaadake mootori omanikjuhendist, millist tüüpi õli tuleb kasutada.

### 7.3.1 Kontrollimine / lisamine

**⚠ Kontrollige õlitaset enne iga masina kasutamist.**

Toiming:

- Veenduge enne kontrolli teostamist, et masin on tasakaalus.
- Seisva mootoriga kontrollige mootoriõli taset: vastavalt mootori juhendis toodud täpsetele tingimustele peab jääma mõõtevarda täkete MIN ja MAX vahele (jn 32).

**⚠ Liigne lisamine võib põhjustada mootori ülekuumenemist. Kui tase ületab märki "MAX", tuleb õli seni välja lasta kuni saavutatakse õige tase.**

### 7.3.2 Väljalase

Masina nõuetekohase töö ja pika tööea tagamiseks soovime vahetada mootoriõli regulaarselt, nagu on kirjeldatud mootoriga kaasnevas omanikjuhendis.

**⚠ Mootoriõli võib väga kuum olla, kui see lastakse välja kohe pärast mootori seiskamist. Sellepärast laske mootoril paar minutit jahtuda enne kui lasete õli välja.**

Vahetage õli mootori omanikjuhendis viidatud sagedusega.

Toimige allkirjeldatud viisil:

- I tüüp
  1. Asetada masin tasasele pinnale.
  2. Pange kogumisnõu pikendustoru (jn 33.A) alla.
  3. Hoidke pikendustoru (jn 33.A) hästi kinni ja keerake väljalaskekork (jn 33.B) lahti.
  4. Koguge õli kogumisanumasse.
  5. Pange väljalaskekork (kn 33.B) peale tagasi ja vaadake, et tihend (jn 33.C) oleks õiges asendis.
  6. Keerake lõpuni kinni hoides samal ajal pikendustorust (jn 33.A) korralikult kinni.
  7. Puhastada võimalikud õli jäägid.

## • II tüüp

1. Asetada masin tasasele pinnale.
2. Pange kogumisnõu pikendustoru (jn 33.D) alla.
3. Ühendage pikendustoru lahti (jn 33.D) selle toe küljest (jn 33.E) ning seejärel näpitsatega vabastage klamber (jn 33.F), kuni äravoolu korki on võimalik eemaldada (jn 33.G).
4. Painutage pikendustoru ja laske õilil kogumisnõusse voolata.
5. Pange äravoolu kork (jn 33.G) tagasi ja ühendage uuesti pikendustoru (jn 33.D) toe külge (jn 33.E) enne õliga täitmist.
6. Puhastada võimalikud õlijäägid.

## • III tüüp

1. Seadke masin tasasele pinnale.
2. Pange kogumisnõu pikendustoru (jn 33.A) alla.
3. Suruge kiilu (jn 33.B).
4. Vabastage pikendustoru allapoole tõmmates toe küljest.
5. Painutage pikendustoru ja laske õilil kogumisnõusse voolata.
6. Paigaldage pikendustoru (jn 33.A) uuesti toele (jn 33.C), enne kui õli lisate.
7. Puhastada võimalikud õlijäägid.

**TÄHTIS** Viige õli jäätmete kõrvaldamispunkti vastavalt kohalikele eeskirjadele.

## 7.4 PINNASSE LÕIKAMIST TAKISTAVAD RATTAD

Tänu rataste erinevatele paigaldusasenditele on võimalik säilitada ohutu kaugus H lõikeseadme koostu serva ja maapinna vahel (jn 23.A). Reguleerige pinnasesse lõikamist takistavate rataste asendit vastavalt sellele, kui ebatasane on maapind.

 Seda tuleb alati teha mõlema rattaga, asetades nad samale kõrgusele, kui **MOOTOR ON VÄLJA LÜLITATUD** ja **LÕIKESEADE ON INAKTIVEERITUD**.

Asendi muutmiseks:

1. Vabastage plaat (jn 23.B) kasutades kruvikeerajat ja eemaldage tihvt (jn 23.C) koos vedruga (jn 23.D).
2. Paigutage ratas (joon 23.A) soovitud asendisse
3. Asetage tagasi tihvt (jn 23.C), vedru (jn 23.D) ja plaat (jn 23.B) märgitud järjekorras, veendudes, et tihvti pea (jn 23.C) on suunatud masinast välja

## 7.5 AKU

Aku korralik hooldus on hädavajalik selle pika kestvuse tagamiseks. Teie masina akut tuleb kindlasti laadida:

- enne masina esimest ostmisjärgset kasutamist;
- enne pikka tööpauusi (enam kui 30 päeva) (lõik 9);
- enne pika tööpauusi järgset kasutamist.

Lugeda ja järgida tähelepanelikult aku kasutusjuhendis kirjeldatud laadimisprotseduuri. Kui protseduurist kinni ei peeta või akut ei laeta, võivad aku elemendid parandamatult kahjustatud saada.. Tühi aku **tuleb** esimesel võimalusel laadida.

**TÄHTIS** Laadida tuleb püsipingega aparaadiga. Teised laadimissüsteemid võivad akut parandamatult kahjustada.

- Masinal on laadimiseks ühendus (jn 34.A), see tuleb ühendada vastava ühendusega erihoolduse akulaaduril, mis on kompleksis või saadaval nõudmisel (lõik 15.2).

**TÄHTIS** Seda ühendust tohib kasutada ainult valmistaja viidatud erihoolduse akulaaduriga ühendamiseks. Selle kasutamiseks:

- järgige vastavas kasutusjuhendis toodud juhtnõore;
- järgida aku kasutusjuhendis toodud juhtnõore;

## 7.6 PUHASTAMINE

Puhastage masinat pärast iga kasutamist.

### 7.6.1 Masina puhastamine

- Puhastada kere plastikust osad vee ja puhastusainega immutatud käsnaga vältides hoolikalt mootori, elektrisüsteemi komponentide ja armatuurilaua all oleva elektroonilise kaardi märjaks tegemist.
- Tuleohu vähendamiseks tuleb mootor, summuti, aku asukoht ja bensiini säilitamise koht hoida puhtana rohuääkidest, lehtedest või liigest rasvast.

**TÄHTIS** Ärge kunagi kasutage kere ja mootori puhastamiseks voolikuotsakuid ega tugevaid pesuvahendeid!

### 7.6.2 Väljaviskekanali puhastamine (ainult tagumise kogumisega mudelid)

Kui väljaviskekanal on ummistunud:

1. eemaldage kogumiskorv või tagumise väljalaske kaitse;
2. eemaldada kuhjunud rohi pääsete nende juurde kanali väljalaskeava kaudu.

### 7.6.3 Kogumiskorvi puhastamine (ainult tagasuunalise kogumisega mudelitel)

1. Tühjendada kogumiskorv
2. Tühjendage ja puhastage muru- ja pinnasejääkidest.
3. Paigaldage kogumiskorv tagasi ja puhastage seest lõikeseadme koostu (lõik 7.6.4-a), seejärel peab korv olema eemaldatud, tühjendatud, loputatud ja tagasi pandud, et tagada kiirem kuivamine.

### 7.6.4 Lõikeseadme koostu puhastamine

 **Hoidke inimesed ja loomad ümbrusest eemal, kui puhastate lõikeseadme koostu.**

#### a. Sisemise osa puhastamine

Eemaldage kõik rohuäägid ja mustus, mis on kogunenud lõikeseadme koostu sisse, vastasel korral võivad need kuivada ja kõvastuda, mis raskendab järgmisel korral seadme käivitamist.

Kui te lõikeseadme koostu ja väljaviskekanalit seest puhastate, peab masin olema kindlal pinnal:

- ja kogumiskorv või tagumise väljalaske kaitse peab olema kinnitatud (*ainult tagumise kogumisega mudelid*);
- ja külmine väljaviskekanal peab olema kinnitatud (*ainult külmise väljalaskega mudelid*);
- istuva juhiga;
- ja lõikeseadme koost peab olema asendis 1;
- töötava mootoriga
- ülekanne tühikäigul
- aktiveeritud lõikeseadmega.

- Alternatiivselt võite ühendada veetoru spetsiaalse liitmikuga (jn 35.A), mis laseb veel mõned minutid läbi iga lõikeseadme voolata, kui need liiguvad.

**TÄHTIS** Et mitte kahjustada elektromagnetilise siduri töökindlust:  
- vältida siduri kokkupuutumist õliga;  
- ärge suunake kõrgsurve veejuga otse siduri grupile;  
- ärge puhastage sidurit bensiiniga.

#### b. Välise osa puhastamine

 **Ärge laske prahil ja kuivanud rohel koguneda lõikeseadme koostu ülaossa, vastasel korral vähenevad masina tõhusus ja ohutus.**

Lõikeseadme ülaosa puhastamiseks:

- langetage lõikeseadme koost täielikult (asend 1);
- suunake õhujuga läbi avauste vasak- ja parempoolses kaitsmes (jn 36).

### 7.7 LUKUSTUSMUTRID- JA KRUIDID

- Mutrid ja kruvid peavad olema alati korralikult kinni, et tagada masina ohutu tööseisukord.

## 8. ERAKORRALINE HOOLDUS

### 8.1 OHUTUSNÕUANDED

 **Kui esineb talitlushäire allpool toodud funktsioonides, peate minema volitatud esindusse või pöörduma edasimüüja poole:**  
- pidurid  
- lõikeseadme aktiveerimine ja inaktiveerimine  
- veo sisestamine edasi- ja tagasikäigul.

### 8.2 LÕIKESEADME KOOST

#### 8.2.1 Lõikeseadme koostu joondamine

Lõikeseadme koostu tuleb ühtlaseks niitmiseks õigesti reguleerida (jn 37). Ebaühtlase lõike korral kontrollida rehvide rõhku (lõik 6.1.3). Kui sellest ei piisa ühtlaseks niitmiseks, pöörduge lõikeseadme koostu joonduse reguleerimiseks edasimüüja poole.

#### 8.2.2 Lõikeseade

Halvasti teritatud lõikeseade katkub rohtu ja põhjustab selle kollaseks muutmise.

 **Kõik tööd lõikeseadmel (demonteerimine, teritamine, tasakaalustamine, remont, monteerimine ja/või vahetamine) on keerukad ja nõuavad erioskusi ja eritööriistu. Ohutuse tagamiseks laske need tööd teha volitatud teeninduses.**

 **Vahetage kahjustatud, kõverdunud või kulunud lõikeseade alati koos selle juurde kuuluvate mutrite ja poltidega välja, et tagada selle tasakaalustatus.**



**TÄHTIS** Soovitame tungivalt vahetada kõik lõikeseadmed välja samal ajal, seda eriti ebaühtlase kulumise korral.

**TÄHTIS** Kasutage alati originaalseid lõikeseadmeid, mis kannavad jaotises „Tehnilised andmed“ toodud koodi.

Kuna toode areneb pidevalt, võivad jaotises „Tehnilised andmed“ toodud lõikeseadmed aja jooksul vahetuda teiste sarnaste töö- ja tööohutusomadustega lõikeseadmete vastu.

## 8.3 ESI- JA TAGARATASTE VAHETAMINE

### 8.3.1 Eeltööd

**TÄHTIS** Kasutage piisavaid tõstevahendeid, näiteks pantograafiga tungrauda.

Enne rattavahetust käituge järgnevalt:

- Eemaldage kõik lisaseadmed.
- Viige masin kindlale ja tasasele pinnale, mis tagaks masina stabiilsuse.
- Sisestage seisupidur;
- Lülitage mootor välja;
- Eemaldada võti;
- Seadke tungraud asendatava ratta lähedale tõstmispunkti alla (lõik 8.3.2; lõik 8.3.3).
- Kontrollige, kas tungraud on maapinna suhtes rõhtne.

### 8.3.2 Tungraua valik ja asend tagarataste suhtes

Paigutage mõned puidust kiilud (jn 38.A) rataste alla (jn 38.B) vahetatava ratta kõrvale (jn 38.C).

**Ainult tagasuunalise kogumisega mudelitel**

- Tungraud võib suletud asendis olla maksimaalse kõrgusega 110 mm (joon 39).
- Asetage tungraud tagumise plaadi (joon 40.A) alla, küljelt 180 mm kaugusele.

**Külgmise väljalaskega mudelid.**

- Tungraud võib suletud asendis olla maksimaalse kõrgusega 110 mm (joon 41).
- Asetage tungraud tagasilla alla, nagu näidatud joonisel (joon 42.A).

**MÄRKUS** Niiviisi asetatud tungraud lubab tõsta ainult asendatavat ratast.

### 8.3.3 Tungraua valik ja asend esirataste suhtes

1. Paigutage mõned puidust kiilud (jn 43.A) rataste alla (jn 43.B) vahetatava ratta taha (jn 43.C).

2. Tungraud võib suletud asendis olla maksimaalse kõrgusega 110 mm

**MÄRKUS** Valige tungraua asend masina tüübist lähtuvalt.

3. Paigutage tungraud masina esiossa (joon 44.A, 45.A, 46.A), nagu on esitatud joonisel.

**MÄRKUS** Tungraud tuleb asetada toe ühetasase koha alla (jn 44.B, 45.B).

**MÄRKUS** Tungraud tuleb asetada toe keskmise ribi alla (jn 46.B).

## 8.3.4 Ratta asendamine

**TÄHTIS** Jälgige, et tõstmise ajal jääks masin stabiilseks ja ühele kohale. Kui tekib mingi kõrvalekalle, siis laske tungraud kohe alla ja lahendage probleem ning alles siis jätkake tõstmisega.

1. Enne masina tõstmist libistage kate maha (joon 47.A).
2. Tõstke niipalju ülespoole, et ratas oleks võimalik mugavalt maha võtta.
3. Kruvikeeraja abil eemaldage painduv rõngas (joon 47.B) ja seib (joon 47.C).
4. Võtke asendatav ratas maha..
5. Määrige telge (joon 47.D) libestava rasvaga.
6. Paigaldage uus ratas.
7. Asetage seib ja painduv rõngas oma kohale.
8. Paigutage ratas maha ja vahetage kate (jn 47.A).

**TÄHTIS** Veenduge, et kaks tagumist ratast on samal kõrgusel (joon 48.A) ja et nende kahe ratta välise diameetri erinevus (joon 48.B) ei ole rohkem kui 8-10 mm. Vastasel korral tuleb ebaühtlase niitmise vältimiseks lõikamiseseadme koost lasta joondada volitatud teeninduses.

### 8.3.5 Rehvide parandamine või vahetamine

Iga katkise rehvi vahetus või remont tuleb teha spetsiaalses rehviparanduskeskuses, lähtudes kasutatava rehvi protektoritüübist.

## 8.4 ELEKTROONILINE KAART

Elektrooniline kaart haldab masina ohutussüsteeme ning asub armatuurlaua katte all.

Elektroonilisele kaardile on lisatud ennast taaskäivitav kaitseseade, mis katkestab ahela elektrisüsteemi tõrke puhul. Kui see seade rakendub, seiskab see mootori

ja väljastab helisignaali, mida saab vaigistada ainult võit eemaldades. Ahel aktiveeritakse uuesti mõne sekundi pärast; tuvastage ja elimineerige vea põhjus või põhjused, ennetamiseks järgnevad katkestused.

**TÄHTIS** *Vältimaks probleeme elektroonilise pardakaitseseadmega:*  
– ärge vahetage omavahel aku ühendusi;  
– ärge kasutage masinat akuta, sest see võib põhjutada aku laadija ebakorrapärase tööd;  
– vältige lühiseid.

## 8.5 KAITSME ASENDAMINE

Masin on varustatud mõnede erineva tugevusega kaitsetega (jn 49.A), mille funktsioonid ja omadused on järgnevad:

- 10 A kaitse = kaitseb elektroonilist kaarti ja toiteahelat, mille ülesütlemisel lõpetab masin töötamise ja armatuurilaua tuled kustuvad (par. 5.16)
- 25 A kaitse = laadimisvooluringi kaitse, mille sekkumist on näha aku laengu pidevas vähenemises ja seejärel käivitusraskustes.

– 5 A kaitse = kaitseb 12 V lisapesa lisaseadmete jaoks.

– 15 A kaitse = kaitseb mootori juhtahelat, selle katkemisel peatatakse elektrilise muru kogumiskorvi kallutamissüsteem; sellises olukorras on siiski võimalik veel kallutada korvi käsihoova abil (kui on paigaldatud).

Korgi tugevus on märgitud korgil.

**TÄHTIS** *Läbipõlenud kaitse tuleb alati vahetada sama tüüpi ja võimsusega kaitsme vastu ning mitte kunagi muu nimivõimsusega kaitsme vastu.*

Kui te ei saa aru, miks see läbi põles, võtke ühendust edasimüüjaga.

## 8.6 LAMPIDE VÄLJAVAHETAMINE

### 8.6.1 Lambid tüüp "I" (hõõgniidiga)

- Lambid (18W) on bajonett tüüpi kinnitusega ja paigaldatud lambi hoidikusse, mida on võimalik eemaldada pöörates näpitsatega vastupäeva (jn 50).

### 8.6.2 Lambid tüüp "II" (leedid)

- Keerake lahti rõngas (jn 51.A) ja võtke konnektor (jn 51.B) lahti. Eemaldada kruvidega (jn 51.C) kinnitatud LED (jn 51.C) valgustus.

### 8.6.3 "III" tüüpi - LED lambipirnid (TNS, THNS mudelitele)

1. Tõstke katet ja eemaldage liitmik (jn 52.A).
2. Eemaldage splint (jn 52.B) ja libistage kate maha küljele.
3. Eemaldage LED pirni kaablid (jn 53.A), keerake lahti kruvid (jn 53.B) ja vabastage lapats (jn 53.C).
4. Tõstke ja vabastage katte ülemine osa (jn 54.A).
5. Keerake lahti kruvid (jn 55.A) ja vahetage välja LED-lambid (jn 55.B).
6. Katte vahetamiseks korrake ülalkirjeldatud tegevusi vastupidises järjekorras.

## 8.7 TAGUMINE AJAM

Koosneb ühest monoliitsetest grupist ja ei vaja hooldust; on varustatud alalise määrdeõli kogusega, mida pole vaja vahetada ega lisada.

### 8.8 EESMINE AJAM (4WD MUDEL)

Koosneb ühest monoliitsetest grupist ja ei vaja hooldust; Vajalik on kontrollida hüdraulilisi ühendusi, neid täita ja vahetada regulaarsete intervallide järel.

Veenduge, et õlitase hüdraulikasüsteemis on paagi „MIN“ ja „MAX“ markerite vahel. Kui tase on allapoole «MIN» markerit (joon 56):

- eemaldage kaitse (jn 56.A), mis on kinnitatud mutriga (jn 56.B):
- keerake lahti kork (jn 56.C) ja täitke, kasutades 10W30 õli kuni tase jõuab «MAX» märgiseni:
- asetage kork tagasi (jn 56.C) koos kaitsega (jn 56.A).

**TÄHTIS** *Kui õli on vaja lisada sageli, kontrollige õli voolikuid ja õlipaaki lekete suhtes ning pöörduge hoolduseks edasimüüja poole.*

## 8.9 KOGUMISKORVI KINNITUSNUKI VEDRU REGULEERIMINE

Kui kogumiskorv kipub nõksatama või ootamatult ebatasase pinna peal sõitmise ajal lahti tulema või kinnitusnukki on raske pääst koti tühjenamist tagasi lükata, siis võib olla vajalik vedru jäikuse reguleerimine (jn 57.A). Seadistage kinnituspunkt augu valimisega (jn 57.B), mis tagab soovitud tulemuse.

## 9. LADUSTAMINE

Kui masin tuleb seisma panna kauemaks kui 30 päeva:

1. Laske mootoril jahtuda
2. Võtke akult juhtmed lahti ja hoidke kuivas ja jahedas kohas.
3. Tühjendage kütusepaak (lõik 7.2.2) ja järgige mootori juhendi juhiseid.
4. Puhastage korralikult mootor.
5. Kontrollige, et masinal ei oleks kahjustusi. Vajaduse korral pöörduge volitatud teenindusse.
6. Ladustage masin:
  - langetatud lõikeseadme koostuga
  - kuivas keskkonnas
  - kaitsuna ilmastikutingimuste eest
  - võimaluse korral linaga kaetult (lõik 15.4)
  - lastele kättesaamatus kohas.
  - Kontrollige, kas olete eemaldanud kõik võtmed ja hooldusel kasutatud tööriistad.

Masina käivitamise ajal:

- kontrollige, et torudest, kütusekraanist ega karburaatorist ei lekiks kütust;
- seadistage masin, nagu on kirjeldatud 6. peatükis "Masina kasutamine".

## 10. TEISALDAMINE JA TRANSPORT

- Masina teisaldamise või transpordi ajaks:
  - inaktiveerige lõikeseade;
  - viige lõikeseadme koost kõige kõrgemasse asendisse;
  - lülitage mootor välja;
- Kui masinat transporditakse sõiduvahendil või haagisel, siis:
  - kasutage sobiva pikkuse, laiuse ja vastupidavusega rampe;
  - tõugake piisava arvu inimeste abiga masin peale, selle mootor peab olema välja lülitatud, võti väljas ja juhiiste tühi.
  - sulgege kütusekraan (kui on ettenähtud);

- langetage lõikeseadme koost;
- sisestage seisupidur;
- asetage see nii, et see ei kujutaks endast kellelegi ohtu;
- kinnitage tugevalt transpordivahendi külge, kasutades nõõre või kette, et see ei läheks külili, põhjustades seeläbi kahjustusi ja kütuselekked.

## 11. TEENINDUS JA REMONT

Käesolevas juhendis on antud kõik vajalikud juhised masina juhtimiseks ja elementaarsete hooldustööde kohta, mida saab teha kasutaja ise. Mis tahes reguleerimised ja hooldustööd, mida ei ole siin kirjeldatud, tuleb läbi viia edasimüüja või volitatud teenindusjaama poolt, kellel on vajalikud teadmised ja seadmed tagamaks töö korrektne läbiviimine, hoides sealjuures vajalikku ohutustaset ja masina algeid töötingimusi. Kõik volitamata keskustes või kvalifitseerimata isikute poolt tehtud toimingud tühistavad täielikult garantii ja valmistaja kohustused ning vastutuse.

- Garantiiemont ja -hooldust tohib teha ainult volitatud teeninduses.
- Mitteoriginaalvaruosade ja tarvikute kasutamine ei ole heaks kiidetud, mitteoriginaalvaruosade ja lisaseadmete kasutamine seab ohtu masina ohutuse ja vabastab valmistaja täielikult kohustustest ja vastustusest.
- Originaalvaruosi pakuvad volitatud teenindused ja edasimüüjad.
- Soovitatav on masin saata kord aastas hooldamiseks ja ülevaatuks volitatud teenindusse.

## 12. GARANTII KATE

Garantii katab kõik materjali-ja tootmisdefektid. Kasutaja peab hoolikalt järgima kõiki lisatud dokumentatsioonis antud juhiseid.

Garantii ei kata kahjusid, mis on tingitud:

- Kaasasolevate dokumentidega tutvumata jätmise.
  - Tähelepanematus.
  - Ebaõige või lubamatu kasutus ja monteerimine.
  - Mitte-originaal varuosade kasutamine.
  - Selliste lisatarvikute kasutamine, mida tootja ei ole kaasa andnud ega heaks kiitnud.
- Garantii ei kata ka:
- Kuluvate materjalide, nagu ülekanderihmad, puurid, esituled, rattad, terad, ohutuspliidid ja juhtmed, normaalne kulumine.
  - Normaalne kulumine.

- Mootorid. Need on kaetud mootori tootja garantiiga vastavalt nende garantiides kindlaks määratud tingimustele.

Ostjat kaitsevad tema riigi seadused. Käesolev garantii ei piira mingil moel ostja oma maa seadustega talle ette nähtud õigusi.

### 13. HOOLDUSTABEL

Töötamine	Intervall (tunnid)		Lõik / Märkused
	Esimene kord	Seejärel iga	
<b>MASIN</b>			
Ohutuskontrollid / Juhtseadmete kontrollimine		Iga kord enne kasutamist	lõik 6.2
Rehvirõhu kontroll		Iga kord enne kasutamist	lõik 6.1.3
Kontrollige tagumise/külgmise väljalaske kaitseid. Kontrollige kogumiskorvi ja külgmist väljaviskekanalit.		Iga kord enne kasutamist	lõik 6.1.4
Üldine puhastamine ja kontrollimine		Iga kord pärast kasutamise lõpetamist	lõik 7.6
Kontrollige, et masinal ei oleks kahjustusi Vajaduse korral pöörduge volitatud teenindusse.		Iga kord pärast kasutamise lõpetamist	-
Aku laadimine		Enne pikemat tööseisakut	lõik 7.5
Kõikide kinnituste kontroll		25	
Lõikeseadme asendi ja teravuse kontroll		25	***
Ülekanderihma kontroll		25	***
Lõikeseadme juhtrihma kontroll		25	***
Piduri kontroll ja reguleerimine		25	***
Veo kontroll ja reguleerimine		25	***
Lõikeseadme hammasratta ja piduri kontroll		25	***
Üldine õlitamine		25	****
Lõikeseadme vahetamine		100	***
Ülekanderihma asendamine		-	** / ***
Lõikeseadme juhtrihma vahetamine		-	** / ***
<b>MOOTOR *</b>			
Kütusetaseme kontroll ja lisamine		Iga kord enne kasutamist	lõik 7.2
Mootoriõli kontroll/lisamine		Iga kord enne kasutamist	lõik 7.3
Mootoriõli vahetamine		*	*
Õhufiltri kontroll ja puhastus		*	*
Õhufiltri vahetamine		*	*
Bensiinifiltri kontroll		*	*
Bensiinifiltri vahetus		*	*
Küünla kontaktide kontroll ja puhastus		*	*
Süüteküünla asendamine		*	*

\* Kontrollige mootoriga kaasasolevast juhendist hooldustööde ja

nende vastavate ajavahemike täielikku nimekirja

\*\* rikete ilmnemisel võtta ühendust edasimüüjaga

\*\*\* Seda peab tegema edasimüüja või volitatud teenindus

\*\*\* Kõigi liitekohti tuleb üldiselt määrada alati, kui masin jääb pikemaks ajaks seisma

## 14. RIKETE TUVASTAMINE

RIKE	VÕIMALIK PÕHJUS	LAHENDUS
1. Kui võti on pööratud „ON“ asendisse, näidikutepaneel ei lülitu sisse ja helisignaali puudub	Elektroonilise kaardi kaitse sekkumine, põhjuseks: aku halvasti ühendatud	Keerata võti pos. "SEIS" ja otsida rikke põhjuseid: kontrollida elektriühendusi (lõik 4.4)
	aku klemmid on risti ühendatud	kontrollida elektriühendusi (lõik 4.4).
	aku täiesti tühi	laadige aku (lõik 7.5)
	läbipõlenud kaitse	asendage sulavkaitse (10 A) (lõik 8.5).
	kaart niiske	kuivatage leige õhuga
2. Kui võti on pööratud „ON“ asendisse, näidikutepaneel ei lülitu sisse, aga helisignaali on aktiveerunud	Elektroonilise kaardi kaitse sekkumine, põhjuseks: kaart niiske	Keerata võti pos. "SEIS" ja otsida rikke põhjuseid: kuivatage leige õhuga
3. Võti on asendis «KÄIVITAMINE», armatuurlaud on valgustatud, aga mootor ei käivitu	aku ebapiisavalt laetud	laadige aku (lõik 7.5)
	akulaadija kaitse läbipõlenud	asendage sulavkaitse (25 A) (lõik 8.5)
4. Võti on asendis «KÄIVITAMINE», starter töötab, aga mootor ei käivitu	aku ebapiisavalt laetud	laadige aku (lõik 7.5)
	puudub bensiini juurdevool	kontrollida taset paagis (lõik 7.2.1) avada kraan (kui on ette nähtud) (lõik 6.4) kontrollida bensiini filtrit
	süütedefekt	kontrollige, kas küünla kork on korralikult paigaldatud kontrollida elektroodide puhtust ja nende vahelist õiget kaugust
5. Mootori käivitamine on raskendatud või töö ebaregulaarne	karbureerimis probleemid	puhastada või vahetada õhufilter
		tühjendada paak ja täita värske bensiiniga kontrollida ja vajadusel vahetada bensiinifilter
6. Mootori jõudluse langus niitmise ajal	edasiliikumise kiirus on lõike kõrguse suhtes liiga kiire	vähendada edasiliikumiskiirust ja/ või tõsta lõikekõrgust (lõik 6.5.4)
7. Mootor seiskub, kui lõikeseade aktiveeritakse	käivitamine ei ole võimalik	kontrollige, et nõutud tingimused oleks täidetud (lõik 6.2.2)
8. Aku märgutuli jääb põlema, kuigi masin on mõni minut töötanud	aku ei ole piisavalt laetud	võtke ühendust oma edasimüüjaga
9. Õli märgutuli lülitub töötamise ajal sisse (kui see on paigaldatud)	mootori määrimise probleemid	Keerata võti viivitamatult asendisse "SEIS": suurendage õlitaset (vt 7.3.1) asendage filter (kui probleem püsib, võtke ühendust oma edasimüüjaga)
10. Mootor seiskub ja käivitus helisignaali	Elektroonilise kaardi kaitse sekkumine, põhjuseks: laadija reguleerija põhjustatud ülepinge	Keerata võti pos. "SEIS" ja otsida rikke põhjuseid: võtke ühendust oma edasimüüjaga
	aku ei ole korralikult ühendatud (halb ühendus)	kontrollida elektriühendusi (vt 3.4)
11. Mootor seiskub ja helisignaali ei käivitu	aku ei ole ühendatud	kontrollida elektriühendusi (vt 3.4)
	mootoriprobleemid	võtke ühendust oma edasimüüjaga

Kui probleemid pärast ülalpool toodud toiminguid püsivad, pöörduge edasimüüja poole.

RIKE	VÕIMALIK PÕHJUS	LAHENDUS
12. Lõikeseade ei hakka tööle või ei seisku piisavalt kiiresti, kui see välja lülitatakse	lõtv rihm	võtke ühendust oma edasimüüjaga
	probleemid elektromagnetilise siduriga	võtke ühendust oma edasimüüjaga
13. Ebakorrapärane niitmine ja ebapiisav kogumine (ainult tagasuunalise kogumisega mudelitel)	lõikeseadme koost ei ole maaga paralleelne	kontrollige rehvirõhku (lõik 6.1.3) taastage lõikeseadme koostu joondus maapinna suhtes (lõik 8.2.1)
	ebatõhus lõikeseade	võtke ühendust oma edasimüüjaga
	edasiliikumiskiirus on võrreldes niidetava rohu kõrgusega liiga kiire	vähendage edasiliikumiskiirust ja/või tõstke lõikeseadme koostu (lõik 6.5.4) oodata, et rohi oleks kuiv
	kogumiskanal on blokeeritud	eemaldage kogumiskorv ja tühjendage kanal (vt 7.6.2)
14. Ebaühtlane niitmine (ainult külgmise väljalaskega mudelid)	lõikeseadme koost ei ole maaga paralleelne	kontrollige rehvirõhku (lõik 6.1.3) taastage lõikeseadme koostu joondus maapinna suhtes (lõik 8.2.1)
	ebatõhus lõikeseade	võtke ühendust oma edasimüüjaga
15. Anomaalne vibreerimine töötamise ajal	lõikeseadme koost on rohtu täis	puhastage lõikeseadme koost (lõik 7.6.4)
	lõikeseade on tasakaalustamata või lahti	võtke ühendust oma edasimüüjaga
	lõdvenenud kinnitused	kontrollida ja kinnitada üle mootori ja kere kinnituskruvid
16. Pidurdamine on ebakindel või ebatõhus	pidur pole õigesti reguleeritud	võtke ühendust oma edasimüüjaga
17. Edasiliikumine on ebaregulaarne, vedu tõusul on puudulik või masin kipub otsa üles ajama	probleemid rihma või sisestamiseadmega	võtke ühendust oma edasimüüjaga
18. Mootori töötamise ajal ei liigu masin paigalt, kui vajutatakse sõidupedaali	ülekande vabastamise hoob vabas asendis	lükake asendisse 'ülekanne sisselülitatud' (lõik 5.4)
19. Ebaharilikud masinavibratsioonid	kahjustused või lahtised osad	peatage masin, eemaldage süütevõti
		kontrollida võimalikke kahjustusi
		- kontrollida, kas on lõdvenenud osi ja need kinnitada
		laske kõik kontrollid, remonditööd ja vahetused teha ainult volitatud teeninduses

Kui probleemid pärast ülalpool toodud toiminguid püsivad, pöörduge edasimüüja poole.

## 15. LISASEADMED

### 15.1 „MULTŠIMIS“ KOMPLEKT

Peenestab niidetud rohu ja jätab selle murule (jn 58.A1; jn 58.A2).

### 15.2 AKULAADIJA HOOLDUS

Võimaldab hoida aku heas korras tööpauside ajal garanteerides optimaalse laengutaseme ja aku pikema kestvuse (jn 58.B).

### 15.3 VEO KOMPLEKT

Väikese haagise vedamiseks (jn 58.C).

### 15.4 KATTERIIE

Kaitseb masinat tööpauside ajal tolmu eest (jn 58.D)

### 15.5 TAGARASKUSTE KOMPLEKT

Need parandavad masina tagaosas stabiilsust, eriti kui seda kasutatakse peamiselt nõlvadel (jn 58.E).

### 15.6 TAGUMISE VÄLJALASKE KAITSMEKOMPLEKT

Kasutage seda kogumiskorvi asemel, kui te niidetud rohtu koguda ei soovi (jn 58.F).  
*(Ainult tagumise väljalaskega mudelid.)*

### 15.7 LUMEKETID 18 TOLLI, 20 TOLLI

Parem tagarataste pidavus lumega kaetud kohtades ja võimalus kasutada lumesahka (jn 58.G).

### 15.8 MUDA-/LUMERATTAD 18 TOLLI, 20 TOLLI

Parem juhitavus lumel ja mudas (jn 58.H).

### 15.9 JÄRELHAAGIS

Tööriistade ja pikkade esemete transportimiseks lubatud koormuspiirangu ulatuses (jn 58.I).

### 15.10 PUISTUR

Soola või väetise laotamiseks (jn 58.J).

### 15.11 PUISTUR

Liiva või kruusa laotamiseks (jn 58.K).

### 15.12 MURURULL

Pinnase kokkusurumiseks pärast külvamist või muru tasandamiseks (jn 58.L).

### 15.13 TERAGA LUMESAHK

Sahkamiseks ja eemaldatud lume külgedele kogumiseks (jn 58.M).

### 15.14 EESMINE PÜHKIMISVAHEND

Lehtede ja mustuse koristamiseks radadelt ja kõvalt pinnaselt ning õhukese värskelumekihi eemaldamiseks (jn 58.N).

### 15.15 PURUSTI

Metsiku heina lõikamiseks ja purustamiseks (jn 58.O).

### 15.16 LEHTEDE JA MURU KOGUJA

Lehtede ja rohu rohuselalt kokku kogumiseks (jn 58.P).

### 15.17 EESMINE KAARUTI

Rohu ja oksade kogumiseks (jn 58.Q).

### 15.18 TÖSTMISE LIIDES

Kasutatakse selliste lisaseadmete paigaldamiseks, mis ei vaja jõuvõtuvõlli (jn 58.R1).

### 15.19 JÕUVÕTUVÕLL (PTO)

Kasutatakse mootori võimsuse ülekandmiseks lisaseadmele. Vajalik on tõsteliides (jn 58.R2).

### 15.20 JÕUVÕTUVÕLL (PTO)

Kasutatakse mootori võimsuse ülekandmiseks lisaseadmele. Tõsteliides ei ole vajalik (jn 58.R3).



## KAZALO

1. OPĆENITO .....	2	6.3 Uporaba na terenima s nagibom .....	17
2. SIGURNOSNE UPUTE.....	2	6.4 Pokretanje.....	17
3. POZNAVANJE STROJA .....	5	6.5 Rad .....	18
3.1 Opis stroja i predviđena uporaba .....	5	6.6 Zaustavljanje.....	19
3.2 Sigurnosne oznake .....	5	6.7 Nakon korištenja .....	20
3.3 Identifikacijska etiketa .....	6	7. REDOVNO ODRŽAVANJE .....	20
3.4 Glavne komponente .....	6	7.1 Općenito .....	20
4. MONTIRANJE .....	6	7.2 Dolijevanje goriva / pražnjenje spremnika goriva .....	20
4.1 Komponente za montažu .....	7	7.3 Kontrola, nadolijevanje i ispuštanje motornog ulja .....	21
4.2 Montiranje upravljača .....	7	7.4 Potporni kotačići.....	21
4.3 Montiranje sjedala.....	7	7.5 Akumulator .....	22
4.4 Montiranje i spajanje akumulatora.....	7	7.6 Čišćenje .....	22
4.5 Montiranje nosača košare za sakupljanje trave .....	8	7.7 Pričvršne matice i vijci .....	23
4.6 Uklanjanje blokade s kuke za košaru za sakupljanje trave .....	8	8. IZVANREDNO ODRŽAVANJE .....	23
4.7 Montiranje prednjeg branika.....	8	8.1 Sigurnosne preporuke.....	23
4.8 Montaža košare za sakupljanje trave.....	8	8.2 Sustav noževa .....	23
4.9 Montiranje ručica za okretanje košare za sakupljanje trave .....	9	8.3 Zamjena prednjih/stražnjih kotača.....	23
4.10 Montiranje bočnih štitnika sustava noževa (ako postoje).....	9	8.4 Elektronička tiskana pločica .....	24
4.11 Montiranje usmjerivača za bočno izbacivanje (samo za modele s bočnim izbacivanjem) .....	9	8.5 Zamjena osigurača .....	24
5. UPRAVLJAČKI ELEMENTI.....	9	8.6 Zamjena žarulja.....	25
5.1 Papučica kočnice .....	9	8.7 Stražnji prijenosni sklop .....	25
5.2 Papučica za kretanje naprijed.....	9	8.8 Prednji prijenosni sklop (model 4WD) ..	25
5.3 Papučica za kretanje unatrag .....	10	8.9 Podešavanje opruge kuke za košaru za sakupljanje trave .....	25
5.4 Upravljački element za deblokadu hidrostatičkog prijenosa .....	10	9. SKLADIŠTENJE .....	25
5.5 Kontakt brava s ključem .....	10	10.PREMJEŠTANJE I PRIJEVOZ.....	26
5.6 Upravljački element gasa .....	10	11.SERVISIRANJE I POPRAVCI .....	26
5.7 Ručica parkirne kočnice.....	11	12.ŠTO JAMSTVO POKRIVA .....	26
5.8 Prekidač za svjetla .....	11	13.TABLICA ODRŽAVANJA .....	27
5.9 Upravljački element za uključivanje i isključivanje noževa.....	11	14.RJEŠAVANJE PROBLEMA .....	28
5.10 Gumb za dozvolu košnje pri kretanju unatrag.....	11	15.DODATNA OPREMA .....	30
5.11 Upravljački elementi za podešavanje visine sustava noževa .....	11		
5.12 Uređaj za održavanje brzine (cruise control).....	12		
5.13 Brojač (ako postoji) .....	12		
5.14 Pomoćna utičnica za dodatnu opremu	12		
5.15 Upravljački element za okretanje košare za sakupljanje trave.....	12		
5.16 Zaslon tipa "I" i zvučna signalizacija ....	12		
5.17 Zaslon tipa "II" i zvučna signalizacija ...	13		
5.18 Zaslon tipa "III" i zvučna signalizacija ..	14		
6. UPORABA STROJA .....	15		
6.1 Pripremne radnje.....	15		
6.2 Sigurnosne kontrole .....	16		



## 1. OPĆENITO

### 1.1 KAKO SE SLUŽITI PRIRUČNIKOM

Određeni odjeljci u tekstu priručnika, koji sadrže informacije od posebnog značaja glede sigurnosti ili rada, različito su označeni prema sljedećem kriteriju:

**NAPOMENA** ili **VAŽNO** *Navodi detalje ili druge elemente u vezi s već prethodno naznačenim, u svrhu izbjegavanja oštećenja stroja ili uzrokovanja štete.*

Simbol  ističe neku opasnost. Nepoštivanje upozorenja može dovesti do nanošenja tjelesnih ozljeda sebi ili trećima i/ili oštećenja.

Odlomci istaknuti sivim točkastim okvirom označavaju opcijske karakteristike koje nisu prisutne na svim modelima predočenim u ovom priručniku. Provjerite ima li vaš model dotičnu karakteristiku.

Sve naznake "prednje", "stražnje", "desno" i "lijevo" odnose se na radni položaj rukovatelja.

### 1.2 REFERENCIJE

#### 1.2.1 Slike

Slike u ovim uputama za uporabu označene su brojevima 1, 2, 3 i tako dalje. Komponente koje se vide na slikama označene su slovima A, B, C i tako dalje. Jedna referencija komponente C na slici 2 označena je natpisom: "Vidi sl. 2.C" ili jednostavno "(Sl. 2 C)". Slike služe za orijentaciju. Stvarni dijelovi mogu se razlikovati od onih prikazanih.

#### 1.2.2 Naslovi

Priručnik je podijeljen na poglavlja i na odlomke. Naslov odlomka "2.1 Osposobljavanje" je podnaslov poglavlja "2. Sigurnosne upute". Referencije na naslove ili odlomke signaliziraju se kraticom pog. ili odl. i odgovarajućim brojem. Primjer: "2. pog" ili "odl. 2.1."

## 2. SIGURNOSNE UPUTE

### 2.1 OSPOSOBLJAVANJE

 **Upoznajte se s upravljačkim elementima i primjerenom uporabom stroja. Naučite brzo zaustavljati motor. Nepoštivanje upozorenja i uputa može prouzročiti požare i/ili teške ozljede.**

- Nemojte nikad dopuštati da stroj koriste djeca ili osobe koje nisu dovoljno upoznate s uputama. Lokalnim zakonom može biti određena najniža dob korisnika.
- Stroj se ne smije koristiti ako se rukovatelj osjeća umorno ili loše ili ako se nalazi pod utjecajem lijekova, droga, alkohola ili štetnih tvari koje mogu smanjiti njegove psihofizičke sposobnosti i pažnju.
- Nemojte prevoziti djecu niti druge putnike
- Ne zaboravite da je rukovatelj (ili korisnik) odgovoran za nesreće i nepredviđene slučajeve koji mogu oštetiti druge osobe ili njihovu imovinu. Odgovornost korisnika podrazumijeva procjenu potencijalnih rizika na terenu na kojem se radi te poduzimanje svih potrebnih mjera kako bi se zajamčila vlastita sigurnost i sigurnost drugih osoba, a posebno na padinama, neravnim, klizavim ili nestabilnim terenima.
- U slučaju prodaje ili posuđivanja stroja drugima, uvjerite se da korisnik pregleda upute za uporabu u ovom priručniku.

### 2.2 PRIPREMNE RADNJE

#### Osobna zaštitna oprema (OZO)

- Nosite prikladnu odjeću, čvrstu radnu obuću, otpornu na klizanje, i duge hlače. Nemojte pokretati stroj ako ste bosih nogu ili u otvorenim sandalama. Nosite slušalice za zaštitu sluha.
- Korištenje slušalica za zaštitu sluha može smanjiti vašu sposobnost da čujete eventualna upozorenja (povike ili alarme). Maksimalno obratite pažnju na ono što se događa oko vašeg radnog područja.
- Nemojte nositi šalove, košulje, ogrlice, narukvice, odjevne predmete s dijelovima koji lepršaju ili koji imaju vezice ili kravate te općenito viseći ili širok nakit i pribor koji bi se mogao zaplesti u stroj ili u predmete i materijale prisutne na radnom mjestu.
- Dugu kosu treba povezati na odgovarajući način.

## Radno područje / Stroj

- Podrobno pregledajte cijelo radno područje i odstranite sve što bi stroj mogao odbaciti ili što bi moglo oštetiti nož/rotirajuće dijelove (kamenje, granje, željezne žice, kosti itd.).

## Motori s unutarnjim izgaranjem: gorivo

- ⚠ **OPASNOST!** Gorivo je vrlo zapaljivo.
  - Gorivo čuvajte u odgovarajućim posudama homologiranim za tu uporabu, na sigurnom mjestu i daleko od izvora topline ili otvorenog plamena.
  - Pazite da su posude i skladišni prostor benzina čisti od ostataka trave, lišća ili viška masnoće.
  - Posude ne ostavljajte na dohvata djece.
  - Nemojte pušiti za vrijeme dolijevanja ili nadolijevanja goriva, kao ni svaki put kad rukujete gorivom.
  - Gorivo nadolijevajte služeći se lijevkom i samo na otvorenom.
  - Izbjegavajte udisanje para goriva.
  - Nemojte dodavati gorivo ili otvarati poklopac spremnika goriva dok motor radi ili je još topao.
  - Polako otvarajte poklopac spremnika, tako da postupno ispustite unutarnji tlak.
  - Nemojte približavati plamen otvoru spremnika kako biste provjerili njegov sadržaj.
  - Ako se gorivo izlije, nemojte pokretati motor nego udaljite stroj iz područja na kojem se gorivo izlilo, kako bi se spriječila mogućnost izbijanja požara – i to sve dok gorivo ne ispari, a pare se ne rasprše.
  - Odmah očistite svo razliveno gorivo na stroju ili na tlu.
  - Uvijek vratite na mjesto i dobro zategnite poklopce spremnika i posude s gorivom.
  - Stroj ne smijete ponovno pokretati na istom mjestu na kojem ste dolijevali gorivo; pokretanje motora mora se vršiti najmanje 3 metra od mjesta na kojem je obavljeno punjenje gorivom.
  - Izbjegavajte dodir odjeće s gorivom, a ako do toga dođe, presvucite odjeću prije pokretanja motora.

### 2.3 TIJEKOM UPORABE

#### Radno područje

- Nemojte pokretati motor u zatvorenim prostorima gdje se može nakupiti opasni plin ugljični monoksid. Postupak pokretanja motora mora se obavljati na otvorenom i prozračenom mjestu. Imajte na umu da su ispušni plinovi otrovni.
- Za vrijeme pokretanja stroja nemojte usmjeravati prigušivač ni ispušne plinove prema zapaljivim materijalima.

- Stroj se ne smije koristiti u prostorima u kojima postoji rizik od eksplozije, u blizini zapaljivih tekućina, plina ili prašine. Električni kontakti ili mehanička trenja mogu proizvesti iskre koje mogu zapaliti prašinu ili paru.
- Radite samo uz dnevno svjetlo ili uz dobru rasvjetu i u uvjetima dobre vidljivosti.
- Udaljite osobe, djecu i životinje iz radnog područja. Djecu treba nadzirati odrasla osoba.
- Izbjegavajte rad na mokroj travi, po kiši i ako postoji rizik od nevremena, naročito ako postoji vjerojatnost sijevanja.
- Naročito pazite na nepravilnosti terena (izbočine, jarke), na padine, na skrivene opasnosti te na prisutnost eventualnih prepreka koje bi mogle ograničiti vidljivost.
- Budite vrlo pažljivi u blizini provalijsa, jaraka ili nasipa. Stroj se može prevrnuti ako jedan kotač prijeđe preko nekog ruba ili ako se rub sruši.
- Pazite na terenima s nagibom koji zahtijevaju posebnu pažnju, kako biste izbjegli prevrtanja ili gubitak kontrole nad strojem. Osnovni uzroci gubitka kontrole su:
  - Neprianjanje kotača,
  - Prevelika brzina,
  - Neprikladno kočenje,
  - Neprikladnost stroja vrsti uporabe,
  - Nepoznavanje učinaka koji mogu proizići iz uvjeta na terenu,
  - Nepravilna uporaba kao vozila za vuču.
- Pri uporabi stroja blizu ceste, pazite na promet.
- Kako biste izbjegli rizik od požara, stroj nemojte ostavljati zaustavljen u visokoj travi dok motor radi.

#### Ponašanje

- Za vrijeme vožnje i rada nemojte odvracati pozornost i zadržite potrebnu koncentraciju.
- Pazite prilikom kretanja unatrag ili prema natrag. Prije i za vrijeme kretanja unatrag gledajte iza sebe, kako biste se uvjerali da nema prepreka.
- Budite oprezni pri vuči tereta ili uporabi teških alata:
  - Koristite samo odobrena mjesta za priključak šipki za vuču;
  - Ograničite opterećenje na ono koje se može lako kontrolirati;
  - Nemojte naglo zakretati. Budite oprezni prilikom kretanja unatrag;
  - Koristite protuutege ili utege na kotačima kad se to savjetuje u priručniku za uporabu.
- Pazite prilikom uporabe košara za sakupljanje trave i dodatne opreme, koje mogu promijeniti stabilnost stroja, a naročito na padinama.
- Ruke i stopala držite uvijek dalje od reznog alata, i prilikom pokretanja i za vrijeme uporabe stroja.

- Pozor: rezni element se nastavlja okretati još nekoliko sekundi i nakon njegovog isključivanja ili nakon gašenja motora.
- Pazite na sustav noževa u slučaju više od jednog noža, jer jedan nož koji rotira može odrediti rotiranje ostalih.
- Držite se uvijek daleko od otvora za izbacivanje.
- Nemojte dodirivati dijelove motora koji se tijekom uporabe zagriju. Rizik od opekline.
- Kako biste izbjegli rizik od požara, stroj nemojte ostavljati zaustavljen u visokoj travi dok motor radi.

 U slučaju lomova ili nesreća za vrijeme rada, odmah zaustavite motor i udaljite stroj kako ne bi prouzročio još veću štetu; u slučaju nesreća s osobnim ozljedama ili ozljedama trećih, odmah se pobrinite za pružanje prve pomoći najprimjerenije situaciji i obratite se zdravstvenoj ustanovi radi potrebnog liječenja. Temeljito uklonite eventualne trunke koji bi – ako ostanu neprimijećeni – mogli prouzročiti oštećenja ili nanijeti ozljede osobama ili životinjama.

### Ograničenja u uporabi

- Nemojte nikad koristiti stroj ako su zaštite oštećene, nedostaju ili nisu pravilno namještene (košara za sakupljanje trave, štitnik bočnog otvora za izbacivanje ili štitnik stražnjeg otvora za izbacivanje)
- Nemojte koristiti stroj ako dodatna oprema/ alati nisu postavljeni u predviđenim točkama.
- Nemojte isključivati, deaktivirati, skidati postojeće sigurnosne sustave/mikroprekidače, niti vršiti neovlaštene izmjene na njima.
- Nemojte mijenjati podešavanja motora niti ga preopterećivati. Ako motor radi na prevelikom broju okretaja, povećava se opasnost od ozljeda.
- Ne izlažite stroj prevelikom naporu i ne koristite mali stroj za izvođenje teških radova; uporabom odgovarajućeg stroja smanjuje se rizik i poboljšava kvaliteta rada.
- Stroj nema homologaciju za uporabu na javnim cestama. Smije ga se primjenjivati (temeljem prometnih propisa) isključivo na privatnim površinama zatvorenim za promet.

### 2.4 ODRŽAVANJE, SKLADIŠTENJE

Sigurnost i razinu performansi stroja očuvat ćete njegovim redovitim održavanjem i pravilnim skladištenjem.

### Održavanje

- Stroj nemojte nikad koristiti ako su pojedini dijelovi istrošeni ili oštećeni. Pokvarene ili oštećene dijelove treba zamijeniti, a nikad popravljati.
- Radi smanjenja rizika od požara, redovito provjeravajte da nema propuštanja ulja i/ili goriva.
- Za vrijeme radova na podešavanju stroja, pazite da vam prsti ne ostanu uklješteni između noža u pokretu i nepomičnih dijelova stroja.

 Razine buke i vibracija koje se navode u ovim uputama predstavljaju maksimalne vrijednosti pri korištenju stroja. Uporaba neizbalansiranog reznog elementa, prevelika brzina kretanja i neodržavanje stroja bitno utječu na emisiju zvuka i vibracije. Sukladno tome treba usvojiti preventivne mjere za uklanjanje mogućih oštećenja prouzročenih velikom bukom i naprezanjima uslijed vibracija; brite se za održavanje stroja, nosite slušalice za zaštitu od buke, tijekom rada pravite stanke.

### Skladištenje

- Ako u spremniku stroja ima goriva, nemojte ga spremati u prostoriju u kojoj bi pare goriva mogle doći u dodir s plamenom, iskrom ili jakim izvorom topline.
- Radi smanjenja rizika od požara, nemojte ostavljati posude s otpadnim materijalima u prostoriji.

### 2.5 ZAŠTITA OKOLIŠA

Zaštita okoliša mora predstavljati bitan i prvenstveni vid uporabe stroja, u korist civilnog društva kao i okoliša u kojem živimo.

- Izbjegavajte ometanje susjeda. Stroj koristite samo u razumnim satima (ne rano ujutro ili kasno navečer, kad biste mogli ometati druge osobe).
- Strogo se pridržavajte lokalnih propisa o odlaganju ambalaže, ulja, goriva, filtera, oštećenih dijelova ili bilo kojeg drugog elementa štetnog za okoliš: te otpatke se ne smije bacati u smeće, nego ih treba razdvojiti i predati odgovarajućim centrima za sakupljanje koji će se pobriniti za recikliranje materijala.
- Strogo se pridržavajte lokalnih propisa o odlaganju otpadnih materijala.
- U trenutku rashodovanja nemojte ostavljati stroj u okolišu, nego se obratite centru za sakupljanje sukladno lokalnim propisima na snazi.

## 3. POZNAVANJE STROJA

### 3.1 OPIS STROJA I PREDVIĐENA UPORABA

#### Ovo je sjedeća kosilica trave s operaterom.

Stroj ima jedan motor koji pokreće nož, zaštićen u kućištu, kao i prijenosni sklop koji osigurava kretanje stroja.

Stroj je opremljen:

- hidrostatičkim prijenosom s neograničeno varijabilnim prijenosom naprijed i natrag ("Hydro"), s dva pogonska kotača (2WD) ili četiri pogonska kotača (4WD).

Rukovatelj može upravljati strojem i aktivirati glavne upravljačke elemente sjedeći stalno na vozačkom mjestu.

Sigurnosne naprave montirane na stroju predviđaju zaustavljanje motora i noža u roku od nekoliko sekundi (odl. 6.2.2).

#### 3.1.1 Predviđena uporaba

Ovaj stroj je projektiran i izrađen za košenje trave.

Općenito, ovaj stroj može:

1. kositi travu i prikupiti je u košaru za sakupljanje trave.
2. kositi travu i izbaciti je na zemlju sa stražnje strane.
3. kositi travu, usitnjavati je i ostavljati na tlu (učinak "malčiranja").
4. kositi travu i izbaciti je bočno.

Korištenje posebne dodatne opreme koju je proizvođač predvidio kao originalnu opremu ili koju se može odvojeno kupiti, omogućuje vršenje ovog posla na različite načine koji se opisuju u ovom priručniku ili u uputama koje prate pojedine dijelove dodatne opreme. Također, mogućnost primjene dijelova dodatne opreme (ako ih je proizvođač predvidio), može proširiti predviđeno korištenje i na druge funkcije, prema ograničenjima i uvjetima naznačenim u uputama koje prate sam dio dodatne opreme.

#### 3.1.2 Neprimjerena uporaba

Bilo koja druga primjena drugačija od gore navedenih može se pokazati opasnom te prouzročiti štetu osobama i/ili stvarima. Neprimjerena uporaba obuhvaća (na primjer, ali ne i samo):

- prevoženje drugih osoba, djece ili životinja na stroju ili na prikolici, jer bi mogli pasti i zadobiti teške ozljede, odnosno ugroziti sigurnu vožnju.;
- vuču ili guranje tereta bez korištenja odgovarajućeg dodatka predviđenog za vuču.;
- korištenje stroja za vožnju po nestabilnim, klizavim, zaleđenim, kamenitim ili rasutim terenima, kaljužama ili baruštinama, koji ne dopuštaju procjenu čvrstoće terena.;
- pokretanje noža na netravnatim mjestima.;
- korištenje stroja za sakupljanje lišća ili trunaka.

**VAŽNO** *Neprimjerenom uporabom stroja jamstvo se poništava, uz oduzimanje svake odgovornosti proizvođača, čime svi troškovi nastali uslijed oštećenja ili ozljeda samog korisnika ili trećih prelaze na teret korisnika.*

#### 3.1.3 Tip korisnika

Ovaj stroj je namijenjen uporabi od strane potrošača, odnosno operatera koji nisu profesionalci. Namijenjen je neprofesionalnoj uporabi.

**VAŽNO** *Stroj treba rabiti samo jedan rukovatelj.*

### 3.2 SIGURNOSNE OZNAKE

Na stroju se pojavljuju razni simboli (sl. 2). Njihova je funkcija podsjetiti rukovatelja na to kako treba postupati da bi se stroj koristilo uz potrebnu pažnju i oprez.

Objašnjenje simbola:



**Pozor!** Pročitajte upute prije uporabe stroja.



**Pozor!** Izvadite ključ i pročitajte upute prije provođenja bilo koje radnje održavanja ili popravka.



**Opasnost! Odbacivanje predmeta:** štitnik stražnjeg otvora za izbacivanje ili košara za sakupljanje trave moraju uvijek biti montirani za vrijeme rada. (samo za modele sa sakupljanjem straga).



**Opasnost! Odbacivanje predmeta:** Držati ljude na udaljenosti.



### Opasnost! Pevrtanje stroja:

Nemojte koristiti ovaj stroj na nagibima većim od 10°.



### Opasnost! Amputacija:

Uvjerite se da su djeca na dovoljnoj udaljenosti od stroja kada je motor u pokretu.



### Opasnost od porezotina.

Noževi u pokretu. Nemojte stavljati ruke ili noge unutar kućišta noževa.



**Pozor!** Držite se podalje od vrućih površina.



Nemojte se penjati na stroj gazeći zaštitu sustava noževa.

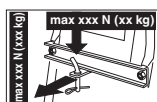

Kod uporabe kompleta za vuču, nemojte prijeći ograničenja opterećenja navedena na etiketi te poštujujte mjere sigurnosti.

**VAŽNO** Naljepnice koje su se uništile ili su postale nečitljive trebate zamijeniti. Zatražite nove etikete od ovlaštenog servisnog centra.

### 3.3 IDENTIFIKACIJSKA ETIKETA

Na identifikacijskoj etiketi nalaze se sljedeći podaci (sl. 1):

1. Razina zvučne snage
2. Oznaka sukladnosti CE
3. Godina proizvodnje
4. Vrsta stroja
5. Serijski broj
6. Naziv i adresa proizvođača
7. Šifra artikla
8. Nominalna snaga i maksimalna brzina rada motora
9. Težina u kg
10. Vrsta prijenosa

Upišite identifikacijske podatke stroja u odgovarajući prostor na etiketi koja se nalazi na unutrašnjoj strani korica.

**VAŽNO** Koristite te identifikacijske podatke koji se navode na identifikacijskoj etiketi proizvođača prilikom svakog kontaktiranja ovlaštene radionice.

**VAŽNO** Primjer izjave o sukladnosti se nalazi na zadnjim stranicama priručnika.

### 3.4 GLAVNE KOMPONENTE

Stroj se sastoji od sljedećih glavnih komponenti koje imaju sljedeće funkcije (sl. 1):

- A. Motor:** pokreće noževe i daje pogon kotačima; njegove karakteristike i upute za uporabu opisane su u posebnom priručniku.
- B. Sustav noževa:** sklop koji čine kućište u kojem se nalaze rotirajući noževi, i noževi.
- C. Noževi:** elementi namijenjeni košenju trave; krilca postavljena sa strane potpomažu usmjeravanje pokošene trave prema kanalu za izbacivanje.
- D. Štitnik stražnjeg otvora za izbacivanje (raspoloživ po narudžbi):** montira se umjesto košare za sakupljanje trave, a sprječava izbacivanje eventualno skupljenih predmeta na noževima daleko od stroja (samo za modele sa sakupljanjem straga).
- E. Usmjerivač za bočno izbacivanje:** osim funkcije bočnog izbacivanja trave, ima i sigurnosni element jer sprječava da se eventualno noževima prikupljeni predmeti bace daleko od stroja (samo za modele s bočnim izbacivanjem).
- F. Košara za sakupljanje trave:** osim funkcije sakupljanja pokošene trave, ima i sigurnosni element jer sprječava da se eventualno noževima prikupljeni predmeti bace daleko od stroja (samo za modele sa sakupljanjem straga).
- G. Kanal za izbacivanje:** spojni element između sustava noževa i košare za skupljanje trave (samo za modele sa sakupljanjem straga).
- H. Sjedalo vozača:** radno mjesto rukovatelja opremljeno senzorom koji bilježi njegovu nazočnost u svrhu intervencije sigurnosnih naprava.
- I. Upravljač:** upravlja zakretanjem prednjih kotača.
- J. Prednji branik:** štiti prednje dijelove stroja.
- K. Akumulator:** daje energiju za pokretanje motora; njegove karakteristike i upute za uporabu opisane su u posebnom priručniku.

### 4. MONTIRANJE

**⚠ Sigurnosne upute koje treba slijediti navode se u 2. pog. Strogo poštujujte te naznake kako se ne biste suočili s ozbiljnim rizicima ili opasnostima.**

Zbog potreba skladištenja i prijevoza pojedine komponente stroja nisu izravno tvornički montirane, nego ih treba sastaviti nakon uklanjanja ambalaže, a prema uputama koje slijede.

**⚠ Raspakiranje i dovršavanje montaže treba izvršiti na ravnoj i čvrstoj površini, s dovoljno prostora za pomicanje stroja i ambalaže te služeći se uvijek prikladnim alatom. Nemojte se služiti strojem prije nego što ste završili s obavljanjem svih naznaka iz dijela "MONTIRANJE".**

#### 4.1 KOMPONENTE ZA MONTAŽU

U pakiranju se nalaze i komponente za montažu koje se nabrajaju u sljedećoj tablici:

	Opis
1	Upravljač
2	Poklopac ploče s instrumentima i komponente za montiranje upravljača
3	Sjedalo vozača
4	Prednji branik (ako postoji)
5	Košara s odgovarajućim vijcima za montažu i uputama (samo za modele TS-TX-TH) (samo za modele sa sakupljanjem straga)
6	Nosači košare i odgovarajuća oprema za kompletiranje i montažu (samo za modele sa stražnjim sakupljanjem)
7	Usmjerivač za bočno izbacivanje (samo za modele s bočnim izbacivanjem)
8	Bočna pojačanja za sustav noževa (ako postoje).
9	Vrećica s: – priručnicima s uputama i dokumentima – vijcima za montiranje sjedala – opremom za montiranje usmjerivača za bočno izbacivanje (samo za modele s bočnim izbacivanjem) – vijcima za spajanje kabela akumulatora – 2 ključa za pokretanje – 1 rezervnim osiguračem od 10 A
10	Komplet za malčiranje (samo za modele s bočnim izbacivanjem) (ako postoji).

##### 4.1.1 Vađenje iz ambalaže

1. Oprezno otvorite ambalažu, pazite da ne zagubite komponente.
2. Pogledajte dokumentaciju koja se nalazi u kutiji, uključujući i ove upute.
3. Izvadite iz kutije sve komponente koje nisu montirane.
4. Izvadite stroj iz ambalaže pridržavajući se sljedećih mjera opreza:

- pomaknite sustav noža na maksimalnu visinu (odl. 5.11) kako se ne bi oštetio u trenutku spuštanja stroja s palete;
  - Spustite stroj s palete.
5. Stavite ručicu za deblokadu stražnjeg prijenosa u položaj za deblokiranje (odl. 5.4).

#### 4.2 MONTIRANJE UPRAVLJAČA

1. Postavite stroj u ravninu i poravnajte prednje kotače.
2. Pomoću odvijača skinite središnji pokrov (sl. 3.B) upravljača (sl. 3.A).
3. Stavite upravljač (sl. 3.A) na izbočenu osovinu (sl. 3.C) te ga okrenite tako da su krakovi okrenuti prema sjedalu pa ga gurnite sve dok se glavčina upravljača ne zakači na izbočene dijelove klina (sl. 3.D).
4. Učvrstite upravljač dostavljenim vijkom (sl. 3.E) i podložnim pločicama (sl. 3.F) i (sl. 3.G), redom kojim je naznačeno.
5. Zategnite vijak do kraja (sl. 3.E) cjevastim ključem.
6. Stavite pokrov upravljača (sl. 3.B) tako da spojnice kliknu u odgovarajuća sjedišta.

#### 4.3 MONTIRANJE SJEDALA

Povucite prema gore ručicu za podešavanje (sl. 4.C) te namjestite sjedalo (sl. 4.A) na vodilicu (sl. 4.B) kod upravljača, sve dok se ne zakači u jednom od šest položaja. Sjedalo je sada stabilno te se ne može skinuti ako se ne pritisne ručica (sl. 4.D) koja ga oslobađa.

#### 4.4 MONTIRANJE I SPAJANJE AKUMULATORA

Akumulator (sl. 5.A) je smješten ispod sjedala, a zadržava ga jedna opruga (sl. 5.B).

1. Spojite najprije crveni kabel (sl. 5.C) na pozitivan pol (+), a zatim crni kabel (sl. 5.D) na negativan pol (–), služeći se dostavljenim vijcima kako je naznačeno.
2. Montirajte oprugu (sl. 5.B) koja pridržava akumulator, pazite da pravilno postavite kabele ispred akumulatora tako da ne budu u dodiru s oprugom (sl. 5.B).

**VAŽNO** Akumulator treba uvijek potpuno napuniti, pridržavajući se uputa iz priručnika za akumulator.

**VAŽNO** Da biste izbjegli uključivanje zaštite elektroničke tiskane pločice, uvijek izbjegavajte pokretanje motora prije nego se akumulator potpuno napuni!

#### 4.5 MONTIRANJE NOSAČA KOŠARE ZA SAKUPLJANJE TRAVE

Montirajte dva nosača (sl. 6.A) na stražnju ploču (sl. 6.B), koristeći po tri dostavljena vijka za svaki nosač (sl. 6.C) kako je naznačeno, bez da blokirate odgovarajuće matice (sl. 6.D).

Na nosače zakačite gornji dio (sl. 6.E) okvira košare za sakupljanje trave i centrirajte je u odnosu na stražnju ploču (sl. 6.B).

Namjestite položaj dvaju nosača (sl. 6.F) u odnosu na graničnik (sl. 6.G) tako da okretanjem okvira košare za sakupljanje trave zatik (sl. 6.H) pravilno sjedne u svoje sjedište (sl. 6.I).

Još jednom provjerite je li okvir (sl. 6.E) dobro centriran u odnosu na stražnju ploču (sl. 6.B) te da se rotacija pravilno izvodi, kako je gore naznačeno, a zatim do kraja zategnite vijke (sl. 6.C) i matice (sl. 6.D) za pričvršćivanje.

#### 4.6 UKLANJANJE BLOKADE S KUKICE ZA KOŠARU ZA SAKUPLJANJE TRAVE

Zbog prijevoza je kuka (sl. 7.A) za košaru za sakupljanje trave zakačena na stražnju ploču pomoću kukice za blokadu (sl. 7.B).

Ta se blokada mora skinuti prije početka montaže nosača košare za sakupljanje trave i ne smije se više koristiti.

#### 4.7 MONTIRANJE PREDNJEG BRANIKA

- **Branici vrste "I"**
- **Branici vrste "II"**

1. Montirajte prednji branik (sl. 8.A) na donji dio okvira (sl. 8.B) koristeći četiri vijka (sl. 8.C).

#### 4.8 MONTAŽA KOŠARE ZA SAKUPLJANJE TRAVE

##### • **Za model TC**

1. Prvo montirajte okvir, spajajući gornji dio (sl. 9.A) s donjim dijelom (sl. 9.B), koristeći dostavljene vijke i matice (sl. 9.C) kako je prikazano.

Namjestite kutne ploče (sl. 9.D) i (sl. 9.E), pazeći na desnu (R↑) i lijevu (L↑) orijentaciju, i pričvrstite ih na okvir pomoću četiri samourezna vijka (sl. 9.F).

##### 2. **Samo za modele s električnim okretanjem:**

Montirajte dva valjka (sl. 9.G) na zatike nosača (sl. 9.H), pazeći da ovratnik bude okrenut prema nosaču, te ih pričvrstite pomoću elastičnih prstenova (sl. 9.I). Zatim montirajte nosače na prednji okvir (sl. 9.B) pomoću vijaka i matica (sl. 9.J).

3. Složite okvir na platneni omotač (sl. 9.K), pazeći da ga pravilno postavite u odnosu na opseg baze. Zakačite sve plastične profile na cijevi okvira koristeći odvijač (sl. 9.L).
4. Stavite ručkicu (sl. 9.M) na otvore za poklopac (sl. 9.N), sve pričvrstite na okvir pomoću vijaka (sl. 9.O), kako je prikazano, i pomoću stražnjih samoureznih vijaka (sl. 9.P).
5. Stavite prečku za ojačanje (sl. 9.Q) ispod okvira pomoću vijaka i matica (sl. 9.R), ravni dio neka bude okrenut prema platnu. Stavite ručkicu za pražnjenje (sl. 9.S) u njeno ležište te montirajte vijak za zaustavljanje (sl. 9.T) i pripadajuću maticu (sl. 9.U).

##### • **Za modele TS-TX-TH**

Montirajte košaru sukladno uputama u knjižici s uputama koja se dostavlja uz taj dio.

#### 4.9 MONTIRANJE RUČICA ZA OKRETANJE KOŠARE ZA SAKUPLJANJE TRAVE

Namjestite osovinu ručica (sl. 10.A) u žlijeb dvaju ploča (sl. 10.B) i pričvrstite ih unutar nosača košare za sakupljanje trave (sl. 10.C), pomoću dostavljenih vijaka i matica (sl. 10.D) redoslijedom prikazanim na slici. Povežite krajeve šipke (sl. 10.E) klipa za podizanje na ručici (sl. 10.F) pomoću zatika (sl. 10.G) te dva elastična prstena (sl. 10.H). Prije montaže košare za sakupljanje trave na nosače, uvjerite se da je pokretanje ručica za okretanje pravilno.

#### 4.10 MONTIRANJE BOČNIH ŠTITNIKA SUSTAVA NOŽEVA (AKO POSTOJE)

Montirajte zaštitu (sl. 11.A) pomoću dostavljenih vijaka (sl. 11.B) i matica (sl. 11.C), sukladno uputama koje se dostavljaju za svaku pojedinu vrstu stroja.

#### 4.11 MONTIRANJE USMJERIVAČA ZA BOČNO IZBACIVANJE (SAMO ZA MODELE S BOČNIM IZBACIVANJEM)

1. Iz unutrašnjosti usmjerivača za bočno izbacivanje (sl. 12.A) montirajte oprugu (sl. 12.B) uvlačeći njen završetak (sl. 12.B.1) u otvor pa je okrećite tako da i opruga (sl. 12.B) i završetak (sl. 12.B.2) dobro sjednu u svoja sjedišta.
2. Namjestite usmjerivač za bočno izbacivanje (sl. 12.A) kod nosača (sl. 12.C) sustava noževa te pomoću odvijača okrenite drugi završetak (sl. 12.B.2) opruge (sl. 12.B) tako da dospije s vanjske strane usmjerivača za bočno izbacivanje.
3. Provućite osovinu (sl. 12.D) kroz otvore nosača (sl. 12.C) i usmjerivača za bočno izbacivanje tako da prođe kroz unutrašnjost zavoja opruge (sl. 12.B), sve dok probušeni kraj potpuno ne izađe iz nosača u najdubljoj unutrašnjosti.
4. Stavite rascjepku (sl. 12.E) u otvor (sl. D.1) zatika (sl. 12.D) i okrećite zatik koliko je potrebno da bi se dva kraja (sl. 12.E.1) rascjepke mogla saviti (pomoću kliješta), tako da se ne može izvući i prouzročiti ispadanje zatika (sl. 12.D).

 **Uvjerite se da opruga radi pravilno, stabilno držeći usmjerivač za bočno izbacivanje u spušenom položaju te da je zatik dobro uvučen i da neće doći do njegovog slučajnog ispadanja.**

**VAŽNO** Kod modela s mogućnošću bočnog izbacivanja: uvjerite se da je zaštita bočnog izbacivanja (sl. 21.A) spuštena i blokirana sigurnosnom polugom (sl. 21.B).

**VAŽNO** Prije demontiranja ili održavanja usmjerivača, nemojte zaboraviti gumuti sigurnosnu polugu (sl. 21.B) i podići zaštitu bočnog izbacivanja (sl. 21.A) kako biste omogućili demontažu.

**NAPOMENA** Za demontažu usmjerivača, provedite korake za njegovu montažu obrnutim redoslijedom.

## 5. UPRAVLJAČKI ELEMENTI

### 5.1 PAPUČICA KOČNICE

 Ova papučica aktivira kočnicu na stražnjim kotačima (sl. 13.A, 14.A)

### 5.2 PAPUČICA ZA KRETANJE NAPRIJED

Ovom se papučicom uključuje pogon kotača i regulira brzina stroja pri kretanju naprijed (sl. 13.B, 14.B):

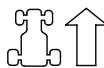

1. **Kretanje naprijed.** Povećavanjem pritiska na papučicu, postupno se povećava i brzina stroja.
2. **Položaj praznog hoda.** Kad papučicu otpustite, ona se automatski vraća u položaj praznog hoda.

**NAPOMENA** Status "Praznog hoda" označen je paljenjem lampice (sl. 16.F).

**NAPOMENA** Ako se papučica aktivira s uključenom parkirnom kočnicom (sl. 13.D), motor se zaustavlja.



## 5.3 PAPUČICA ZA KRETANJE UNATRAG

Ovom se papučicom uključuje pogon za kretanje unatrag i regulira se brzina stroja (sl. 13.C, 14.C):

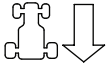

- 1. Kretanje unatrag.**  
Povećavanjem pritiska na papučicu, postupno se povećava i brzina stroja.  
**⚠ Kretanje unatrag morate aktivirati dok je stroj zaustavljen.**
- 2. Položaj praznog hoda.**  
Kad papučicu otpustite, ona se automatski vraća u položaj praznog hoda.

**NAPOMENA** Status "Praznog hoda" označen je paljenjem lampice (sl. 16.F).

**NAPOMENA** Ako se papučica aktivira s uključenom parkirnom kočnicom (sl. 15.D), motor se zaustavlja.

## 5.4 UPRAVLJAČKI ELEMENT ZA DEBLOKADU HIDROSTATIČKOG PRIJENOSA

Ovaj upravljački element ima dva položaja prikazana oznakom (sl. 13.D, 14.D):



- 1. Aktiviran prijenos:** za sve uvjete uporabe, u vožnji i za vrijeme košenja.



- 2. Deblokirani prijenos:** znatno smanjuje potrebnu snagu za ručno premještanje stroja s ugašenim motorom.



**VAŽNO** Da biste izbjegli oštećenje prijenosnog sklopa, ovu radnju smijete izvesti samo sa zaustavljenim motorom i papučicama (sl. 13.B, 13.C, 14.B, 14.C) u položaju praznog hoda.

- **Samo za model 4WD**  
Pomicanje stroja se može lako izvesti samo prema natrag, čak i ako je stražnji prijenos deblokiran.

## 5.5 KONTAKT BRAVA S KLJUČEM

Ključ omogućuje/onemogućuje uključivanje stroja

Ima 3 položaja (sl. 15.A):



- 1. Položaj zaustavljanja.** Stroj se odmah zaustavlja.



- 2. Položaj vožnje.** Sve su stavke aktivirane.



- 3. Položaj pokretanja.** Uključuje elektropokretač i stroj se pokreće. Pri otpuštanju ključa iz položaja za pokretanje, on se automatski vraća u položaj vožnje.

## 5.6 UPRAVLJAČKI ELEMENT GASA

Regulira broj okretaja motora.

Ovisno o vrsti motora, postoje dva tipa upravljačkog elementa gasa:

- A. Tip "I" s odvojenim upravljačkim elementom uređaja za pokretanje hladnog motora** (sl. 15.B + sl. 15.C)
- B. Tip "II"** (sl. 15.B)

Navedeni položaji označavaju:



- 1. Upravljački element uređaja za pokretanje hladnog motora – Pokretanje hladnog motora.** (ako postoji) Koristi se za uključivanje hladnog motora. Položaj "UREĐAJ ZA POKRETANJE HLADNOG MOTORA" izaziva obogaćivanje mješavine te ga se smije koristiti samo u neophodnom vremenu.



- 2. Maksimalni broj okretaja motora.** Trebate uvijek koristiti pri pokretanju stroja, za vrijeme rada i za vrijeme košenja trave.



- 3. Minimalni broj okretaja motora.** Koristi se kad je motor dovoljno topao, u fazama mirovanja u mjestu.

**NAPOMENA** Prilikom vožnje radi premještanja izaberite srednji položaj, između «kornjače» i «zeca».

**NAPOMENA** Neki su modeli opremljeni sustavom koji automatski kontrolira položaj upravljačkog elementa uređaja za pokretanje hladnog motora u rasplinjaču tijekom paljenja motora i zagrijavanja.

## 5.7 RUČICA PARKIRNE KOČNICE

Parkirna kočnica onemogućuje kretanje parkiranoj stroja.

Ručica za uključivanje ima dva položaja (sl. 15.D), kako slijedi:



**1. Deaktivirana kočnica.** Za deaktiviranje parkirne kočnice, pritisnite papučicu (sl. 13.A, 14.A). Ručica se vraća u položaj deaktivirane kočnice.



**2. Aktivirana kočnica.** Za aktiviranje parkirne kočnice, do kraja pritisnite papučicu (sl. 13.A, 14.A), a ručicu stavite u položaj aktivirane kočnice; kad odmaknete nogu, papučica će ostati blokirana u spuštrenom položaju.

## 5.8 PREKIDAČ ZA SVJETLA



Tipka (sl. 15.E) upravlja paljenjem svjetala kada je ključ (sl. 15.A) u položaju «VOŽNJA».

## 5.9 UPRAVLJAČKI ELEMENT ZA UKLJUČIVANJE I ISKLJUČIVANJE NOŽEVA

Ovaj upravljački element omogućava uključivanje noževa pomoću elektromagnetske spojke:



**1. Uključeni noževi.** Prekidač u obliku gljive izvučen (sl. 15.F.1) ili pritisnuta tipka (sl. 15.F.2).



**2. Isključeni noževi.** Prekidač u obliku gljive pritisnut (sl. 15.F.1) ili otpuštena tipka (sl. 15.F.2).



**⚠ Isključivanjem noževa istovremeno se aktivira kočnica koja zaustavlja njihovu rotaciju u roku od nekoliko sekundi.**

**NAPOMENA** Status "Noževi uključeni" označen je paljenjem lampice (sl. 16.A).

**NAPOMENA** Ako noževe uključite ne poštujući predviđene sigurnosne uvjete, motor se gasi ili ga nije moguće pokrenuti (odl. 6.2.2)

## 5.10 GUMB ZA DOZVOLU KOŠNJE PRI KRETANJU UNATRAG



Držanje tipke (sl. 15.G) pritisnutom, omogućava kretanje unatrag s uključenim noževima bez izazivanja zaustavljanja motora.

## 5.11 UPRAVLJAČKI ELEMENTI ZA PODEŠAVANJE VISINE SUSTAVA NOŽEVA

### • Upravljanje ručicom

Ovom ručicom se podiže i spušta sustav noževa koji se može podesiti na 7 različitih visina košnje (sl. 15.H).



Tih sedam položaja je označeno brojkama od «1» do «7» na odgovarajućoj pločici, a odgovara im visina košnje između 3 i 9 cm.



Za prijelaz s jednog položaja na drugi treba pritisnuti tipku za deblokadu koja se nalazi na kraju.

### • Upravljanje ručicom i gumbom

Ručicom (sl 15.H) se provodi podizanje i spuštanje sustava noževa.

### • Položaj «A»

Sustav noževa podignut.

### • Položaj «B»

Sustav noževa spušten.

Gumb (sl. 15.I) omogućava podešavanje sustava noževa na 9 visina koje odgovaraju visini košnje između 2 i 10 cm.

1. Stavite ručicu (sl. 15.H) u položaj «A».
2. Podesite visinu košnje pomoću gumba (sl. 15.I).
3. Stavljanjem ručice (sl. 15.H) u položaj «B», sustav noževa se automatski vraća na unaprijed postavljenu visinu.

**NAPOMENA** Stavite ručicu (sl. 15.H) u položaj «A» tijekom premještanja i prijevoza.

## 5.12 UREĐAJ ZA ODRŽAVANJE BRZINE (CRUISE CONTROL)

Ovaj uređaj omogućava održavanje željene brzine pri kretanju naprijed, bez potrebe pritiskanja papučice (sl. 13.B, 14.B). Upravljački element u obliku gljive ima dva položaja:



**1. Pritisnuto.** Uređaj isključen (nije aktiviran)

**2. Izvučeno.** Uređaj je uključen (aktivan)

- Uključivanjem uređaja tijekom vožnje prema naprijed, stroj zadržava brzinu dostignutu u tom trenutku, bez potrebe pritiskanja papučice (sl. 13.B, 14.B).
- Nije moguće uključiti ovaj uređaj pri kretanju unatrag.
- Kad je uređaj uključen nije moguće aktivirati papučicu za kretanje unatrag (sl. 13.C, 14.C).

**NAPOMENA** *Kod uspona i silaska, brzina može varirati ovisno o brzini podešenoj na ravnici.*

Za isključivanje uređaja i ponovno preuzimanje upravljanja brzinom vožnje pomoću papučice (sl. 13.B, 14.B) dovoljno je:

- pritisnuti papučicu (sl. 13.B, 14.B);
- ili
- pritisnuti papučicu kočnice (sl. 13.A, 14.A).

U oba slučaja upravljački element u obliku gljive automatski se vraća u položaj «Pritisnuto».

**VAŽNO** *Uvijek izbjegavajte aktiviranje gumba u obliku gljive za isključivanje uređaja.*

## 5.13 BROJAČ (AKO POSTOJI)

Brojač (sl. 15.K) se aktivira svaki put kada se ključ (sl. 15.A) okrene u položaj «VOŽNJA» te pokazuje broj sati rada motora.

## 5.14 POMOĆNA UTIČNICA ZA DODATNU OPREMU

Omogućava spajanje električnih aparata s napajanjem na istosmjernu struju napona 12 volti, maksimalne snage 50 vata, opremljenih odgovarajućim utikačem (za automobil) (sl. 15.M).

- Utičnica je pod naponom samo kada je ključ (sl. 15.A) u položaju «VOŽNJA».

## 5.15 UPRAVLJAČKI ELEMENT ZA OKRETANJE KOŠARE ZA SAKUPLJANJE TRAVE

### • Ručno upravljanje

Okretanje košare za sakupljanje trave radi njezinog pražnjenja vrši se pomoću ručice (sl. 15.L), koja se može izvući iz svog ležišta.

### • Električno upravljanje

Okretanje košare za sakupljanje trave radi njezinog pražnjenja vrši se pritiskom na tipku (sl. 15.N), i držanjem tipke pritisnutom sve do zaustavljanja motora za upravljanje. Košara za sakupljanje trave vraća se u radni položaj pritiskom na tipku (sl. 15.O), i držanjem tipke pritisnutom sve dok se kuka ne zakači i motor za upravljanje ne zaustavi.

## 5.16 ZASLON TIPA "I" I ZVUČNA SIGNALIZACIJA

Pri stavljanju ključa u položaj «VOŽNJA», istovremeno se pale sve lampice na oko pola sekunde (uz kratki zvučni signal) te se time označava da pravilno rade. Lampice označavaju sljedeće:



Lampica upaljena: noževi su uključeni (sl. 16.A).



Lampica upaljena: parkirna kočnica je aktivirana (sl. 16.B).



Lampica upaljena: rukovatelj nije prisutan (sl. 16.C).



Lampica treperi: gorivo je na rezervi (sl. 16.D).



Lampica treperi: Signalizira nepravilnosti pri podmazivanju motora (sl. 16.E). Odmah zaustavite motor, provjerite razinu ulja i obratite se ovlaštenom servisu.



Lampica upaljena: Nema košare za sakupljanje trave ili štitnika stražnjeg otvora za izbacivanje (sl. 16.F).



Lampica upaljena: ako je motor upaljen, označava nepravilnosti pri punjenju akumulatora (sl. 16.G).

Lampica treperi prije pokretanja: akumulator nije u stanju pokrenuti motor. Obratite se ovlaštenom servisu (sl. 16.G).

## N

Lampica upaljena: prijenos je u "praznom hodu" (sl. 16.H).

### • Zvučna signalizacija

Dvije su vrste zvučnog signala:

1. Stalni zvučni signal:
  - Uključila se zaštita elektroničke tiskane kartice.
  - Motor je isključen više od 30 sekundi s ključem u položaju «VOŽNJA».
2. Isprekidani zvučni signal:
  - Košara za sakupljanje je puna.

### 5.17 ZASLON TIPA "II" I ZVUČNA SIGNALIZACIJA

Pri stavljanju ključa u položaj «VOŽNJA», istovremeno se pale sve ikonice na oko pola sekunde (uz kratki zvučni signal) te se time označava da pravilno rade; zatim zaslon prikazuje "Brojač radnih sati".

Lampice označavaju sljedeće:



Lampica upaljena: noževi su uključeni (sl. 16.A).



Lampica upaljena: parkirna kočnica je aktivirana (sl. 16.B).



Lampica upaljena: rukovatelj nije prisutan (sl. 16.C).

### Obična lampica za gorivo (sl. 16.D).



Lampica treperi: gorivo je na rezervi.

### Lampica za gorivo s oznakom razine (sl. 16.D).

Lampica označava razinu goriva u spremniku sukladno sljedećim kriterijima:



Gorivo je na razini između punog i otprilike pola spremnika.



Gorivo je na razini između otprilike pola spremnika i rezerve.



Gorivo je na rezervi.

### NAPOMENA

*Rezerva goriva je otprilike 2 litre koje su dovoljne za rad u režimu od oko 30-40 minuta.*



Lampica treperi: Signalizira nepravilnosti pri podmazivanju motora (sl. 16.E). Odmah zaustavite motor, provjerite razinu ulja i obratite se ovlaštenom servisu.



Lampica upaljena: Nema košare za sakupljanje trave ili štitnika stražnjeg otvora za izbacivanje (sl. 16.F) (samo za modele sa sakupljanjem straga).



Lampica upaljena: ako je motor upaljen, označava nepravilnosti pri punjenju akumulatora (sl. 16.G).

Lampica treperi prije pokretanja: akumulator nije u stanju pokrenuti motor. Obratite se ovlaštenom servisu (sl. 16.G).

## N

Lampica upaljena: prijenos je u "praznom hodu" (sl. 16.H).

### • Operativne funkcije

Pritisnite gumb «MODE» za pristup sljedećim operativnim funkcijama.



Brojač radnih sati (sl. 16.I). Označava ukupan broj sati rada motora.



Voltmetar (sl. 16.O). Označava status napunjenosti akumulatora.



Brojač okretaja (sl. 16.K) Označava režim okretaja motora putem brojičanih vrijednosti ili nizom zvjezdica kako slijedi:

Prikazana vrijednost:

< 1600	motor na minimumu
< 2500	brzina za premještanje
> 2500	brzina za košnju

* (**)	motor na minimumu
**	brzina za premještanje
***	
****	
*****	brzina za košnju
*****	

**NAPOMENA** *Treperenje označava da režim okretaja motora ne odgovara košnji trave.*

 Sat (ako postoji) (sl. 16.L) Pokazuje sat u načinu rada 24 sata/dan.

Podešavanje se vrši s ključem u položaju «VOŽNJA», s ugašenim motorom, na sljedeći način:

- Pritisnite više puta tipku «MODE» sve dok se ne prikaže ikona sata.
- Držite pritisnutu tipku «MODE» sve dok prva dva broja ne počnu treperiti (sat).
- Pritisnite jednu od dviju bočnih tipki (sl. 16.K,L) za povećanje ili smanjenje vrijednosti pojedine cjeline.
- Pritišćite tipku «MODE» sve dok druga dva broja ne počnu treperiti (minute).
- Pritisnite jednu od dviju bočnih tipki za povećanje ili smanjenje vrijednosti pojedine cjeline.
- Pritisnite tipku «MODE» za završetak podešavanja.

**NAPOMENA** *Sat napaja gumb baterija; kada se istroši obratite se ovlaštenom servisu.*

### • Zvučna signalizacija

Dvije su vrste zvučnog signala:

- |                               |  |
|-------------------------------|--|
| 1. Stalni zvučni signal:      | <ul style="list-style-type: none"> <li>• Uključila se zaštita elektroničke tiskane kartice.</li> <li>• Motor je isključen više od 30 sekundi s ključem u položaju «VOŽNJA».</li> </ul> |
| 2. Isprekidani zvučni signal: | <ul style="list-style-type: none"> <li>• Košara za sakupljanje je puna.</li> </ul>   |

## 5.18 ZASLON TIPRA "III" I ZVUČNA SIGNALIZACIJA

Pri stavljanju ključa u položaj «VOŽNJA», istovremeno se pale sve ikonice na oko pola sekunde (uz kratki zvučni signal) te se time označava da pravilno rade.

Ikone označavaju sljedeće:



Ikona upaljena: noževi su uključeni (sl. 16.A).



Ikona upaljena: parkirna kočnica je aktivirana (sl. 16.B).



Lampica upaljena: rukovatelj nije prisutan (sl. 16.C).

### Ikona za gorivo s oznakom razine (sl. 16.D).

Ikona označava razinu goriva u spremniku sukladno sljedećim kriterijima:



Gorivo je na razini između punog i otprilike pola spremnika.



Gorivo je na razini između otprilike pola spremnika i rezerve.



Gorivo je na rezervi.

**NAPOMENA** *Rezerva goriva je otprilike 2 litre koje su dovoljne za rad u režimu od oko 30-40 minuta.*



Ikona upaljena: Signalizira nepravilnosti pri podmazivanju motora (sl. 16.E). Odmah zaustavite motor, provjerite razinu ulja i obratite se ovlaštenom servisu.



Ikona upaljena: Nema košare za sakupljanje trave ili štitnika stražnjeg otvora za izbacivanje (sl. 16.F) (samo za modele sa sakupljanjem straga).



Ikona upaljena: Košara za sakupljanje je puna i treba je isprazniti (sl. 16.F) (samo za modele sa sakupljanjem straga).

### Ikona akumulatora s oznakom razine (sl. 16.G).



Ikona upaljena: Akumulator se puni.



Ikona upaljena: Optimalna razina napona akumulatora.



Ikona upaljena s isključenim motorom: Označava da treba napuniti akumulator



Ikona upaljena s uključenim motorom: Označava nepravilnosti pri punjenju akumulatora.



Ikona treperi: Akumulator nije u stanju pokrenuti motor i stoga se treba obratiti ovlaštenom servisu.



Ikona upaljena: prijenos je u "praznom hodu" (sl. 16.H).



Brojač radnih sati (sl. 16.I). Označava ukupan broj sati rada motora.



Svjetla (sl. 16.P). Ikona upaljena: Označava da su svjetla upaljena.



Potrebno održavanje (sl. 16.Q). Ikona upaljena: Pokazatelj za redovno održavanje. Održavanja koja treba provesti navode se u 13. poglavlju. Ikona se pali svakih 50 sati, i ostaje upaljena 1 sat.



Zelena zona (sl. 16.R). Režim okretaja motora je pogodan za optimalnu košnju trave.

## • Zvučna signalizacija

Dvije su vrste zvučnog signala:

- |                                      |  |
|--------------------------------------|--|
| <p>1. Stalni zvučni signal:</p>      | <ul style="list-style-type: none"> <li>• Uključila se zaštita elektroničke tiskane kartice.</li> <li>• Motor je isključen više od 30 sekundi s ključem u položaju «VOŽNJA».</li> </ul> |
| <p>2. Isprekidani zvučni signal:</p> | <ul style="list-style-type: none"> <li>• Košara za sakupljanje je puna.</li> </ul>   |

## 6. UPORABA STROJA

**⚠ Sigurnosne upute koje treba slijediti navode se u 2. pog. Strogo poštujujte te naznake kako se ne biste suočili s ozbiljnim rizicima ili opasnostima.**

### 6.1 PRIPREMNE RADNJE

Prije početka rada potrebno je izvršiti niz provjera i radnji kako bi se osiguralo učinkovito obavljanje posla u maksimalnoj sigurnosti.

1. stroj neka bude u vodoravnom položaju s dobrim osloncem na tlo;
2. pripremite stroj sukladno poslu koji želite obaviti (odl. 6.1.4);

#### 6.1.1 Dolijevanje ulja i benzina

**VAŽNO** Stroj se dostavlja bez motornog ulja i goriva.

Prije uporabe stroja kontrolirajte ima li goriva i razinu ulja (odl. 7.2, odl. 7.3). Za načine i mjere opreza u vezi s dolijevanjem goriva i nadolijevanjem ulja slijedite upute koje se navode u odl. 7.2, odl. 7.3 te u priručniku za motor.

#### 6.1.2 Podešavanje sjedala

Sjedalo je pomično i može se podesiti u šest različitih položaja. Podešavanje se vrši podizanjem ručkice (sl. 17.A) te pomicanjem sjedala sve dok ga ne blokirate u željenom položaju.

#### 6.1.3 Tlak guma

Ispravan tlak guma je bitan uvjet za savršeno poravnavanje sustava noževa, a time i postizanje ravnomjerno pokošenog travnjaka.

1. Odvijte zaštitne kapice.
2. Spojite ventile na priključak za stlačeni zrak s manometrom (sl. 18).
3. Podesite tlak na vrijednosti koje se navode u tablici "Tehnički podaci".

#### 6.1.4 Pripremanje stroja za rad

**NAPOMENA** Ovaj stroj omogućuje košenje travnjaka na različite načine; prije početka rada uputno je pripremiti stroj ovisno o tome kako se namjerava obaviti košnju.

- a. Pripremanje za košnju i sakupljanje trave u košaru za sakupljanje trave (samo za modele sa sakupljanjem straga)

- Zakačite košaru za sakupljanje trave (sl. 19.A) na nosače (sl. 19.B) i centrirajte je u odnosu na stražnju ploču tako da se dvije referentne točke podudaraju (sl. 19.B).
- Uvjerite se da se donja cijev otvora košare za sakupljanje trave zakačila na odgovarajuću kuku (sl. 19.C).
- Ukoliko je košaru teško zakačiti ili je zakačena previše labavo, podesite povratnu oprugu (odl. 8.9).

#### b. Pripremanje za košnju i stražnje izbacivanje trave na zemlju (samo za modele sa stražnjim izbacivanjem)

- U slučaju da želite raditi bez košare za sakupljanje trave, po narudžbi je raspoloživ komplet za štitičnik stražnjeg otvora za izbacivanje (sl. 20; pog. 15.7), koji treba pričvrstiti na stražnju ploču kao što se navodi u odgovarajućim uputama.

#### c. Pripremanje za košnju i usitnjavanje trave

- U slučaju da želite pokositi travu, usitniti je i ostaviti na travnjaku, po narudžbi je raspoloživ komplet za "malčiranje" (pog. 15.1) koji treba pričvrstiti kao što se navodi u odgovarajućim uputama.



**Kod modela s bočnim izbacivanjem uvjerite se da je montirano ojačanje bočnog izbacivanja (sl. 22.A) (ako postoji).**

#### d. Pripremanje za košnju i bočno izbacivanje trave na zemlju (samo za modele s bočnim izbacivanjem):

- Uvijek se uvjerite da unutarnja opruga usmjerivača (sl. 21.A) i sigurnosna poluga (sl. 21.B) pravilno rade, održavajući ga stalno u spušenom položaju.

- U slučaju košnje trave u posebno otežanim uvjetima (visoka ili mokra trava), preporuča se uklanjanje ojačanja bočnog izbacivanja (sl. 22.A) (ako postoji).
- Za skidanje ojačanja odvijte vijke (sl. 22.B) držeći usmjerivač bočnog izbacivanja podignut (sl. 22.C).



**U slučaju bočnih udaraca kada ojačanje nije montirano (sl. 22.A), sustav noževa bi se mogao iskriviti.**



**Ponovno montirajte ojačanje bočnog izbacivanja na kraju uporabe.**

### 6.1.5 Namještanje potpornih kotačića

Svrha potpornih kotačića je smanjiti rizik od trzaja na travnatom pokrivaču, prouzročeni povlačenjem ruka sustava noževa po neravnim terenima. Namjestite kotačiće kako je naznačeno (odl. 7.4).

### 6.2 SIGURNOSNE KONTROLE

Izvršite sigurnosne kontrole koje slijede i provjerite odgovaraju li rezultati onom što se navodi u tablicama.



**Prije uporabe uvijek izvršite sigurnosne kontrole.**

#### 6.2.1 Kontrola opće sigurnosti

Predmet	Rezultat
Akumulator	Nema nikakvog oštećenja na njegovom plaštu, poklopcu ili stezaljkama
Štitičnik stražnjeg otvora za izbacivanje, košara za sakupljanje trave	Cjeloviti su. Nema nikakvog oštećenja. Pravilno su montirani.
Štitičnik bočnog otvora za izbacivanje, usisna rešetka	Cjelovita je. Nema nikakvog oštećenja. Pravilno je montirana
Sustav goriva i spojevi.	Nema nikakvog propuštanja.
Električni kabeli	Izolacija je potpuno cjelovita. Nema nikakvog mehaničkog oštećenja.
Krug ulja	Nema nikakvog propuštanja. Nema nikakvog oštećenja.
Sigurnosne naprave	Djeluju kao što se navodi u odl. 6.2.2

#### 6.2.2 Kontrola sigurnosnih naprava

Sigurnosne naprave djeluju na temelju dva kriterija:

- onemogućiti pokretanje motora ako nisu zadovoljeni svi sigurnosni uvjeti;
- zaustaviti motor u slučaju nezadovoljavanja i samo jednog sigurnosnog uvjeta.

Radnja	Rezultat
1. prijenos u praznom hodu; 2. isključeni noževi; 3. rukovatelj sjedi.	Motor se pokreće
rukovatelj napušta sjedalo	Motor se zaustavlja

Radnja	Rezultat
podize se košara za sakupljanje trave ili skida štitičnik stražnjeg otvora za izbacivanje dok su noževi uključeni ( <i>samo za modele sa sakupljanjem straga</i> )	Motor se zaustavlja
aktivira se parkirna kočnica bez prethodnog isključivanja noževa	Motor se zaustavlja
aktivira se mjenjač brzine ili papučica pogona, a parkirna kočnica je aktivirana	Motor se zaustavlja
aktivira se kretanje unatrag dok su noževi uključeni, bez držanja pritisnutog gumba za dozvoljavanje (odl. 5.10)	Motor se zaustavlja
Pokrenite stroj prema naprijed i prema natrag te stavite u položaj praznog hoda / otpustite papučicu pogona (odl. 5.2; odl. 5.3)	Stroj usporava i zaustavlja se
Pritisnite papučicu kočnice (odl. 5.1)	Stroj se zaustavlja
Probna vožnja	Nema nikakve nepravilne vibracije. Nema nikakvog nepravilnog zvuka

**⚠ Ako bilo koji rezultat odstupa od onoga što se navodi u tablicama, nemojte koristiti stroj! Obratite se servisnom centru radi potrebnih kontrola i popravka.**

**VAŽNO** Imajte na umu da sigurnosne naprave sprječavaju pokretanje motora ako nisu zadovoljeni svi sigurnosni uvjeti. U tim slučajevima, kad se ponovno uspostavljaju uvjeti za dozvoljavanje pokretanja, trebate vratiti ključ (sl. 15.A) u položaj zaustavljanja prije ponovnog pokretanja motora.

### 6.3 UPORABA NA TERENIMA S NAGIBOM

Poštujte ograničenja koja se navode u tablici "Tehnički podaci" i na sl. 24, bez obzira na smjer kretanja.

Imajte na umu da ne postoji "sigurna" padina. Kretanje po terenima s nagibom zahtijeva posebnu pozornost. Kako biste izbjegli prevrtanja ili gubitak kontrole nad strojem:

- Nemojte nikad kositi u poprečnom smjeru padine. Na travnjacima s nagibom treba se kretati uzbrdo/nizbrdo, a nikad poprijeko, jako pazeći pri promjeni smjera kretanja te da uzvodni kotači ne bi došli u dodir s

preprekama (kamenjem, granama, korijenjem itd.) koje bi mogle prouzročiti bočno klizanje, prevrtanje ili gubitak kontrole nad strojem.

- Nemojte se naglo zaustavljati ni kretati iz mjesta na uzbrdici ili nizbrdici;
- Lagano i vrlo oprezno uključite pogon kako biste izbjegli propinjanje stroja.
- Smanjite brzinu:
  - prije bilo kakve promjene smjera i u oštrim zavojima
  - prije dolaska na padinu, posebno na nizbrdici
- Kretanje unatrag nemojte nikad aktivirati kako biste smanjili brzinu na nizbrdici: to bi moglo prouzročiti gubitak kontrole nad strojem, posebno na klizavim terenima.
- Prije napuštanja zaustavljenog stroja i ostavljanja bez nadzora, uvijek aktivirajte parkirnu kočnicu.
- Na nizbrdici nemojte aktivirati papučicu pogona kako biste iskoristili učinak kočenja hidrostatičkog prijenosa, kada prijenos nije uključen

### 6.4 POKRETANJE

- Otvorite ventil za gorivo (sl. 25.A – ako postoji).
- Sjednite na vozačko mjesto.
- Stavite prijenos u prazni hod («N», odl. 5.2; odl. 5.3).
- Isključite noževe (odl. 5.9).
- Aktivirajte parkirnu kočnicu (odl. 5.7).
- Pomaknite upravljački element gasa u položaj maksimalnog broj okretaja, "zec" (odl. 5.6).

#### 7. U slučaju pokretanja hladnog

**motora:** aktivirajte upravljački element uređaja za pokretanje hladnog motora (odl. 5.6) (ako postoji).

- Stavite ključ, okrenite ga u položaj vožnje kako biste uključili električni krug. Pričekajte 2 sekunde i okrenite ga u položaj pokretanja da biste pokrenuli motor.
- Kad se motor pokrene, otpustite ključ.

#### 10. U slučaju pokretanja hladnog motora, čim motor pravilno radi:

- Deaktivirajte upravljački element uređaja za pokretanje hladnog motora (odl. 5.6, tip "II"), tako da upravljački element gasa pomaknete u položaj maksimalnog broja okretaja "zec" (ako postoji).
- Deaktivirajte upravljački element za pokretanje hladnog motora (odl. 5.6, vrsta "I") (ako postoji).

**NAPOMENA** Kod primjene upravljačkog elementa uređaja za pokretanje hladnog motora



pri već zagrijanom motoru svjećica se može zamastiti i prouzročiti nepravilan rad motora..

11. Kad je motor pokrenut, pomaknite gas u položaj minimalnog broja okretaja, «kornjača».

**NAPOMENA** U slučaju poteškoća pri pokretanju, ne inzistirajte uzastopnim pokušajima kako biste izbjegli pražnjenje akumulatora i zagušenje motora. Vratite ključ u položaj zaustavljanja, pričekajte nekoliko minuta pa ponovite radnju. Ako problem ustraje, pogledajte «14.» poglavlje ovog priručnika i priručnik za uporabu motora.

## 6.5 RAD

### 6.5.1 Kretanje naprijed i premještanje

Prilikom premještanja:

- isključite noževe (odl. 5.9);
- pomaknite sustav noževa u položaj maksimalne visine (odl. 5.11);
- pomaknite upravljački element gasa u središnji položaj između minimalnog broja okretaja «kornjača» i onog maksimalnog, «zec».
- isključite parkirnu kočnicu otpuštajući papučicu kočnice (odl. 5.7).
- pritisnite papučicu pogona (odl. 5.2) u smjeru “vožnja naprijed” te željenu brzinu postignite gradirajući pritisak na samu papučicu te djelujući na gas.

**⚠** **Uključivanje pogona mora se provesti sukladno opisanim načinima (odl. 5.2) kako biste izbjegli da prebrzo uključivanje uzrokuje propinjanje stroja i gubitak kontrole nad njim, pogotovo na kosinama.**

### 6.5.2 Košenje

Prvo smanjite brzinu stroja smanjivanjem broja okretaja motora, a zatim pritisnite papučicu kočnice (odl. 5.1) radi daljnjeg smanjivanja brzine, sve do zaustavljanja. Razumno smanjenje brzine stroja se postiže i samo otpuštanjem papučice pogona (odl. 5.2).

### 6.5.3 Kretanje unatrag

**VAŽNO** Kretanje unatrag morate aktivirati dok je stroj zaustavljen.

1. Pritisnite papučicu (odl. 5.1) sve dok se stroj ne zaustavi.

2. započnite kretanje unatrag pritišćući papučicu pogona u pravcu kretanja unatrag (odl. 5.3).

### 6.5.4 Košenje trave

Za rad strojem postupite kako se opisuje u nastavku:

1. pomaknite gas u položaj maksimalnog broja okretaja (“zec”) – ovaj položaj treba uvijek koristiti tijekom primjene stroja;
2. pomaknite sustav noževa u položaj maksimalne visine;
3. uključite noževe (odl. 5.9) tek na travnatom pokrivaču, izbjegavajući njihovo uključivanje na šljunkovitom terenu ili u vrlo visokoj travi;
4. Kretanje i košnju na travnatom području započnite postupno te uz poseban oprez, kako je prethodno opisano;
5. Prilagodite brzinu kretanja i visinu košnje (odl. 5.11) uvjetima na travnjaku (visina, gustoća i vlažnost trave) te količini trave koja se odstranjuje;
6. Izgled travnjaka je bolji ako se košnja vrši uvijek na istoj visini te naizmjenično u dva smjera (sl. 27).

**VAŽNO** Kako biste se mogli kretati unatrag s uključenim noževima trebale pritisnuti i držati pritisnut gumb za dozvoljavanje košenja pri kretanju unatrag (odl. 5.10) kako ne biste prouzročili zaustavljanje motora.

Potrebno je smanjiti brzinu svaki put kad osjetite pad broja okretaja motora, imajući u vidu da trava neće nikad biti dobro pokošena ako je brzina napredovanja prevelika u odnosu na količinu pokošene trave.

Isključite noževe i pomaknite sustav noževa u položaj maksimalne visine:

- Prilikom premještanja iz jednog radnog područja na drugo,
- Prilikom prelaženja preko netravnatih površina,
- Svaki put kad treba prijeći neku prepreku.

### 6.5.5 Savjeti za održavanje urednog travnjaka

- Da bi travnjak održao lijepi izgled, zelen i mekan, potrebno ga je redovito kositi. Travnjak se može sastojati od različitih vrsta trave. Učestalim košenjem pospješuje se rast onih trava koje razvijaju obilno korijenje i stvaraju gusti pokrivač, dok se kod rjeđeg košenja razvija pretežno visoka i divlja trava (djetelina, ivančice itd.). Učestalost košenja mora biti razmjerna rastu trave, tako da između dvije košnje trava ne naraste previše.

- Optimalna visina trave na njegovanom travnjaku iznosi otprilike 4-5 cm i samo jednim košenjem se ne bi smjelo odstraniti više od jedne trećine ukupne visine. Ako je trava jako visoka, košenje je bolje izvesti u dva navrata, u razmaku od jednog dana: u prvom navratu s noževima na maksimalnoj visini, a u drugom na željenoj visini (sl. 26).
- Preniska košnja uzrokuje rupe i prorjeđivanje na travnatom pokrivaču, s izgledom "mrlja".
- U najtoplijim i suhim razdobljima travu je preporučljivo kositi na većoj visini, kako bi se ograničilo isušivanje zemljišta.
- Travu je uvijek poželjno kositi kad je travnjak potpuno suh. Nemojte kositi travu kad je mokra; to može smanjiti učinkovitost rotirajućeg uređaja zbog trave koja se na njega zalijepi te može dovesti do rupa u travnatom pokrivaču.
- Noževi moraju biti čitavi i dobro naoštreni, tako da rezanje bude čisto i bez čupanja radi kojeg vrhovi kasnije požute.
- Motor mora raditi na najvećem broju okretaja, da bi se osigurao čisti rez trave, a i da bi se postiglo odgovarajuće potiskivanje pokošene trave kroz kanal za izbacivanje.
- Ako se kanal za izbacivanje lako zapuni travom, preporučljivo je smanjiti brzinu napredovanja jer je vjerojatno prevelika u odnosu na stanje travnjaka; ako problem ustraje, mogući uzrok mogu predstavljati tupi noževi ili deformacija profila krilaca.
- Budite vrlo oprezni pri košenju u blizini grmlja i niskih ogradica koji bi mogli oštetiti paralelnost i rub sustava noževa i same noževe.

### 6.5.6 Pražnjenje košare za sakupljanje trave (samo za modele sa sakupljanjem straga)

**NAPOMENA** *Košaru za sakupljanje trave možete prazniti samo kad su noževi isključeni; u suprotnom bi se zaustavio motor.*

- Nemojte dopustiti da se košara za sakupljanje trave prepuni, kako biste izbjegli začepljenje kanala za izbacivanje.
- Zvučni signal označit će da je košara za sakupljanje trave puna:
  1. isključite noževe (odl. 5.9) i signal će prestati;
  2. pomaknite upravljački element gasa u položaj minimalnog broja okretaja, "kornjača";
  3. zaustavite napredovanje i stavite u položaj praznog hoda (odl. 5.2; odl. 5.3);
  4. aktivirajte parkirnu kočnicu;

### • Ručno upravljanje

5. izvucite ručicu (sl. 28.A) te okrenite košaru za sakupljanje trave radi pražnjenja;
6. ponovno zatvorite košaru za sakupljanje trave tako da se zakači na kuku za blokadu (sl. 28.B) i vratite ručicu na njeno mjesto.

### • Električno upravljanje

5. s rukovateljem na svom mjestu, držite pritisnutu tipku (sl. 28.C) sve dok se košara za sakupljanje trave potpuno ne okrene;
6. po završetku pražnjenja, držite pritisnutu tipku (sl. 28.D) sve dok se košara za sakupljanje trave potpuno ne spusti, pazeći da je zakačena na kuku za blokadu (sl. 28.B).

**NAPOMENA** *Može se dogoditi da se nakon pražnjenja košare za sakupljanje trave ponovno aktivira zvučni signal u trenutku uključivanja noževa zbog ostataka trave na sondi mikroprekidača za zvučnu signalizaciju; u tom slučaju dovoljno je isključiti i ponovno uključiti noževe te će zvučni signal prestati.*

Neka sonda (sl. 28.E) uvijek bude čista od ostataka trave.

### 6.5.7 Čišćenje kanala za izbacivanje (samo za modele sa sakupljanjem straga)

- Kanal za izbacivanje se može začepiti ako se kosi vrlo visoka ili mokra trava pri prevelikoj brzini napredovanja. U slučaju začepljenja pogledajte pog. 7.6.2.

### 6.5.8 Završetak košenja

Poslije završetka košenja:

1. isključite noževe;
2. smanjite broj okretaja motora;
3. stavite sustav noževa u položaj maksimalne visine kako biste se vratili na početno mjesto.

### 6.6 ZAUSTAVLJANJE

Za zaustavljanje stroja:

1. stavite ručicu gasa u položaj minimalnog broja okretaja, «kornjača»

**⚠ Kako bi se izbjegla ponovna iskra, prije gašenja motora pustite gas 20 sekundi u položaju minimalnog broja okretaja, «kornjača».**

2. ugasiite motor pomicanjem ključa u položaj zaustavljanja;
3. kad se motor ugasi, zatvorite ventil za gorivo (sl. 25.A – ako postoji);
4. izvadite ključ.

**VAŽNO** Radi održavanja napunjenosti akumulatora nemojte ostavljati ključ u položaju "vožnja" ili "paljenje farova" kad motor ne radi.

**⚠ Odmah nakon gašenja motor bi mogao biti vrlo vruć. Nemojte dodirivati ispušnu cijev ni susjedne dijelove. Postoji opasnost od opeklina.**

## 6.7 NAKON KORIŠTENJA

1. Prije spremanja stroja u bilo kakvu prostoriju, pustite motor da se ohladi.
2. Očistite stroj (odl. 7.6).
3. Provjerite da nema labavih ili oštećenih dijelova. Po potrebi zamijenite oštećene dijelove te zategnite labave vijke i matice ili se obratite ovlaštenom servisu.

### VAŽNO

- Spustite sustav noževa;
- stavite u prazni hod;
- uključite parkirnu kočnicu;
- zaustavite motor;
- izvadite ključ za paljenje (uvjerite se da su se svi dijelovi u pokretu potpuno zaustavili);
- svaki put kad stroj ostavljate bez nadzora, napuštate vozačko mjesto ili parkirate stroj.

## 7. REDOVNO ODRŽAVANJE

### 7.1 OPĆENITO

**⚠ Sigurnosne upute koje treba slijediti navode se u 2. pog. Strogo poštujujte te naznake kako se ne biste suočili s ozbiljnim rizicima ili opasnostima.**

- ⚠ Prije obavljanja bilo kakve kontrole, čišćenja ili zahvata na održavanju/podešavanju na stroju:**
- isključite nož;
  - stavite u prazni hod;
  - aktivirajte parkirnu kočnicu;
  - zaustavite motor;
  - izvadite ključ (nikad ne ostavljajte ključ u bravi ili na dohvata djece, odnosno nestručnih osoba);
  - uvjerite se da su se svi dijelovi u pokretu potpuno zaustavili;

- **pročitajte odgovarajuće upute.**
- **Nosite odgovarajuću odjeću, radne rukavice i zaštitne naočale.**

- Učestalost i vrste zahvata sažeto se navode u "Tablici održavanja". Cilj tablice je pomoći vam u održavanju učinkovitosti i sigurnosti vašeg stroja. U njoj se navode glavni zahvati i vremenski razmaci predviđeni za svaki od njih. Izvršite odgovarajući postupak prema prvom roku koji nastupi.

### 7.2 DOLIJEVANJE GORIVA / PRAŽNENJE SPREMNIKA GORIVA

**VAŽNO** Pridržavajte se svih uputa iz priručnika za uporabu motora. Vrsta goriva koje se koristi navedena je u priručniku za uporabu motora.

#### 7.2.1 Dolijevanje

Kako doliti gorivo:

1. Odvijte čep spremnika i skinite ga (sl. 30).
2. Stavite lijevak (sl. 30).
3. Dolijte gorivo pazeći da spremnik ne bude sasvim pun.
4. Izvadite lijevak.
5. Na završetku dolijevanja dobro navijte čep za gorivo i očistite ono što se eventualno izlilo.

**VAŽNO** Pazite da ne prolijete benzin na plastične dijelove kako se ne bi oštetili; u slučaju nehotičnog proljevanja, odmah isperite vodom. Jamstvo ne pokriva oštećenja plastičnih dijelova karoserije ili motora prouzročena benzinom.

#### 7.2.2 Pražnjenje spremnika

**NAPOMENA** Gorivo je pokvarljivo i ne smije ostati u spremniku dulje od 30 dana. Prije duljeg razdoblja skladištenja (9. pog.), ispraznite spremnik goriva.

**⚠ Prije pražnjenja spremnika goriva pustite da se motor ohladi.**

1. Namjestite stroj na ravnoj površini, na otvorenom.
2. Namjestite neku posudu za sakupljanje kod cijevi (sl. 31.A).
3. Odvojite cijev (sl. 31.A) smještenu na ulazu u filter benzina (sl. 31.B).
4. Otvorite ventil za gorivo (ako postoji).
5. Sakupite gorivo u prikladnu posudu.
6. Ponovno spojite cijev (sl. 31.A) pazeći da pravilno namjestite obujmicu (sl. 31.C).
7. Zatvorite ventil za gorivo (ako postoji).

 **Pri sljedećoj uporabi uvjerite se da cijevi, ventil i rasplinjač ne propuštaju benzin.**

## 7.3 KONTROLA, NADOLIJEVANJE I ISPUŠTANJE MOTORNOG ULJA

**VAŽNO** *Pridržavajte se svih uputa iz priručnika za uporabu motora. Vrsta ulja koje se koristi navedena je u priručniku za uporabu motora.*

### 7.3.1 Kontrola/nadolijevanje

 **Kontrolirajte razinu ulja prije svake uporabe.**

Postupak:

- Stavite stroj na ravnu površinu radi provjere.
- Kontrolirajte razinu motornog ulja: prema preciznim uputama iz priručnika za motor, razina mora biti između oznaka MIN i MAX na šipki (sl. 32).

 **Nemojte previše napuniti jer bi to moglo izazvati pregrijavanje motora. Ako razina prelazi oznaku "MAX", vratite količinu na pravilnu razinu.**

### 7.3.2 Ispuštanje

Radi boljeg rada i duljeg trajanja stroja, dobro je redovito mijenjati ulje u motoru sukladno rokovima navedenim u Priručniku za uporabu motora.

 **Motorno ulje bi moglo biti vrlo vruće ako ga ispuštite odmah nakon gašenja motora. Zato prije ispuštanja ulja ostavite motor da se ohladi nekoliko minuta.**

Motorno ulje mijenjajte učestalošću koja se navodi u priručniku s uputama za motor.

Postupite kako se opisuje u nastavku.

#### • Vrsta "I"

1. Namjestite stroj na ravnoj površini.
2. Namjestite neku posudu za sakupljanje kod produžne cijevi (sl. 33.A).
3. Čvrsto držite produžnu cijev (sl. 33.A) i odvijte čep za ispuštanje (sl. 33.B).
4. Sakupite ulje u posudu.
5. Vratite čep za ispuštanje (sl. 33.B) na mjesto pazeći na položaj unutarnje brtve (sl. 33.C).
6. Zategnite do kraja čvrsto držeći produžnu cijev (sl. 33.A).
7. Očistite ulje koje se eventualno izlilo.

#### • Vrsta "II"

1. Namjestite stroj na ravnoj površini.
2. Namjestite neku posudu za sakupljanje kod produžne cijevi (sl. 33.D).
3. Otkvačite produžnu cijev (sl. 33.D) s nosača (sl. 33.E), a zatim pomoću kliješta olabavite objumicu (sl. 33.F) koliko je potrebno da se može izvući čep za ispuštanje (sl. 33.G).
4. Nagnite produžnu cijev i ispuštite ulje u odgovarajuću posudu
5. Ponovno stavite čep (sl. 33.G) te zakvačite produžnu cijev (sl. 33.D) na nosač (sl. 33.E) prije nadolijevanja ulja.
6. Očistite ulje koje se eventualno izlilo.

#### • Vrsta "III"

1. Namjestite stroj na ravnoj površini.
2. Namjestiti neku posudu za sakupljanje kod produžne cijevi (sl. 33.A);
3. Pritisnuti rascjepku (sl. 33.B);
4. Otkvačiti produžnu cijev s nosača okrećući je prema dolje;
5. Nagnuti produžnu cijev i ispuštiti ulje u odgovarajuću posudu
6. Ponovno zakvačiti produžnu cijev (sl. 33.A) na nosač (sl. 33.C) prije nadolijevanja ulja.
7. Očistite ulje koje se eventualno izlilo.

**VAŽNO** *Predajte ulje na odlaganje u skladu s lokalnim propisima.*

## 7.4 POTPORNİ KOTAČIĆI

Različiti položaji montaže kotačića omogućavaju održavanje sigurnosnog razmaka "H" između ruba sustava noževa i tla (sl. 23.A). Podesite položaj potpornih kotačića prema neravninama terena.

 **Ovu radnju trebate uvijek izvršiti na oba kotačića, tako da ih namjestite na istu visinu DOK JE MOTOR UGAŠEN I NOŽEVI ISKLJUČENI.**

Kako biste promijenili položaj:

1. Otkvačite zaustavnu pločicu (sl. 23.B) pomoću odvijača te izvucite zatik (sl. 23.C) s oprugom (sl. 23.D).
2. Namjestite kotačić (sl. 23.A) u željeni položaj
3. Ponovno stavite zatik (sl. 23.C), oprugu (sl. 23.D) i zaustavnu pločicu (sl. 23.B) navedenim redoslijedom, pazeci da glava zatika (sl. 23.C) bude okrenuta prema unutrašnjosti stroja

## 7.5 AKUMULATOR

Pažljivo održavanje akumulatora od bitnog je značaja za njegovu dugotrajnost. Akumulator vašeg stroja mora se obvezno puniti:

- prije prve uporabe novokupljenog stroja;
- prije svakog duljeg razdoblja nekorištenja (dulje od 30 dana, odl. 9);
- prije puštanja u rad nakon duljeg razdoblja nekorištenja.

Pažljivo pročitajte i strogo se pridržavajte opisanog postupka punjenja iz priručnika priloženog akumulatoru. U slučaju nepoštivanja postupka ili neizvršenja punjenja akumulatora, moguć je nastanak nepopravljive štete na elementima akumulatora. Ispraznjeni akumulator **treba** što prije napuniti.

**VAŽNO** *Punjenje se mora izvršiti pomoću aparata sa stalnim naponom. Drugi načini punjenja mogu nepopravljivo oštetiti akumulator.*

- stroj ima priključak (sl. 34.A) za punjenje koji treba spojiti na odgovarajući priključak dostavljenog punjača akumulatora za održavanje (ako postoji) ili raspoloživog po narudžbi (odl. 15.2).

**VAŽNO** *Taj priključak smijete koristiti isključivo za spajanje na punjač akumulatora za održavanje koji je predvidio proizvođač. Pri uporabi:*

- slijedite naznake koje se navode u odgovarajućim uputama za uporabu;
- slijedite naznake koje se navode u priručniku za akumulator;

## 7.6 ČIŠĆENJE

Nakon svake uporabe obavite čišćenje pridržavajući se uputa koje slijede.

### 7.6.1 Čišćenje stroja

- Očistite stroj izvana tako da plastične dijelove karoserije operete spužvom namočenom u vodu i sredstvo za čišćenje, pazeci da

ne smočite motor, komponente električnog sustava i elektroničku tiskanu pločicu koja se nalazi ispod ploče s instrumentima.

- Kako bi se smanjio rizik od požara, pazite da su motor, ispušni prigušivač i kućište akumulatora čisti od ostataka trave, lišća ili viška masnoće.

**VAŽNO** *Za pranje karoserije i motora nemojte nikad koristiti visokotlačne pištolje ili agresivne tekućine!*

### 7.6.2 Čišćenje kanala za izbacivanje (samo za modele sa sakupljanjem straga)

U slučaju začepljenja kanala za izbacivanje treba:

1. skinuti košaru za sakupljanje trave ili štitnik stražnjeg otvora za izbacivanje;
2. odstraniti nagomilanu travu radeći na strani otvora za izbacivanje na kanal.

### 7.6.3 Čišćenje košare (samo za modele sa sakupljanjem straga)

1. Ispraznite košaru za sakupljanje trave
2. Protresite je kako biste je očistili od ostataka trave i zemlje
3. Ponovno montirajte košaru pa operite unutrašnjost sustava noževa (odl. 7.6.4-a), nakon čega košaru trebate skinuti, isprazniti, isprati i spremiti tako da se može brzo osušiti.

### 7.6.4 Čišćenje sustava noževa

 **Za vrijeme čišćenja sustava noževa udaljite osobe ili životinje iz okolnog područja.**

#### a. Čišćenje unutarnjeg dijela

Uklonite ostatke trave i blata nakupljene unutar sustava noževa kako biste izbjegli da, kad se osuše, otežavaju sljedeće pokretanje.

Pranje unutrašnjosti sustava noža i kanala za izbacivanje treba obavljati na čvrstom tlu i:

- s montiranom košarom za sakupljanje trave ili štitnikom stražnjeg otvora za izbacivanje (samo za modele sa sakupljanjem straga);
- s montiranim usmjerivačem za bočno izbacivanje (samo za modele s bočnim izbacivanjem);
- rukovatelj mora sjediti;
- sustav noževa mora biti u položaju «1»;
- motor mora raditi;
- prijenos mora biti u praznom hodu;
- noževi moraju biti uključeni.

- Spojite cijev za vodu naizmjenice u odgovarajuće priključke (sl. 35.A), neka voda teče nekoliko minuta na svakom, s noževima u pokretu.

**VAŽNO** *Kako se ne bi ugrozio dobar rad elektromagnetske spojke:*  
 – spojka ne smije doći u dodir s uljem;  
 – ne usmjeravajte visokotlačne mlazove vode izravno na sklop spojke;  
 – za čišćenje spojke nemojte koristiti benzin.

## b. Čišćenje vanjskog dijela

**!** *Na gornjem dijelu sustava noževa ne smije doći do nakupljanja trunaka i ostataka suhe trave, kako bi se mogla održavati optimalna razina učinkovitosti i sigurnosti stroja.*

Za čišćenje gornjeg dijela sustava noževa potrebno je:

- potpuno spustiti sustav noževa (položaj «1»);
- ispuhati mlazom stlačenog zraka prema otvorima desne i lijeve zaštite (sl. 36).

## 7.7 PRIČVRSNE MATICE I VIJCI

- Pazite na zategnutost matica i vijaka, kako biste bili sigurni da je stroj uvijek u sigurnim radnim uvjetima.

## 8. IZVANREDNO ODRŽAVANJE

### 8.1 SIGURNOSNE PREPORUKE

**!** *Morate odmah kontaktirati svog prodavača ili specijalizirani centar ako naiđete na nepravilnosti u radu:*  
 – kočnice,  
 – uključivanja i zaustavljanja noževa,  
 – uključivanja pogona pri kretanju naprijed ili unatrag.

### 8.2 SUSTAV NOŽEVA

#### 8.2.1 Poravnavanje sustava noževa

Pravilno podešavanje sustava noževa od bitnog je značaja za ravnomjerno košenje travnjaka (sl. 37). U slučaju neravnomjernog košenja, provjerite tlak guma (odl. 6.1.3). Ako to nije dovoljno za postizanje ravnomjernog košenja, morate kontaktirati svog prodavača radi podešavanja poravnanja sustava noževa.

### 8.2.2 Noževi

Loše naoštreni nož trga travu, što izaziva požucivanje travnjaka.

**!** *Sve radnje vezane uz noževe (demitiranje, oštrenje, balansiranje, popravak, ponovno montiranje i/ili zamjena) su zahtjevni poslovi za koje je, osim uporabe posebnog alata, potrebna i specifična stručnost; stoga ih, iz sigurnosnih razloga, mora uvijek obavljati specijalizirani centar.*

**!** *Uvijek zamijenite noževe koji su oštećeni, iskrivljeni ili istrošeni, zajedno s pripadajućim vijcima, radi održavanja balansa.*

**VAŽNO** *Dobro je zamijeniti sve noževe istovremeno, posebno u slučaju vidljivih razlika u istrošenosti.*

**VAŽNO** *Uvijek koristite originalne noževe sa šifrom koja se navodi u tablici "Tehnički podaci".*

S obzirom na razvoj proizvoda, noževi navedeni u tablici "Tehnički podaci" vremenom mogu biti zamijenjen drugima, istih svojstava zamjenjivosti i radne sigurnosti.

### 8.3 ZAMJENA PREDNJIH/ STRAŽNJIH KOTAČA

#### 8.3.1 Pripremne radnje

**VAŽNO** *Služite se odgovarajućom podiznom napravom, na primjer pantograf dizalicom.*

Prije vršenja zahvata na zamjeni kotača obavite radnje u nastavku.

- Skinite svu dodatnu opremu;
- Namjestite stroj na čvrstu i ravnu površinu koja će jamčiti njegovu stabilnost;
- Aktivirajte parkirnu kočnicu;
- Zaustavite motor;
- Izvadite ključ;
- Stavite dizalicu na točku podizanja, blizu kotača koji treba zamijeniti (odl. 8.3.2; odl. 8.3.3).
- Kontrolirajte je li dizalica savršeno okomita na teren.

#### 8.3.2 Izbor i namještanje dizalice na stražnje kotače

Stavite drvene klinove (sl. 38.A) ispod kotača (sl. 38.B) pored onog koji treba zamijeniti (sl. 38.C).

**Kod modela sa sakupljanjem straga:**

- Maksimalna moguća visina zatvorene dizalice iznosi 110 mm (sl. 39).
- Namjestite dizalicu ispod stražnje ploče (sl. 40.A), 180 mm od bočnog ruba.

#### **Kod modela s bočnim izbacivanjem:**

- Maksimalna moguća visina zatvorene dizalice iznosi 110 mm (sl. 41).
- Namjestite dizalicu ispod stražnje osovine, u točki koja je naznačena na slici (sl. 42.A).

**NAPOMENA** Dizalica namještena kako se opisuju u ovom odlomku omogućuje podizanje samo onog kotača koji treba zamijeniti.

#### **8.3.3 Izbor i namještanje dizalice na prednje kotače**

1. Stavite drvene klinove (sl. 43.A) ispod kotača (sl. 43.B) iza onog koji treba zamijeniti (sl. 43.C).
2. Maksimalna moguća visina zatvorene dizalice iznosi 110 mm

**NAPOMENA** Odabir položaja dizalice ovisi o vrsti stroja.

3. Namjestite dizalicu ispod prednjeg dijela stroja u točki (sl. 44.A, 45.A, 46.A) kako je prikazano na slici.

**NAPOMENA** Dizalica se mora staviti na ravni dio nosača (sl. 44.B, 45.B).

**NAPOMENA** Dizalica se mora staviti na središnji dio nosača (sl. 46.B).

#### **8.3.4 Zamjena kotača**

**VAŽNO** Uvjerite se da će stroj tijekom podizanja ostati stabilan i nepomičan. Ako primijetite bilo što neobično, odmah spustite dizalicu, provjerite i riješite eventualne probleme te ponovno podignite.

1. Skinite poklopac (sl. 47.A) prije podizanja stroja.
2. Podignite koliko je dovoljno da biste kotač mogli lako izvući.
3. Pomoću odvijača izvucite elastični prsten (sl. 47.B) i podložnu pločicu s uzdignutim rubom (sl. 47.C).
4. Skinite kotač koji treba zamijeniti.
5. Namažite osovinu (sl. 47.D) mašću za podmazivanje.
6. Montirajte rezervni kotač.
7. Ponovno pažljivo namjestite podložnu pločicu s uzdignutim rubom i elastični prsten.

8. Oslonite kotač na tlo i ponovno stavite poklopac (sl. 47.A).

**VAŽNO** Provjerite jesu li stražnji kotači iste visine (sl. 48.A) te da razlika vanjskog promjera dvaju kotača (sl. 48.B) nije veća od 8-10 mm. Ako do toga dođe, kako bi se izbjegli nepravilni rezovi treba podesiti poravnanje sustava noževa u ovlaštenoj radionici.

#### **8.3.5 Popravak ili zamjena guma**

Svaku zamjenu ili popravak gume zbog puknuća treba obaviti kod vulkanizera, sukladno načinima predviđenim jamstvom.

#### **8.4 ELEKTRONIČKA TISKANA PLOČICA**

Elektronička tiskana pločica je komponenta smještena ispod ploče s instrumentima, koja upravlja svim sigurnostima stroja.

Tiskana pločica opremljena je zaštitom s automatskim pokretanjem koja prekida krug u slučaju kvarova u električnom sustavu; intervencija izaziva zaustavljanje motora te se oglašava zvučni signal koji se isključuje jedino izvlačenjem ključa. Krug se ponovno uspostavlja automatski, nakon nekoliko sekundi; potražite i uklonite uzroke kvara kako biste izbjegli ponovne prekide.

**VAŽNO** Da biste izbjegli uključivanje zaštite:

- nemojte zamijeniti polaritet akumulatora;
- nemojte da stroj radi bez akumulatora kako ne bi došlo do nepravilnosti u radu regulatora opterećenja;
- pazite da ne izazovete kratke spojeve.

#### **8.5 ZAMJENA OSIGURAČA**

Na stroju je predviđeno nekoliko osigurača (sl. 49.A) različite snage, sa sljedećim funkcijama i karakteristikama:

- Osigurač od 10 A = za zaštitu općih krugova i snage tiskane pločice čija intervencija izaziva zaustavljanje stroja i potpuno gašenje lampice na ploči s instrumentima (odl. 5.16)
- Osigurač od 25 A = za zaštitu kruga punjenja, čija se intervencija očituje u progresivnom pražnjenju akumulatora i posljedičnim poteškoćama pri pokretanju.
- Osigurač od 5 A = za zaštitu pomoćne utičnice od 12 volti za dodatnu opremu.

- Osigurač od 15 A = za zaštitu kruga motora za upravljanje čija intervencija onemogućava električno pokretanje sustava okretanja košare; pražnjenje je moguće ručno pomoću ručice (ako postoji).

Snaga osigurača označena je na samom osiguraču.

**VAŽNO** *Pregorjeli osigurač treba uvijek zamijeniti drugim jednake vrste i snage, a nikad osiguračem drukčijeg kapaciteta.*

Ako ne uspijete ukloniti uzroke intervencije, kontaktirajte svog prodavača.

## 8.6 ZAMJENA ŽARULJA

### 8.6.1 Tip "I" – Žarulje sa žarnom niti

- Žarulje (18 W) se nalaze u bajunetnom grlu koje se izvuče pomoću klijesta, okretanjem u smjeru suprotnom od kazaljke na satu (sl. 50)

### 8.6.2 Tip "II" – LED žarulje

- Odvijte prstenastu maticu (sl. 51.A) i izvadite konektor (sl. 51.B). Demontirajte rasvjetno tijelo s LED žaruljicama (sl. 51.C), koje je pričvršćeno vijcima (sl. 51.D).

### 8.6.3 Vrsta "III" - LED žarulje (za modele TNS, THNS)

1. Podignite poklopac motora i skinite konektor (sl. 52.A).
2. Odvojite rascjepku (sl. 52.B) i bočno izvucite poklopac.
3. Odvojite kabele LED žarulja (sl. 53.A), odvijte vijke (sl. 53.B) te otkačite jezičce (sl. 53.C).
4. Podignite i otkačite gornji dio poklopcu motora (sl. 54.A).
5. Odvijte vijke (sl. 55.A) i zamijenite LED žarulje (sl. 55.B).
6. Za ponovno stavljanje poklopcu motora, provedite radnje demontaže obrnutim redoslijedom.

## 8.7 STRAŽNJI PRIJENOSNI SKLOP

Izrađen je od zatvorenog monobloka i ne zahtijeva održavanje; opremljen je trajnim punjenjem maziva za koje nisu potrebne zamjene ili dolijevanje.

## 8.8 PREDNJI PRIJENOSNI SKLOP (MODEL 4WD)

Izrađen je od zatvorenog monobloka i ne zahtijeva održavanje. Potrebno je redovno kontrolirati, nadolijevati i mijenjati ulje hidrauličkog kruga spojeva.

Provjerite razinu ulja u hidrauličkom sustavu, ona mora biti između oznaka «MIN» i «MAX» navedenih na spremniku. Ako je razina ispod oznake «MIN» (sl. 56):

- skinite zaštitu (sl. 56.A) pričvršćenu maticom (sl. 56.B);
- odvijte čep (sl. 56.C) te nadolijte ulje 10W30 sve do razine «MAX»;
- ponovno stavite čep (sl. 56.C) i zaštitu (sl. 56.A).

**VAŽNO** *Ukoliko je potrebno često nadolijevati ulje, provjerite dolazi li do propuštanja iz cijevi ili iz spremnika te se obratite svom prodavaču za potrebne zahvate.*

## 8.9 PODEŠAVANJE OPRUGE KUKE ZA KOŠARU ZA SAKUPLJANJE TRAVE

Ako košara za sakupljanje trave poskakuje i otvara se tijekom vožnje po rasutim terenima ili ako ju je teško ponovno zakačiti nakon pražnjenja, potrebno je podesiti zategnutost opruge (sl. 57.A). Promijenite točku spajanja pomoću jednog od otvora (sl. 57.B) sve dok ne dobijete željeni rezultat.

## 9. SKLADIŠTENJE

Što treba učiniti u slučaju skladištenja stroja dulje od 30 dana

1. Pustite da se motor ohladi
2. Odspojite kabele s akumulatora i čuvajte ga na suhom i hladnom mjestu.
3. Ispraznite spremnik goriva (odl. 7.2.2) i slijedite upute koje sadrži priručnik s uputama za motor.
4. Temeljito očistite stroj.
5. Provjerite da na stroju nema oštećenja. Ako treba, kontaktirajte ovlaštenu servisnu centar.
6. Stroj skladištite:
  - sa spušenim sustavom noževa
  - u suhom prostoru
  - zaštićen od vremenskih nepogoda
  - po mogućnosti prekriven ceradom (odl. 15.4)
  - na djeci nedostupnom mjestu



- uvjerivši se da ste izvadili ključeve ili alat koji ste koristili pri održavanju.

Pri ponovnom stavljanju stroja u pogon:

- uvjerite se da cijevi, ventil za gorivo i rasplinjač ne propuštaju gorivo;
- pripremite stroj kao što se navodi u poglavlju "6. Uporaba stroja".

## 10. PREMJEŠTANJE I PRIJEVOZ

- Što trebate učiniti prilikom premještanja stroja:
  - isključite nož;
  - pomaknite sustav noževa u položaj maksimalne visine;
  - ugasite motor.
- Kad se stroj prevozi nekim vozilom ili prikolicom:
  - koristite pristupne rampe odgovarajuće otpornosti, širine i dužine;
  - utovarite stroj s ugašenim motorom, s ključem za paljenje izvađenim iz njegovog sjedišta na stroju, bez vozača; i to guranjem, uz pomoć odgovarajućeg broja osoba;
  - zatvorite ventil za gorivo (ako postoji);
  - spustite sustav noževa;
  - aktivirajte parkirnu kočnicu;
  - namjestite ga tako da ne predstavlja opasnost ni za koga;
  - čvrsto ga blokirajte na prijevoznom sredstvu pomoću užadi ili lanaca kako bi se izbjeglo njegovo prevrtanje uz moguće oštećenje i ispuštanje goriva.

## 11. SERVISIRANJE I POPRAVKI

Ovaj priručnik daje sve potrebne upute za rukovanje strojem i njegovo pravilno osnovno održavanje koje obavlja korisnik. Sve zahvate podešavanja i održavanja koji nisu opisani u ovom priručniku mora obaviti vaš prodavač ili specijalizirani centar, koji raspolaže potrebnim znanjem i opremom, kako bi se

osiguralo pravilno izvršavanje posla i očuvali prvobitni stupanj sigurnosti i stanja stroja. Zahvati izvršeni u neprimjerenim objektima ili od strane nekvalificiranog osoblja poništavaju bilo koji oblik jamstva i bilo kakve obaveze ili odgovornosti proizvođača.

- Samo ovlaštene servisne radionice mogu vršiti popravke i održavanje pod jamstvom.
- Neoriginalni rezervni dijelovi i dodatna oprema nisu odobreni; primjena neoriginalnih rezervnih dijelova i dodatne opreme ugrožava sigurnost stroja i oslobađa Proizvođača od bilo kakve obaveze ili odgovornosti.
- Originalne rezervne dijelove možete nabaviti u servisnim radionicama i kod ovlaštenih prodavača.
- Preporučujemo da stroj jednom godišnje povjerite servisnoj radionici radi održavanja, servisiranja i kontrole sigurnosnih naprava.

## 12. ŠTO JAMSTVO POKRIVA

Jamstvo pokriva sve greške u materijalu i u proizvodnji. Korisnik mora pažljivo slijediti sve upute koje se daju u priloženoj dokumentaciji. Jamstvo ne pokriva oštećenja do kojih je došlo zbog:

- Nepoznavanja popratne dokumentacije.
  - Nepažnje.
  - Neprimjerene ili nedopuštene uporabe i montaže.
  - Korištenja neoriginalnih rezervnih dijelova.
  - Korištenja dodatne opreme koju ne dostavlja ili nije odobrio proizvođač.
- Osim toga, jamstvo ne pokriva:
- Normalno trošenje potrošnog materijala kao što je pogonsko remenje, farovi, kotači, noževi, sigurnosni vijci i žice.
  - Normalno trošenje.
  - Motore. Oni su pokriveni jamstvima proizvođača motora, u naznačenim rokovima i uvjetima.

Kupca štite zakoni vlastite države. Ovo jamstvo ni na koji način ne ograničava prava kupca predviđena zakonima njegove države.

### 13. TABLICA ODRŽAVANJA

Zahvat	Učestalost (u satima)		Odlomak/ Napomene
	Prvi put	Potom svakih	
<b>STROJ</b>			
Sigurnosne kontrole / provjera upravljačkih elemenata		Prije svake uporabe	odl. 6.2
Kontrola tlaka u gumama		Prije svake uporabe	odl. 6.1.3
Provjera štitnika stražnjeg izbacivanja / bočnog izbacivanja. Provjera košare za sakupljanje trave, usmjerivača bočnog izbacivanja.		Prije svake uporabe	odl. 6.1.4
Opće čišćenje i kontrola		Po završetku svake uporabe	odl. 7.6
Provjera eventualnih oštećenja prisutnih na stroju. Ako treba, kontaktirajte ovlašteni servisni centar.		Po završetku svake uporabe	-
Punjenje akumulatora		Prije skladištenja	odl. 7.5
Kontrola svih pričvršćenja		25	
Kontrola pričvršćenosti i naoštrenosti noževa		25	***
Kontrola pogonskog remena		25	***
Kontrola remena za upravljanje noževima		25	***
Kontrola i podešavanje kočnice		25	***
Kontrola i podešavanje pogona		25	***
Kontrola uključivanja i kočnice noža		25	***
Opće podmazivanje		25	****
Zamjena noževa		100	***
Zamjena pogonskog remena		-	** / ***
Zamjena remena za upravljanje noževima		-	** / ***
<b>MOTOR *</b>			
Kontrola/nadolijevanje goriva do potrebne razine		Prije svake uporabe	odl. 7.2
Kontrola/nadolijevanje motornog ulja		Prije svake uporabe	odl. 7.3
Zamjena motornog ulja		*	*
Kontrola i čišćenje filtera zraka		*	*
Zamjena filtera zraka		*	*
Kontrola filtera benzina		*	*
Zamjena filtera benzina		*	*
Kontrola i čišćenje kontakata svječice		*	*
Zamjena svječice		*	*

\* Pogledajte priručnik motora za kompletan popis zahvata i učestalosti

\*\* Kontaktirajte svog prodavača čim primijetite prve znakove lošeg rada

\*\*\* Radnja koju mora izvršiti vaš prodavač ili specijalizirani centar

\*\*\*\* Opće podmazivanje svih zglobova trebalo bi izvršiti i svaki put kad se predviđa dugo nekorištenje stroja

## 14. RJEŠAVANJE PROBLEMA

PROBLEM	MOGUĆI UZROK	RJEŠENJE
1. Ključ je u položaju «VOŽNJA», a ploča s instrumentima je ugašena i nema zvučnog signala	Intervenirala je zaštita elektroničke tiskane pločice zbog:	Stavite ključ u pol. «ZAUSTAVLJANJE» i potražite uzroke kvara:
	lošeg spoja akumulatora	provjerite spojeve (odl. 4.4)
	zamijenjenih polova akumulatora	provjerite spojeve (odl. 4.4).
	potpuno praznog akumulatora	napunite akumulator (odl. 7.5)
	pregorijevanja osigurača	zamijenite osigurač (10 A, odl. 8.5).
	smočene tiskane pločice	osušite mlakim zrakom
2. Ključ je u položaju «VOŽNJA», ploča s instrumentima je ugašena, ali se oglašava zvučni signal	Intervenirala je zaštita elektroničke tiskane pločice zbog:	Stavite ključ u pol. «ZAUSTAVLJANJE» i potražite uzroke kvara:
	smočene tiskane pločice	osušite mlakim zrakom
3. Ključ je u položaju «POKRETANJE», ploča s instrumentima se upali, ali elektropokretač ne radi	nedovoljno napunjen akumulator	napunite akumulator (odl. 7.5)
	pregorio osigurač za punjenje	zamijenite osigurač (25 A, pogl. 8.5)
4. Ključ je u položaju «POKRETANJE», elektropokretač radi, ali se motor ne pokreće	nedovoljno napunjen akumulator	napunite akumulator (odl. 7.5)
	nedostatak dotoka benzina	provjerite razinu u spremniku (odl. 7.2.1) otvorite ventil (ako postoji) (odl. 6.4) provjerite filter benzina
	kvar pri paljenju	provjerite pričvršćenost kapice svječice
		provjerite jesu li elektrode čiste i pravilno razmaknute
5. Otežano pokretanje ili nepravilan rad motora	problemi pri izgaranju	očistite ili zamijenite filter zraka
		ispraznite spremnik i ulijte svježi benzin
		kontrolirajte i eventualno zamijenite filter benzina
6. Smanjeni radni učinak motora za vrijeme košenja	prevelika brzina napredovanja u odnosu na visinu košnje	smanjite brzinu napredovanja i/ili povećajte visinu košnje (odl. 6.5.4)
7. Kad se uključe noževi, motor se gasi	nema dozvole kod uključivanja	kontrolirajte jesu li zadovoljeni uvjeti za dozvoljavanje (odl. 6.2.2)
8. Lampica akumulatora se ne gasi nakon nekoliko minuta rada	akumulator nije dovoljno napunjen	kontaktirajte svog prodavača
9. Lampica za ulje se pali tijekom rada (ako postoji)	problemi s podmazivanjem motora	Odmah okrenite ključ na «ZAUSTAVLJANJE»: nadolijte ulje (odl. 7.3.1)
		zamijenite filter (ako se problem i dalje javlja, obratite se svom prodavaču)
10. Motor se zaustavlja i oglašava se zvučni signal	Intervenirala je zaštita elektroničke tiskane pločice zbog:	Stavite ključ u pol. «ZAUSTAVLJANJE» i potražite uzroke kvara:
	prenapona uzrokovano regulatorom opterećenja	kontaktirajte svog prodavača
	loše spojenog akumulatora (nestabilni kontakti)	provjerite spojeve (odl. 3.4)

Ako problemi ustraju i nakon primjene opisanih rješenja, kontaktirajte svog prodavača.

<b>PROBLEM</b>	<b>MOGUĆI UZROK</b>	<b>RJEŠENJE</b>
11. Motor se zaustavlja, ali se zvučni signal ne oglašava	akumulator nije spojen	provjerite spojeve (odl. 3.4)
	problemi s motorom	kontaktirajte svog prodavača
12. Noževi se ne uključuju ili se prilikom isključivanja ne zaustave odmah	olabavljeni remen	kontaktirajte svog prodavača
	problemi s elektromagnetskim uključivanjem	kontaktirajte svog prodavača
13. Nepravilno košenje ili nedovoljno sakupljanje trave (samo za modele sa sakupljanjem straga)	sustav noževa nije paralelan s terenom	provjerite tlak guma (odl. 6.1.3) ponovno uspostavite poravnanje sustava noževa u odnosu na teren (odl. 8.2.1)
	neučinkovitost noževa	kontaktirajte svog prodavača
	brzina napredovanja je prevelika u odnosu na visinu trave koju treba pokositi	smanjite brzinu napredovanja i/ili podignite sustav noževa (odl. 6.5.4) pričekajte da se trava osuši
	začepljenje kanala	skinite košaru za sakupljanje trave i ispraznite kanal (odl. 7.6.2)
14. Nepravilno košenje (samo za modele s bočnim izbacivanjem)	sustav noževa nije paralelan s terenom	provjerite tlak guma (odl. 6.1.3) ponovno uspostavite poravnanje sustava noževa u odnosu na teren (odl. 8.2.1)
	neučinkovitost noževa	kontaktirajte svog prodavača
15. Nepravilne vibracije tijekom rada	sustav noževa je pun trave	očistite sustav noževa (odl. 7.6.4)
	noževi nisu izbalansirani ili su olabavljeni	kontaktirajte svog prodavača
	pričvrсни elementi su olabavljeni	provjerite i zategnite pričvrсни vijke motora i šasije
16. Nesigurno ili neučinkovito kočenje	kočnica nije ispravno podešena	kontaktirajte svog prodavača
17. Nepravilno napredovanje, loš pogon na uzbrdici ili stroj teži propinjanju	problemi na remenu ili na napravi za uključivanje	kontaktirajte svog prodavača
18. Motor radi, ali se prilikom pritiska na papučicu pogona stroj ne miče	ručica za deblokiranje je u položaju deblokiranog prijenosa	vratite je u položaj aktiviranog prijenosa (odl. 5.4)
19. Stroj počinje nepravilno vibrirati	oštećenje ili olabavljeni dijelovi	zaustavite stroj i izvadite ključ za paljenje
		utvrdite eventualna oštećenja
		kontrolirajte ima li olabavljenih dijelova i zategnite ih
		pobrinite se za izvršavanje provjera, zamjena ili popravaka u specijaliziranom centru

Ako problemi ustraju i nakon primjene opisanih rješenja, kontaktirajte svog prodavača.

## 15. DODATNA OPREMA

### 15.1 KOMPLET ZA MALČIRANJE

Usitnjava pokošenu travu i ostavlja je na travnjaku (sl. 58.A1; sl. 58.A2).

### 15.2 PUNJAČ BATERIJA ZA ODRŽAVANJE

Omogućuje održavanje učinkovitosti akumulatora tijekom razdoblja nekorisćenja stroja, jamčeći optimalnu razinu punjenja i dulje trajanje akumulatora (sl. 58.B).

### 15.3 KOMPLET ZA VUČU

Za vuču jedne male prikolice (sl. 58.C).

### 15.4 ZAŠTITNA CERADA

Štiti stroj od prašine za vrijeme nekorisćenja (sl. 58.D)

### 15.5 KOMPLET STRAŽNJIH UTEGA

Poboljšavaju stabilnost stražnjeg dijela stroja, posebno pri uporabi na kosinama (sl. 58.E).

### 15.6 KOMPLET ZAŠTITE STRAŽNJEG OTVORA ZA IZBACIVANJE

Koristi se umjesto košare za sakupljanje kada se trava ne sakuplja (sl. 58.F). (**Samo za modele s izbacivanjem straga**).

### 15.7 LANCI ZA SNIJEG 18", 20"

Poboljšavaju prijanjanje stražnjih kotača na snijegu i omogućavaju uporabu opreme za čišćenje snijega (sl. 58.G).

### 15.8 KOTAČI ZA BLATO/SNIJEG 18", 20"

Poboljšavaju pogonske karakteristike na snijegu i blatu (sl. 58.H).

### 15.9 PRIKOLICA

Za prijevoz alata ili drugih predmeta, u granicama dozvoljenog opterećenja (sl. 58.I).

### 15.10 RASIPAČ

Za raspršivanje soli ili gnojiva (sl. 58.J).

### 15.11 RASIPAČ

Za raspršivanje pijeska ili šljunka (sl. 58.K).

### 15.12 VALJAK ZA TRAVU

Za zbijanje terena nakon sijanja ili za poravnavanje trave (sl. 58.L).

### 15.13 NOŽ ZA ČIŠĆENJE SNIJEGA

Za čišćenje i bočno nakupljanje uklonjenog snijega (sl. 58.M).

### 15.14 PREDNJA ČETKA

Za čišćenje staza i tvrdih površina od lišća i prljavštine i za uklanjanje tankog sloja svježeg snijega (sl. 58.N).

### 15.15 PRIKLJUČAK ZA KOŠNJU NEKULTIVIRANE TRAVE

Za košnju i usitnjavanje nekultivirane trave (sl. 58.O).

### 15.16 SAKUPLJAČ LIŠĆA I TRAVE

Za sakupljanje lišća i trave s travnatih površina (sl. 58.P).

### 15.17 PREDNJE GRABLJE

Za sakupljanje trave i grančica (gl. 58.Q).

### 15.18 SUČELJE ZA PODIZANJE

Omogućava montiranje prednje dodatne opreme koja ne traži priključno vratilo (sl. 58.R1).

### 15.19 PRIKLJUČNO VRATILO (PTO)

Omogućava prijenos snage od motora na priključak kojim se upravlja. Potrebno je sučelje za podizanje (sl. 58.R2).

### 15.20 PRIKLJUČNO VRATILO (PTO)

Omogućava prijenos snage od motora na priključak kojim se upravlja. Nije potrebno sučelje za podizanje (sl. 58.R3).



## TURINYS

1. BENDRA INFORMACIJA.....	2	6.2 Saugos kontrolė .....	16
2. SAUGOS REIKALAVIMAI.....	2	6.3 Naudojimas nuokalnėse.....	17
3. PAŽINTIS SU ĮRENGINIU.....	5	6.4 Paleidimas .....	17
3.1 Įrenginio aprašymas ir numatyta paskirtis .....	5	6.5 Darbas .....	18
3.2 Saugos ženklai.....	5	6.6 Sustabdymas .....	19
3.3 Identifikacinė etiketė .....	6	6.7 Po naudojimo .....	19
3.4 Pagrindinės sudedamosios dalys.....	6	7. EINAMOJI TECHNINĖ PRIEŽIŪRA.....	20
4. SURINKIMAS .....	7	7.1 Bendra informacija .....	20
4.1 Surinkimui skirtos sudedamosios dalys .....	7	7.2 Kuro papildymas / kuro bako ištuštinimas .....	20
4.2 Vairo montavimas.....	7	7.3 Variklio alyvos lygio patikrinimas, papildymas, nuleidimas.....	20
4.3 Sėdynės montavimas.....	7	7.4 Atraminiai ratukai.....	21
4.4 Akumuliatoriaus surinkimas ir prijungimas .....	8	7.5 Akumuliatorius .....	21
4.5 Surinkimo maišo laikiklių montavimas... ..	8	7.6 Valymas .....	22
4.6 Surinkimo maišo prijungimo skląsties saugiklio pašalinimas .....	8	7.7 Pritvirtinimo varžtai ir veržlės .....	23
4.7 Priekinio buferio surinkimas .....	8	8. SPECIALIOJI TECHNINĖ PRIEŽIŪRA .....	23
4.8 Surinkimo maišo montavimas .....	8	8.1 Saugumo patarimai .....	23
4.9 Surinkimo maišo išvertimo svertų montavimas.....	9	8.2 Pjovimo įtaisų blokas.....	23
4.10 Pjovimo įtaiso bloko šoninių apsaugų surinkimas (jeigu numatyta).....	9	8.3 Priekinių / galinių ratų pakeitimas .....	23
4.11 Šoninio išmetimo deflektoriaus surinkimas (tik modeliams su šoniniu išmetimu) .....	9	8.4 Elektroninė plokštė .....	24
5. VALDYMO ĮTAISAI.....	9	8.5 Lydžiojo saugiklio pakeitimas .....	24
5.1 Kojinis stabdys .....	9	8.6 Lempos pakeitimas .....	25
5.2 Riedėjimo pirmyn pedalas.....	9	8.7 Galinių pavarų grupė .....	25
5.3 Atbulinės eigos pedalas .....	10	8.8 Priekinių pavarų grupė (modelis 4WD) .....	25
5.4 Hidrostatinės transmisijos atblokovimo valdymo prietaisas .....	10	8.9 Surinkimo maišo prikabinimo spyruoklinės skląsties reguliavimas .....	25
5.5 Raktinis komutatorius.....	10	9. SANDĖLIAVIMAS .....	25
5.6 Akceleratoriaus valdymo įtaisas .....	10	10. PERKĖLIMAS IR TRANSPORTAVIMAS .....	26
5.7 Rankinio stabdžio svirtis.....	10	11. TECHNINIS APTARNAVIMAS IR REMONTAS .....	26
5.8 Žibintų jungiklis .....	11	12. GARANTIJOS TAIKYMO SĄLYGOS .....	26
5.9 Pjovimo įtaisų įvedimo ir išvedimo valdymo įtaisas .....	11	13. TECHNINĖS PRIEŽIŪROS LENTELE.....	27
5.10 Pjovimo atbuline eiga patvirtinimo mygtukas.....	11	14. GEDIMŲ PAIEŠKA .....	28
5.11 Pjovimo įtaisų bloko aukščio reguliavimo valdymas.....	11	15. PRIEDAI .....	30
5.12 Greičio palaikymo įrenginys (pastovaus greičio palaikymo sistema).....	12		
5.13 Skaitiklis (jeigu numatyta) .....	12		
5.14 Papildomas lizdas priedams .....	12		
5.15 Surinkimo maišo išvertimo valdymo įtaisas.....	12		
5.16 „I“ tipo ekranas ir garsiniai signalai .....	12		
5.17 „II“ tipo ekranas ir garso signalai.....	13		
5.18 „III“ tipo ekranas ir garso signalai.....	14		
6. ĮRENGINIO NAUDOJIMAS.....	15		
6.1 Paruošiamieji darbai.....	15		

## 1. BENDRA INFORMACIJA

### 1.1 KAIP SKAITYTI ŠĮ VADOVĄ

Vadovo tekste kai kurie ypač svarbūs paragrafai, susiję su įrenginio sauga ar eksploatacija, yra pažymėti pagal šį kriterijų:

**PASTABA** arba **SVARBU** pateikia patikslinimus arba kitus duomenis, kaip jau buvo nurodyta, siekiant išvengti įrenginio sugadinimo ar kitokios žalos.

Simbolis  pažymi pavojų. Įspėjimų nepaisymas sudaro sąlygas asmenų sužeidimo ir/ar kitokios žalos rizikai.

Paragrafai, pažymėti punktyriniais pilkais langais, nurodo pasirenkamas funkcijas, kurios yra ne visuose šiame vadove aprašytuose modeliuose. Patikrinti, ar funkcija yra galima jūsų modelyje.

Visos nuorodos "prieikinė", "galinė", "dešinė" ir "kairė" yra pateiktos dirbančio operatoriaus atžvilgiu.

### 1.2 NUORODOS

#### 1.2.1 Paveikslėliai

Šioje naudojimo instrukcijoje paveikslėliai yra sunumeruoti 1, 2, 3, ir taip toliau.

Paveikslėliuose nurodytos įrenginio sudedamosios dalys yra pažymėtos raidėmis A, B, C, ir taip toliau.

Nuoroda į įrenginio sudedamąją dalį C 2-ame paveikslėlyje yra pažymėta kaip: "Žiūrėti 2.C pav." arba paprasčiausiai "(2.C pav.).".

Paveikslėliai yra orientacinio pobūdžio. Realios detalės gali skirtis nuo pavaizduotų.

#### 1.2.2 Pavadinimai

Vadovas yra suskirstytas į skyrius ir paragrafus. Paragrafo "2.1 Apmokymas" pavadinimas yra "2. Saugos reikalavimai" paastrašė. Nuorodos į pavadinimus arba paragrafus yra pažymėtos sutrumpinimais skyr. arba par. ir atitinkamai numeriais. Pavyzdys: "2 skyr." arba "2.1"

## 2. SAUGOS REIKALAVIMAI

### 2.1 APMOKYMAS

 **Susipažinti su įrenginio valdymo įtaisais ir su tinkamu jo naudojimu. Išmokti skubiai sustabdyti variklį. Įspėjimų ir instrukcijų nesilaikymas gali būti gaisrų ir/arba rimtų sužalojimų priežastimi.**

- Niekada neleisti, kad įrenginiu naudotųsi vaikai arba asmenys, kurie nėra kaip reikiant susipažinę su instrukcijomis. Vietiniai įstatymai gali nustatyti minimalų naudotojo amžių.
- Niekada nenaudoti įrenginio, jei naudotojas yra pavargęs ar prastai jaučiasi, arba vartojo vaistus, narkotines medžiagas, alkoholį arba kitas medžiagas, kurios galėtų turėti neigiamos įtakos jo gebėjimui reaguoti ir sutelkti dėmesį.
- Nevežti vaikų arba kitų keleivių.
- Prisiminti, kad operatorius ar įrenginio naudotojas yra atsakingas už nelaimingus atsitikimus bei žalą, padarytą kitiems asmenims arba jų turtui. Naudotojas pats atsako už potencialią riziką, susijusią su apdirbamo ploto įvertinimu, jis turi pasirūpinti visomis būtinomis priemonėmis, užtikrinančiomis jo paties ir kitų asmenų saugumą, ypač dirbant šlaituose, šurkščioje, slidžioje ar nestabilioje dirvoje.
- Jei norima perduoti arba paskolinti įrenginį kitiems asmenims, užtikrinti, kad naudotojas susipažintų su šiuo vadove pateiktomis naudojimo instrukcijomis.

### 2.2 PARUOŠIAMIEJI DARBAI

#### Asmeninės apsaugos priemonės (AAP)

- Dėvėti tinkamą aprangą, avėti darbinę avalynę neslidžiais padais ir dėvėti ilgas kelnes. Nepaleidinėti įrenginio basomis kojomis ar avint atvirą avalynę. Naudoti klausos apsaugos priemones.
- Klausos apsaugos priemonių naudojimas gali sumažinti gebėjimą girdėti bet kokius įspėjimus (šūksnius ar signalizaciją). Atkreipti ypatingą dėmesį į tai, kas vyksta aplink darbo teritorijoje.
- Nedėvėti šalikų, marškinių, grandinėlių, apyrankių, rūbų su besiplaikstančiomis detalėmis, raišteliais ar kaklaraiščiais bei kitų kabančių ar plačių aksesuarų, kurie galėtų įspainioti į įrenginį ar jį darbo vietoje esančius daiktus ir medžiagas.
- Tinkamai susišukuoti ilgus plaukus.

## Darbo teritorija / Įrenginys

- Kruopščiai apžiūrėti visą darbo lauką ir pašalinti viską, ką įrenginys galėtų nusviesti arba kas galėtų sugadinti jo pjovimo įtaisą /besisukančias detales (akmenis, šakas, vielą, kaulus ir tt.).

## Vidaus degimo varikliai: degalai

**⚠ PAVOJUS!** Degalai labai lengvai užsiliepsnoja.

- Kurą laikyti atitinkamose tokiam naudojimui patvirtintose degalų talpose, saugiose vietose, toli nuo šilumos šaltinių ar atvirų liepsnų.
- Talpos ir benzino sandėliavimo vietoje nepalikti lapų, žolės ar tepalo likučių.
- Nepalikti vaikams prieinamose vietose.
- Nerūkyti pilant degalus ar jų papildymo metu bei atliekant bet kokius darbus su kuru.
- Papildyti kuro naudojant piltuvėlį ir tik atvirame ore.
- Stengtis neįkvėpti degalų garų.
- Nepildyti degalų ir neatšukinėti bako kamščio, jei variklis dirba arba yra įkaitęs.
- Iš lėto atidaryti bako kamštį palaipsniui išleidžiant vidinį slėgį.
- Norint patikrinti talpos turinį, prie bako angos neikišti liepsnos.
- Jei degalai nuteka, nepaleidinėti variklio, bet patraukti įrenginį iš vietos, kurioje degalai išsipylė, vengti gaisro galimybės susidarymo, kol degalai neišgaruos ir garai neišsisklaidys.
- Nedelsiant išvalyti kiekvieną degalų žymę, patekusią ant įrenginio ar ant žemės.
- Visada uždėti ir gerai užsukti bako ir degalų talpos kamščius.
- Neužvedinėti įrenginio vietoje, kur buvo atliekami kuro papildymo darbai; variklio paleidimas turėtų būti atliekamas mažiausiai 3 metrų atstumu nuo degalų pildymo vietos.
- Vengti degalų kontakto su drabužiais, o degalams išsiliejus ant rūbų, persirengti ir tik tada paleisti variklį.

### 2.3 EKSPLOATAVIMO METU

#### Darbo teritorija

- Nepaleidinėti variklio uždarose patalpose, kur gali kauptis pavojingi anglies monoksido dūmai. Paleidimo operacijos turi būti vykdomos lauke arba gerai vėdinamoje vietoje. Visuomet prisiminti, kad išmetamosios dujos yra toksiškos.
- Įrenginio paleidimo metu nenukreipti duslintuvo, tai yra išmetamųjų dujų, degių medžiagų kryptimi.
- Niekada nenaudoti įrenginio potencialiai sprogiuose aplinkoje, kurioje yra degių skysčių, dujų ar dulkių. Elektros kontaktai arba mechaninė trintis gali

- sudaryti sąlygas žiežirbų atsiradimui, jos gali uždegti dulkes ar garus.
- Dirbti tik dienos šviesioje arba prie gero dirbtinio apšvietimo ir gero matomumo sąlygomis.
- Kiti asmenys, vaikai ir gyvūnai privalo būti toliau nuo darbo lauko. Būtina, kad vaikus prižiūrėtų kitas suaugęs asmuo.
- Nedirbti ant šlapios vejos, lyjant lietui ar artinantis audrai, ypač kai yra žaibavimo tikimybė.
- Atkreipti ypatingą dėmesį į žemės paviršiaus nelygumus (kalnelius, griovius), šlaitus, nematomus pavojus bei galimas kliūtis, kurie galėtų riboti matomumą.
- Atkreipti ypatingą dėmesį dirbant netoli daubų, griovių arba pylimų. Įrenginys gali apvirsti, jei ratas peržengia šlaito kraštą arba jei šlaito kraštas ima byrėti.
- Būti atsargiems dirbant šlaituose, kur reikalingas ypatingas dėmesys, tokiu būdu bus išvengta apvirtimų arba įrenginio kontrolės praradimo rizikos. Pagrindinės kontrolės praradimo priežastys:
  - Nepakankamas ratų sukibimas
  - Per didelis greitis
  - Netinkamas stabdymas
  - Įrenginys neadekvatus darbui
  - Žinių trūkumas apie poveikį, susijusį su dirvos sąlygomis, ypač dirbant šlaituose
  - Netinkamas įrenginio, kaip velkančiosios transporto priemonės, naudojimas.
- Atkreipti dėmesį į eismą, kai įrenginys yra naudojamas šalia kelio.
- Siekiant išvengti gaisro, niekada nepalikti įrenginio stovinčio aukštoje žolėje kai variklis dirba.

#### Elgesys

- Vairavimo ir darbo metu neišsiblaškyti ir išlaikyti reikiamą dėmesį.
- Būti ypatingai atidiems apsisukant ar važiuojant atbuline eiga. Prieš apsisukant ir apsisukimo metu žiūrėti sau už nugaros, tokiu būdu įsitikinant, jog nėra kliūčių.
- Atkreipti dėmesį, kai tempiami kroviniai arba kai yra naudojama sunki įranga:
  - Tempimo trauklėms naudoti tik nurodytus užkabinimo taškus;
  - Riboti krovinius, kad būtų galima lengvai kontroliuoti.
  - Nedaryti staigių posūkių. Būti atidiems važiuojant atbuline eiga;
  - Naudoti atsvaras arba svorius ant ratų, kaip patariama instrukcijų vadove.
- Atkreipti ypatingą dėmesį, kai naudojami surinkimo maišai ir priedai, kurie gali turėti įtakos įrenginio stabilumui, ypač dirbant nuokalnėse.



- Rankas ir pėdas visada laikyti atokiau nuo pjovimo įtaiso, tiek įrenginio paleidimo, tiek jo naudojimo metu.
- Dėmesio: pjovimo elementas toliau sukasi keletą sekundžių po jo atjungimo arba po variklio išjungimo.
- Atkreipti dėmesį į pjovimo įtaisų bloką su keliais pjovimo įtaisais, nes besisukantis pjovimo įtaisas gali sąlygoti kitų pjovimo įtaisų sukimąsi.
- Visada laikytis atokiau nuo išmetimo angos.
- Niekada neliesiti variklio dalių, kurios darbo metu įkaista. Nudėgimo rizika.
- Siekiant išvengti gaisro, niekada nepalikti įrenginio stovinčio aukštoje žolėje kai variklis dirba.

**⚠** Gedimų arba nelaimingų atsitikimų darbo metu atveju, nedelsiant išjungti variklį ir patraukti įrenginį taip, kad nebūtų padaryta dar didesnė žala; nelaimingų atsitikimų, susijusių su asmens ar trečiosios šalies sužalojimais atveju, nedelsiant atlikti tinkamiausius pirmosios pagalbos veiksmus ir kreiptis į sveikatos priežiūros įstaigą tolesniam gydymui. Kruopščiai pašalinti galimas sankaupas, kurios galėtų padaryti žalos arba sužaloti asmenis ar be priežiūros paliktus gyvūnus.

### **Naudojimo apribojimai**

- Niekada nenaudoti įrenginio, jei apsaugos įtaisiai yra pažeisti, netaisyklingai sumontuoti, ar jų iš viso nėra (surinkimo maišas, šoninio išmetimo apsaugos įtaisas, galinio išmetimo apsaugos įtaisas)
- Nenaudoti įrenginio, jei priedai/įrankiai nėra įdiegti tam numatytose vietose.
- Neišjunginėti, nekeisti, negadinti ar nenuiminėti esamų apsauginių sistemų/mikrojungiklių.
- Nekeisti variklio parametų ir neleisti varikliui veikti per dideliu apsisukimų režimu. Jei variklis yra eksploatuojamas pernelyg didelį apsisukimų skaičių, pavojus susižeisti padidėja.
- Saugoti įrenginį nuo pernelyg didelių apkrovų ir nenaudoti mažo įrenginio sunkių darbų atlikimui; tinkamo įrenginio naudojimas sumažina riziką ir pagerina darbo kokybę.
- Įrenginys nėra aprobuotose naudojimui viešuose keliuose. Jo naudojimas (pagal Kelių transporto kodeksą) turi būti vykdomas išskirtinai privačiose teritorijose, uždarose nuo eismo.

## **2.4 TECHNINĖ PRIEŽIŪRA, SANDĖLIAVIMAS**

Periodiška techninė priežiūra ir taisyklingas sandėliavimas padeda išlaikyti įrenginio saugumą ir jo veiksmingumo lygį.

### **Techninė priežiūra**

- Niekada nenaudoti įrenginio su susidėvėjusiomis arba susigadinusiomis dalimis. Pažeistos ar susidėvėjusios detalės turi būti pakeistos ir niekada netaisomos.
- Siekiant sumažinti gaisro riziką, periodiškai tikrinti, ar nėra alyvos ir/ arba degalų nutekėjimo.
- Įrenginio reguliavimo operacijų metu, atkreipti dėmesį, kad pirštai nepatektų tarp judančio pjovimo įtaiso ir stacionarių įrenginio dalių.

**⚠** Šioje instrukcijoje nurodytas triukšmo ir vibracijų lygis yra šio įrenginio maksimalios naudojimo vertės. Išbalansuoto pjovimo elemento naudojimas, pernelyg didelis eigos greitis, techninės priežiūros stoka daro didelę įtaką triukšmo emisijai ir vibracijoms. Dėl šios priežasties būtina imtis prevencinių priemonių, kurios padėtų pašalinti galimus nuostolius, atsirandančius dėl per didelio triukšmo ir dėl vibracijų; reikia pasirūpinti įrenginio technine priežiūra, dėvėti apsaugines ausines, darbo metu daryti pertraukas.

### **Sandėliavimas**

- Jei bake yra degalų, įrenginio nestatyti į patalpą, kurioje degalų garai galėtų susidurti su liepsna, kibirkštimi ar stipriu šilumos šaltiniu.
- Norint sumažinti gaisro riziką, nepalikti konteinerių su surinktomis atliekomis uždarose patalpoje.

## **2.5 APLINKOS APSAUGA**

Naudojant įrenginį, aplinkos apsauga turi būti svarbus ir prioritetinis aspektas, pilietinės visuomenės ir aplinkos, kurioje gyvename naudai.

- Stengtis netrukdyti kaimynams. Įrenginį naudoti tik tinkamu laiku (ne anksti ryte arba ne vėlai vakare, kai ši veikla galėtų trukdyti kitiems asmenims).
- Kruopščiai laikytis vietinių teisės aktų, susijusių su pakavimo medžiagų, alyvos, kuro, filtrų, sugadintų detalių arba kitų elementų, sąlygojančių stiprų neigiamą poveikį aplinkai šalinimu; šios atliekos neturi būti metamos į šiukšlių dėžę, bet turi būti atskirtos ir perduotos į specializuotus surinkimo punktus, kuriuose bus pasirūpinta jų perdirbimu.

- Kruopščiai laikytis vietinių teisės aktų šalinant pjovimo metu susidarancias atliekas.
- Įrenginio nebenaudojimo atveju, jo nepalikti aplinkoje, bet, vadovaujantis vietiniais teisės aktais, kreiptis į specializuotą atliekų surinkimo punktą.

### 3. PAŽINTIS SU ĮRENGINIU

#### 3.1 ĮRENGINIO APRAŠYMAS IR NUMATYTA PASKIRTIS

Šis įrenginys yra vejapjovė su sėdinčiu operatoriumi.

Įrenginys yra aprūpintas varikliu, kuris varo gaubtu apsaugotą pjovimo įtaisą, taip pat ir įrenginio pavarų dėžės bloką, kurio pagalba įrenginys juda.

Įrenginyje įrengta:

- hidrostatinė pavara su pavarų perdavimu pirmyn ir atgal tolygiai kintamu skaičiumi („Hydro“), du varomieji ratai (2WD) arba keturi varomieji ratai (4WD).

Operatorius gali vairuoti įrenginį ir įjungti pagrindinius valdymo įtaisus išlikdamas atsisėdęs vairuotojo vietoje.

Įrenginyje sumontuoti apsaugos įtaisai numato variklio ir pjovimo įtaiso sustojimą per kelias sekundes ( 6.2.2 par.).

#### 3.1.1 Numatyta naudojimo paskirtis

Šis įrenginys buvo suprojektuotas ir pagamintas žolės pjovimui.

Šis įrenginys paprastai gali:

1. pjauti žolę ir surinkti ją į surinkimo maišą;
2. pjauti žolę ir išpilti ją ant žemės iš galinės pusės;
3. pjauti žolę, ją susmulkinti ir paskleisti ant dirvos paviršiaus (mulčiavimo funkcija).
4. pjauti žolę ir išpilti ją iš šoninės pusės.

Specialių priedų naudojimas, kuriuos Gamintojas numatė kaip originalią tiekiamą įrangą arba kaip atskirai įsigyjamus priedus, suteikia galimybę atlikti šį darbą skirtingais darbo režimais, kurie yra aprašyti šiame instrukcijų vadove arba atskirų priedų instrukcijų vadovuose. Be to, papildomų priedų pritaikymo galimybė (jei numatyta Gamintojo) gali praplėsti naudojimo paskirtį papildomomis funkcijomis,

atsižvelgiant į apribojimus, nurodytus pačių priedų instrukcijų vadovuose.

#### 3.1.2 Netinkamas naudojimas

Bet koks kitas naudojimas, kitoks nei nurodyta aukščiau, gali būti pavojingas ir sąlygoti žalą asmenims ir/arba daiktams. Netinkamu naudojimu laikoma (kaip pavyzdžiui, tačiau ne tik):

- pervežti ant įrenginio arba jo priekaboje kitus asmenis, vaikus arba gyvūnus, nes jie gali iškristi ir sunkiai susižeisti arba trukdyti saugiam vairavimui;
- vilkti arba stumti krovinius nenaudojant specialių, vilkimui skirtų priedų;
- naudoti įrenginį važiavimui ant nestabilios, slidžios, apledėjusios, akmeningos ar nelygios žemės, balų ar pelkėtų vietų, kuriose neįmanoma nustatyti dirvožemio struktūros;
- paleisti pjovimo įtaisą nežolėtose vietose;
- naudoti įrenginį lapų arba šiukšlių surinkimui.

**SVARBU** *Netinkamas įrenginio naudojimas panaikina garantijos galiojimą ir atleidžia Gamintoją nuo bet kokios atsakomybės; tokiu būdu visa atsakomybė už nuostolius arba sužalojimus savo paties arba trečiųjų asmenų atžvilgiu tenka naudotojui.*

#### 3.1.3 Naudotojo tipas

Šis įrenginys yra skirtas privatiems naudotojams, tai yra neprofesionaliems operatoriams. Šis įrenginys yra skirtas mėgėjams.

**SVARBU** *Įrenginį privalo naudoti tik vienas operatorius.*

#### 3.2 SAUGOS ŽENKLAI

Ant įrenginio yra parodyti įvairūs simboliai (2 pav.). Jų paskirtis yra priminti operatoriumi, kaip jis turi elgtis, kad įrenginys būtų naudojamas atsargiai ir saugiai.

Simbolių reikšmės:



**Dėmesio!** Prieš naudojantis įrenginiu perskaityti instrukcijas.



**Dėmesio!** Prieš atliekant bet kokias priežiūros ar montavimo operacijas, ištraukti raktą ir skaityti instrukcijas.

**Pavojus! Daiktų išmetimas:**

Negalima dirbti, jeigu nėra sumontuotas galinio išmetimo apsaugos įtaisas arba surinkimo maišas. (tik modeliams su galiniu surinkimu).

**Pavojus! Daiktų išmetimas:**  
Laikytis atokiau nuo žmonių.**Pavojus! Įrenginio apsvertimas:** Nenaudoti šio įrenginio, jei nuolydis didesnis nei 10°.**Pavojus! Organų sužalojimas:** Užtikrinti, kad vaikai yra saugiu atstumu nuo įrenginio, kai variklis veikia.**Pjautinių žaizdų rizika.**

Pjovimo įtaisas veikia. Nekiškite rankų ar kojų į pjovimo įtaiso vidų.

**Dėmesio!** Laikytis atokiau nuo karštų paviršių.

Negalima lipti ant įrenginio užminant ant pjovimo įtaisų bloko apsaugų.

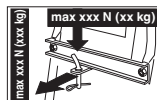

Naudojant vilkimo komplektą, neviršyti apkrovos ribų, nurodytų etiketėje, ir atitikti saugos standartus.

**SVARBU** Pažeistos arba neįskaitomos lipnios etiketės turi būti pakeistos naujomis. Užsakyti naujas etiketes artimiausiame įgaliotame techninio aptarnavimo centre.

**3.3 IDENTIFIKACINĖ ETIKETĖ**

Identifikacinėje etiketėje pateikiama tokia informacija (1 pav.):

1. Garso galios lygis
2. CE atitikties ženklas
3. Pagaminimo metai
4. Įrenginio tipas
5. Serijos numeris
6. Gamintojo adresas ir pavadinimas
7. Gaminio kodas
8. Vardinė galia ir didžiausias variklio darbinis greitis

9. Svoris, kg

10. Pavarų dėžės tipas

Perrašyti įrenginio identifikacinius duomenis atitinkamuose etiketės, esančios viršelio užpakalinėje pusėje, laukuose.

**SVARBU** Kaskart kreipiantis į įgaliotąjį techninio aptarnavimo centrą, naudoti identifikacinius duomenis, pateiktus identifikacinėje produkto etiketėje.

**SVARBU** Atitikties deklaracijos pavyzdys yra šio vadovo paskutiniuose puslapiuose.

**3.4 PAGRINDINĖS SUDEDAMOSIOS DALYS**

Įrenginys sudarytas iš šių pagrindinių sudedamųjų dalių, kurios atitinka toliau nurodytas savybes (1 pav.):

- A. Variklis:** leidžia judėti tiek pjovimo įtaisams, tiek ratų traukėjai; jo techniniai duomenys ir naudojimo taisyklės yra aprašytos specialiame instrukcijų vadove.
- B. Pjovimo įtaisų blokas:** tai blokas, besisukantis iš gaubto, kuris dengia besisukančius pjovimo įtaisus, bei patys pjovimo įtaisiai.
- C. Pjovimo įtaisai:** tai elementai, skirti žolės pjovimui; jų kraštuose esantys sparneliai padeda nukreipti nupjautą žolę išmetimo kanalo link.
- D. Galinio išmetimo apsaugos įtaisas (galimas užsakius):** montuojamas surinkimo maišo vietoje, neleidžia pjovimo įtaisų surinktiems daiktams būti nusviestiems toli nuo įrenginio (tik modeliams su galiniu surinkimu).
- E. Šoninio išmetimo deflektorius:** be šoninio žolės išmetimo ant žemės funkcijos, taip pat yra saugos elementas, užkertantis kelią bet kokiems pjovimo įtaiso surinktiems objektams būti išmestiems toli nuo įrenginio (tik modeliams su šoniniu išmetimu).
- F. Surinkimo maišas:** be nupjautos žolės surinkimo funkcijos, taip pat yra saugos elementas, užkertantis kelią bet kokiems pjovimo įtaiso surinktiems objektams būti išmestiems toli nuo įrenginio (tik modeliams su galiniu surinkimu).
- G. Išmetimo kanalas:** tai jungiamasis elementas tarp pjovimo įtaisų bloko ir surinkimo maišo (tik modeliams su galiniu surinkimu).
- H. Vairuotojo sėdynė:** tai operatoriaus darbo vieta, ji yra aprūpinta jutikliu, kuris aptinka duomenis, reikalingus saugos įtaisų įsijungimui.

- I. **Vairas:** valdo priekinių ratų pasukimus.
- J. **Priekiniai buferiai:** apsaugo priekines įrenginio detales.
- K. **Akumulatorius:** tiekia energiją variklio užvedimui; jo techniniai duomenys ir naudojimo taisyklės yra aprašytos specialiaame instrukcijų vadove.

#### 4. SURINKIMAS

**⚠ Būtina laikytis saugos reikalavimų, aprašytų 2. skyr. Griežtai laikytis šių reikalavimų, tokiu būdu bus išvengta didelės rizikos ar pavojaus.**

Sandėliavimo ir transportavimo sumetimais, kai kurios įrenginio sudėtinės dalys nėra surinktos tiesiogiai gamykloje, todėl jos turi būti sumontuotos nuėmus pakuotę bei laikantis šių nurodymų.

**⚠ Išpakavimas ir baigiamieji surinkimo darbai turi būti atliekami ant lygaus ir tvirto paviršiaus, kur būtų pakankamai vietos įrenginio ir jo pakuotės judėjimui, visada naudojant tinkamus įrankius. Nenaudoti įrenginio, kol nėra baigti darbai, aprašyti skyriuje "SURINKIMAS".**

##### 4.1 SURINKIMUI SKIRTOS SUDEDAMOSIOS DALYS

Pakuotėje yra surinkimui skirtos sudedamosios dalys, išvardintos šioje lentelėje:

	Aprašymas
1	Vairas
2	Prietaisų skydo gaubtas ir vairo surinkimo komponentai
3	Vairuotojo sėdynė
4	Priekiniai buferiai (jeigu numatyta)
5	Maišas su atitinkamais montavimo varžtais ir surinkimo instrukcija (tik modeliams TS, TX, TH) (tik modeliams su galiniu surinkimu)
6	Maišo laikikliai ir papildomi priedai surinkimui (tik modeliams su galiniu surinkimu)
7	Šoninio išmetimo deflektorius (tik modeliams su šoniniu išmetimu)
8	Pjovimo įtaiso bloko šoniniai sutvirtinimai (jeigu numatyta).

9	Maišas su: - naudojimo instrukcijomis ir dokumentais - sėdynės surinkimo varžtai - šoninio išmetimo deflektorius surinkimo elementai (tik modeliams su šoniniu išmetimu) - akumulatoriaus laidų sujungimo varžtai - 2 užvedimo raktai - 1 atsarginis 10 A lydisis saugiklis
10	Mulčiavimo rinkinys (tik modeliams su šoniniu išmetimu) (jeigu numatyta).

##### 4.1.1 Išpakavimas

1. Atsargiai išardyti pakuotę stengiantis nepamesti sudedamųjų detalių.
2. Peržiūrėti dėžėje esančius dokumentus, tame tarpe ir šią instrukciją.
3. Ištraukti iš dėžės visas nesumontuotas sudedamąsias dalis.
4. Išimti įrenginį iš pakuotės laikantis šių atsargumo priemonių:
  - pakelti maksimaliu aukščiu pjovimo įtaisų bloką ( 5.11 par.), tokiu būdu bus išvengta jo pažeidimų nukeliant įrenginį nuo padėklo pagrindo;
  - Nukelti įrenginį nuo padėklo pagrindo.
5. Perkelti galinės pavaros atblokovimo svirtį į atblokovimo padėtį (5.4 par.).

##### 4.2 VAIRO MONTAVIMAS

1. Įrenginį pastatyti tiesiai ir sulygiuoti priekinius ratus.
2. Naudojant atsuktuvą, nuimti centrinį vairo (3.B pav.) dangtelį (3.A pav.).
3. Įstatyti vairą (3.A pav.) į išsikišusį veleną (3.C pav.), pasukti jį tokiu būdu, kad stipinai būtų nukreipti į sėdynės pusę, ir stumti, kol vairo stebulė bus prijungta prie kyšančių kištuko galinių taškų (3.D pav.).
4. Pritvirtinti vairą, naudojant pateiktus varžtus (3.E pav.) ir poveržles (3.F pav.) (3.G pav.), nurodyta eilės tvarka.
5. Priveržti varžtą (3.E pav.) su veržliarakčiu.
6. Uždėti vairo dangtį (3.B pav.) užfiksuojant kablus jiems skirtose vietose.

##### 4.3 SĖDYNĖS MONTAVIMAS

Patraukti į viršų reguliavimo svirtį (4.C pav.) ir įstatyti sėdynę (4.A pav.) į bėgelį (4.B pav.) iš vairo pusės, kol bus prikabinta vienoje iš šešių padėčių. Tokiu būdu sėdynė yra tvirtai sumontuota ir nebegali būti ištraukta, nebent nuspaudus svirtį (4.D pav.), kuri ją išlaisvina nuo įtvirtinimo.

#### 4.4 AKUMULIATORIAUS SURINKIMAS IR PRIJUNGIMAS

Akumuliatorius (5.A pav.) yra po sėdyne, jį prilaiko spyruoklė (5.B pav.).

1. Pirmiausiai prijungti raudoną laidą (5.C pav.) prie teigiamo poliaus (+), po to juodą laidą (5.D pav.) prie neigiamo poliaus (-), naudojant tiekiamus varžtus kaip nurodyta.
2. Akumuliatoriaus sulaikymui (5.B pav.) sumontuoti spyruoklę, pasirūpinant, kad būtų tinkamai sudėlioti laidai priešais akumuliatorių, tokiu būdu, kad jie nebūtų suspausti spyruoklės (5.B pav.).

**SVARBU** *Visada atlikti pilną įkrovimą, laikantis akumuliatoriaus instrukcijoje pateiktų nurodymų.*

**SVARBU** *Siekiant išvengti elektroninės plokštės apsaugos suveikimo, niekada nepaleisti variklio, kol nebus visiškai įkrautas!*

#### 4.5 SURINKIMO MAIŠO LAIKIKLIŲ MONTAVIMAS

Pritvirtinti du laikiklius (6.A pav.) ant galinės plokštės (6.B pav.), naudojant kiekvienam laikikliui tris varžtus (6.C pav.), tiekiamus kartu, kaip parodyta, neužblokuojant atitinkamų veržlių (6.D pav.). Prikabinti prie laikiklių surinkimo maišo rėmo viršutinę dalį (6.E pav.) ir išcentruoti pagal galinę plokštę (6.B pav.).

Užfiksuoti dviejų laikiklių padėtį (6.F pav.), atsižvelgiant į atramą (6.G pav.) tokiu būdu, kad sukant surinkimo maišo rėmą, kaištis (6.H pav.) tinkamai užsifiksuotų savo vietoje (6.I pav.).

Įsitikinti dar kartą, kad rėmas (6.E pav.) yra tinkamai orientuotas, atsižvelgiant į galinę plokštę (6.B pav.), ir kad sukamasis judesys vyksta reguliariai, kaip nurodyta pirmiau, tuomet tvirtai priveržti tvirtinimo varžtus (6.C pav.) ir veržles (6.D pav.).

#### 4.6 SURINKIMO MAIŠO PRIJUNGIMO SKLĀSTIES SAUGIKLIO PAŠALINIMAS

Transportavimo tikslais, surinkimo maišo fiksavimo (7.A pav.) sklāstis yra užblokuotas kabliuku galinėje plokštėje (7.B pav.). Šis kabliukas turi būti pašalintas prieš montuojant surinkimo maišo laikiklius ir daugiau neturėtų būti naudojamas.

#### 4.7 PRIEKINIO BUFERIO SURINKIMAS

- „I“ tipo buferis
  - „II“ tipo buferis
1. Surinkti priekinį buferį (8.A pav.) apatinėje rėmo dalyje (8.B pav.), naudojant keturis varžtus (8.C pav.).

#### 4.8 SURINKIMO MAIŠO MONTAVIMAS

##### • TC modeliui

1. Pirma sumontuoti rėmą, prijungiant viršutinę dalį (9.A pav.) prie apatinės dalies (9.B pav.), naudojant pateiktus varžtus ir veržles (9.C pav.), kaip nurodyta. Sumontuoti kampines plokštes (9.D pav.) ir (9.E pav.), atsižvelgiant į dešinės pusės (R↑) ir kairės pusės kryptį (L↑), ir pritvirtinti prie rėmo naudojant keturis savisriegius varžtus (9.F pav.).

##### 2. Tik modeliams su elektriniu

##### išvertimu: Pritvirtinti du volelius

(9.G pav.) ant laikiklių kaiščių (9.H pav.), užtikrinant, kad sandariklis būtų nukreiptas į laikiklį, ir užfiksuoti juos naudojant elastinius žiedus (9.I pav.). Tada prijungti laikiklius prie priekinio rėmo (9.B pav.), naudojant varžtus ir veržles (9.J pav.).

3. Įstatyti rėmą į audinio apvalkalą (9.K pav.), užtikrinant, kad yra tinkamai įdėtas išilgai pagrindo perimetrai. Prikabinti visus plastikinius profilius prie rėmo vamzdžiui, naudojant atsuktuvą (9.L pav.).
4. Įstatyti rankeną (9.M pav.) į gaubto skyles (9.N pav.), pritvirtinti viską prie rėmo, naudojant varžtus (9.O pav.), kaip parodyta, ir galinius savisriegius varžtus (9.P pav.).
5. Pritvirtinti sutvirtinimo strypą (9.Q pav.) po rėmu, naudojant varžtus ir veržles (9.R pav.), išlaikant plokščiąją pusę, nukreiptą į drobę. Įvesti išvertimo svirtį (9.S pav.) į savo vietą ir prisukti fiksavimo varžtą (9.T pav.) ir atitinkamą veržlę (9.U pav.).

##### • Modeliams TS, TX, TH

Užbaigti surinkti maišą vadovaujantis instrukcijomis, kurios pateikiamos instrukcijų lapuose, pridedamuose prie komponento.

#### 4.9 SURINKIMO MAIŠO IŠVERTIMO SVERTŲ MONTAVIMAS

Nustatyti svertų ašis (10.A pav.) dviejų plokštelių erdmėje (10.B pav.) ir jas pritvirtinti surinkimo maišo laikiklių viduje (10.C pav.), naudojant pateiktus varžtus ir veržles (10.D pav.), remiantis nurodyta seka. Prijungti kėlimo stūmoklio strypo galą (10.E pav.) prie svirties (10.F pav.), naudojant kaištį (10.G pav.) ir sumontuoti du elastinius žiedus (10.H pav.). Prieš montuojant surinkimo maišą ant laikiklių, įsitikinti, kad išvertimo svertų judėjimas vyksta reguliariai.

#### 4.10 PJOVIMO ĮTAISO BLOKO ŠONINIŲ APSAUGŲ SURINKIMAS (JEIGU NUMATYTA).

Pritvirtinti apsaugas (11.A pav.), naudojant pridedamus varžtus (11.B pav.) ir veržles (11.C pav.), pagal kiekvienam įrenginio tipui nurodytas instrukcijas.

#### 4.11 ŠONINIO IŠMETIMO DEFLEKTORIAUS SURINKIMAS (TIK MODELIAMS SU ŠONINIŲ IŠMETIMU)

1. Iš vidinės šoninio išmetimo deflektoriaus pusės (12.A pav.) sumontuoti spyruoklę (12.B pav.) įvedant galą (12.B.1 pav.) į angą ir sukant taip, kad tiek spyruoklė (12.B pav.), tiek galas (12.B.2a pav.) būtų gerai įstatyti į atitinkamas jiems skirtas vietas.
2. Šoninio išmetimo deflektorių (12.A pav.) padėti prie pjoavimo įtaisų bloko laikiklių (12.C pav.) ir veržliarakčio pagalba sukti antrą spyruoklės (12.B pav.) galą (12.B.2 pav.) taip, kad jis atsirasų šoninio išmetimo deflektoriaus išorėje.
3. Įterpti kaištį (12.D pav.) į laikiklių (12.C pav.) ir į šoninio išmetimo deflektoriaus angas, perkūšant jį spyruoklės vijų viduje (12.B pav.) iki tol, kol perforuotas jo galas visiškai išlys iš vidinio laikiklio.
4. Įstatyti vielokaištį (12.E pav.) į kaiščio (D.1 pav.) angą (12.D pav.) ir pasukti kaištį tiek, kad būtų galima užlenkti du vielokaiščio galus (12.E.1 pav.) (naudojant reples) tokiu būdu, kad jis negalėtų išsimauti ir neleistų kaiščiui išslįsti (12.D pav.).

 **Užsitikrinti, kad spyruoklė taisyklingai veiktų, stabiliai išlaikydama šoninio išmetimo deflektorių nuleistoje padėtyje ir kad kaištis būtų gerai įvestas, be galimybės atsiktinai iškristi iš savo vietos.**

**SVARBU** Modeliuose su šoniniu išleidimu: įsitikinkite, kad šoninio išleidimo apsauga (21.A pav.) yra nuleista ir užrakinta saugos svirtimi (21.B pav.).

**SVARBU** Prieš išmontuodami arba atlikdami deflektoriaus techninę priežiūrą, nepamirškite pastumti saugos svirtį (21.B pav.) ir pakelti šoninio išleidimo apsaugą (21.A pav.), kad būtų galima išmontuoti.

**PASTABA** Norint išmontuoti deflektorių, atlikti atvirškštine tvarka montavimo etapus.

## 5. VALDYMO ĮTAISAI

### 5.1 KOJINIS STABDYS

 Šiuo pedalu valdomas galinių ratų stabdys (13.A, 14.A pav.)

### 5.2 RIEDĖJIMO PIRMYN PEDALAS

Šiuo pedalu ratams įvedama traukiamoji jėga ir reguliuojamas įrenginio judėjimo pirmyn greitis (13.B, 14.B pav.):



1. **Priekinė eiga.** Didinant slėgį pedalui, palaipsniui padidinamas mašinos greitis.
2. **Laisvoji padėtis.** Atleidus pedalą, jis automatiškai sugrįžta į laisvąją padėtį.

**PASTABA** Laisvąją padėtį parodo signalinė lemputė (16.F pav.).

**PASTABA** Jeigu pedalas minamas su įvestu stovėjimo (13.D pav.) stabdžiu, variklis sustoja.

### 5.3 ATBULINĖS EIGOS PEDALAS

Šiuo pedalu įvedama traukiamoji jėga atbulinei eigai ir reguliuojamas įrenginio greitis (13.C, 14.C pav.):

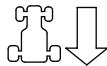

1. **Atbulinė eiga.** Didinant slėgį pedalui, palaipsniui didinamas mašinos greitis..  
 **Atbulinės eigos pavara turi būti įvedama stovint.**
2. **Laisvoji padėtis.** Atleidus pedalą, jis automatiškai sugrįžta į laisvąją padėtį.

**PASTABA** Laisvąją padėtį parodo signalinė lemputė (16.F pav.).

**PASTABA** Jeigu pedalas minamas su įvestu stovėjimo (15.D pav.) stabdžiu, variklis sustoja.

### 5.4 HIDROSTATINĖS TRANSMISIJOS ATBLOKAVIMO VALDYMO PRIETAISAS

Šis valdymas turi dvi padėtis, nurodytas ant etiketės (13.D, 14.D pav.):



1. Įvesta pavarų dėžė: visuose naudojimo režimuose, eigos ir pjovimo metu.



2. Atblokuota pavarų dėžė: ženkliai sumažina jėgos poreikį įrenginio patraukimui rankiniu būdu **prie išjungto variklio.**



**SVARBU** Kad nebūtų pažeistas pavarų dėžės įrenginys, ši operacija turi būti atliekama tik išjungus variklį ir su pedalais (13.B, 13.C, 14.B, 14.C pav.) laisvojoje padėtyje.

#### • Tik modeliui 4WD

Įrenginio perkėlimas gali būti lengvai atliktas tik atbulai, net jei galinė pavarų dėžė yra atblokuota.

### 5.5 RAKTINIS KOMUTATORIUS

Raktas įjungia / išjungia įrenginio paleidimą

Ji turi 3 padėtis (15.A pav.):



1. **Sustojimo padėtis.** Įrenginys nedelsiant išsijungia.



2. **Eigos padėtis.** Visos funkcijos yra aktyvintos.



3. **Paleidimo padėtis.** Įveda paleidimo varikliuką ir įrenginys užsiveda. Atleidus raktą iš paleidimo padėties, jis savaime sugrįžta į eigos padėtį.

### 5.6 AKCELERATORIAUS VALDYMO ĮTAISAS

Reguliuoja variklio apskukų skaičių.

Priklausomai nuo variklio tipo, akceleratoriaus valdymo įtaisas gali būti dviejų tipų:

- A. „I“ tipas su atskiru droselinės sklendės valdikliu (15.B Pav. + 15.C Pav.)
- B. „II“ tipas (15.B pav.)

Pateiktos pozicijos atitinka:



1. **Droselinės sklendės įtaisas - Šaltas paleidimas.** (jeigu numatyta) Naudojama šaltam variklio paleidimui. Padėtis "CHOKE" (droselinė sklendė) sąlygoja mišinio praturtinimą ir turi būti naudojama tik trumpam reikalingam laiko tarpui.



2. **Maksimalus variklio režimas.** Naudoti visada įrenginio paleidimui, veikimo metu ir žolės pjovimo metu.



3. **Minimalus variklio režimas.** Naudojamas, kai variklis yra pakankamai išilęs stabtelėjimų metu.

**PASTABA** Pervažiavimo į kitą vietą metu pasirinkti tarpinę padėtį tarp lėto («vėžlys») ir greito («kiškis») režimo.

**PASTABA** Kai kuriuose modeliuose yra sistema, automatiškai valdanti droselio padėtį karbiuratoriuje variklio uždegimo ir šildymo metu.

### 5.7 RANKINIO STABDŽIO SVIRTIS

Rankinis stabdys neleidžia įrenginiui judėti po to, kai jis buvo pastatytas stovėjimui.

Įvedimo svirtis turi dvi padėtis (15.D pav.), atitinkančias:



1. **Išjungtas stabdysto.** Siekiant atlaisvinti stovėjimo stabdį, paspausti pedalą (13.A, 14.A pav). Svirtis I pasislenka į išjungto stabdžio padėtį.



- 2. Stabdys įvestas.** Siekiant įjungti stovėjimo stabdį, nuspausti iki galo pedalą ( 13.A, 14.A pav.) ir perkelti svirtį įterpto stabdžio padėtyje; kai pėda yra nukeliama nuo pedalo, jis išlieka užblokuotas nuleistoje padėtyje.

## 5.8 ŽIBINTŲ JUNGIKLIS



Mygtukas (15.E pav.) valdo žibintų įjungimą, kai raktas (15.A pav.) yra padėtyje „EIGA“.

## 5.9 PJOVIMO ĮTAISŲ ĮVEDIMO IR IŠVEDIMO VALDYMO ĮTAISAS

Dėl šios komandos galimas pjoavimo įtaisų įvedimas naudojant elektromagnetinę sankabą:



### 1. Įvesti pjoavimo įtaisai.

Jungiklio mygtukas ištrauktas (15.F.1 pav.) arba mygtukas nuspaustas (15.F.2 pav.).



### 2. Išjungti pjoavimo įtaisai.

Jungiklio mygtukas nuspaustas (15.F.1 pav.) arba mygtukas atlaisvintas (15.F.2 pav.).



**⚠ Išvedant pjoavimo įtaisus, tuo pat metu yra aktyvinamas stabdys, kuris sustabdo sukimąsi per kelias sekundes.**

**PASTABA** Būklė „Pjoavimo įtaisai įvesti“ parodo signalinę lemputę (16.A pav.).

**PASTABA** Jei pjoavimo įtaisai yra įvedami nesilaikant numatytų saugumo sąlygų, variklis užgessta arba negali būti užvedamas (žiūrėti 6.2.2 par.).

## 5.10 PJOVIMO ATBULINE EIGA PATVIRTINIMO MYGTUKAS



Laikant nuspaustą mygtuką (15.G pav.), galima grįžti atgal su įvestais pjoavimo įtaisais, nesukeliant variklio sustojimo.

## 5.11 PJOVIMO ĮTAISŲ BLOKO AUKŠČIO REGULIAVIMO VALDYMAS

### • Komandos su svirtimi

Naudojant šią svirtį yra vykdomas pakėlimas ir nuleidimas pjoavimo įtaisų bloko, kuris gali būti išdėstytas 7 skirtingais pjoavimo aukščiais (15.H pav.).



Šios septynios padėties yra nurodytos nuo «1» iki «7» atitinkamoje plokštelėje; jos atitinka įvairius pjoavimo aukščius nuo 3 iki 9 cm.



Norint pereiti nuo vienos padėties į kitą, reikia nuspausti atblokovimo mygtuką, esantį gale.

### • Komanda su svirtimi ir rankenėle

Naudojant svirtį (15.H pav.) atliekamas pjoavimo įtaisų bloko pakėlimas ir nuleidimas.

### • „A“ padėtis

Pjoavimo įtaisų blokas pakeltas.

### • „B“ padėtis

Pjoavimo įtaisų blokas nuleistas.

Rankenėlė (15.I pav.) leidžia naudoti pjoavimo įtaisų bloką 9 pjoavimo aukščiuose, kurie atitinka įvairius pjoavimo aukščius nuo 2 iki 10 cm.

1. Įvesti svirtį (15.H pav.) į „A“ padėtį.
2. Pjoavimo aukštį reguliuoti rankenėle (15.I pav.).
3. Įvedus svirtį (15.H pav.) į „B“ padėtį, pjoavimo įtaisų blokas automatiškai grįžta į nustatytą aukštį.

**PASTABA** Įvesti svirtį (15.H pav.) į „A“ padėtį perkeliant ir transportuojant.



## 5.12 GREIČIO PALAIKYMO ĮRENGINYS (PASTOVAUS GREIČIO PALAIKYMO SISTEMA)

Šis įrenginys leidžia išlaikyti norimą greitį eigos į priekį metu ir nėra būtinybės laikyti nuspaustą pedalą (13.B, 14.B pav.).

Valdymo įtaiso mygtukas turi dvi padėtis:



**1. Nuspausta.** Prietaisas išjungtas (neaktyvus)

**2. Iškeltas.** Prietaisas įjungtas (aktyvus)

- Įterpiant įtaisą, kai vyksta judėjimas priekine pavana, įrenginys išlaiko tuo metu pasiektą greitį, be būtinybės minti pedalą (13.B, 14.B pav.).
- Nėra galimybės įterpti įtaiso į atbulinę eigą.
- Kai įtaisas įterptas, neįmanoma eksploatuoti atbulinės eigos pedalą (13.C, 14.C pav.).

**PASTABA** *Kylant į kalną arba leidžiantis nuo kalno, greitis gali skirtis nuo nustatyto lygioje vietoje.*

Siekiant išjungti prietaisą ir iš naujo nustatyti važiavimo greičio kontrolę paspaudus pedalą (13.B, 14.B pav.), pakanka:

- nuspausti pedalą (13.B, 14.B pav.);
- arba
- nuspausti stabdžio pedalą (13.A, 14.A pav.).

Abiem atvejais valdymo įtaiso mygtukas automatiškai grįžta į padėtį „Nuspausta“.

**SVARBU** *Visuomet vengti naudotis valdymo įtaiso mygtuku įrenginiui išjungti.*

## 5.13 SKAITIKLIS (JEIGU NUMATYTA)

Skaitiklis (15.K pav.) įsijungia kiekvieną kartą, kai raktas (15.A pav.) pasukamas į padėtį „EIGA“ ir rodo variklio darbo valandas.

## 5.14 PAPILDOMAS LIZDAS PRIEDAMS

Leidžia prijungti elektros įrenginius, maitinamus pastovia 12 voltų srove, kurių didžiausia galia yra 50 vatų, su įrengtu atitinkamu kištuku (automobilinio tipo) 15.M pav.).

- Kištukiniame lizde įtampa yra tik tuomet, kai raktas (15.A pav.) yra padėtyje „EIGA“.

## 5.15 SURINKIMO MAIŠO IŠVERTIMO VALDYMO ĮTAISAS

### • Rankinis valdymo įtaisas

Surinkimo maišo išvertimas ir ištuštinimas vyksta naudojant svirtį (15.L pav.), ištraukiamą iš sėdynės.

### • Elektrinis valdymo įtaisas

Surinkimo maišo išvertimas ištuštinimui vykdomas paspaudus mygtuką (15.N pav.) ir laikant jį nuspaustą, kol bus sustabdytas varikliuko valdymas. Surinkimo maišas grįžta atgal į darbinę padėtį spaudžiant mygtuką (15.O pav.) ir laikant jį tol, kol prisikabins prie skląsties ir bus sustabdytas varikliuko valdymas.

## 5.16 „I“ TIPO EKRANAS IR GARSINIAI SIGNALAI

Kai raktas įvedamas į padėtį „EIGA“, visos piktogramos yra aktyvinamos tuo pačiu metu maždaug apie pusę sekundės (su trumpu garsiniu signalu), nurodant tinkamą veikimą. Taigi, signalinės lempučių nurodo:



Signalinė lempučių įjungta: pjovimo įtaisai įterpti (16.A pav.).



Signalinė lempučių įjungta: įvestas stovėjimo stabdis (16.B pav.).



Signalinė lempučių įjungta nėra operatoriaus (16.C pav.).



Signalinė lempučių mirksi: baigiasi kuras (16.D pav.).



Signalinė lempučių mirksi: nurodo netinkamą variklio sutepimą (16.E pav.). Nedelsdami išjunkite variklį, patikrinkite alyvos lygį ir kreipkitės į įgaliotąjį techninės priežiūros centrą.



Signalinė lemputė įjungta: Nėra surinkimo maišo ar galinio išmetimo apsaugos (16.F pav.)



Signalinė lemputė įjungta: veikiant varikliui, netinkamai įkraunamas akumuliatoriaus (16.G pav.).

Mirksinti signalinė lemputė prieš paleidžiant: akumuliatorius nepajėgus paleisti variklį. Susisiekite su įgaliotu aptarnavimo centru (16.G pav.).

## N

Signalinė lemputė įjungta: įvesta laisvąją pavarą (16.H pav.).

### • Garso signalai

Garso signalas gali būti dviejų tipų:

1. Nepertraukiamas garso signalas:
  - Įsijungė elektroninės plokštės apsaugos įtaisas.
  - Variklis išjungtas daugiau nei 30 sekundžių, o raktas  padėtyje „EIGA“.
2. Pertraukiamas garso signalas:
  - Surinkimo maišas pilnas.

### 5.17 „II“ TIPO EKRANAS IR GARSO SIGNALAI

Kai raktas įvedamas į padėtį „EIGA“, visos piktogramos aktyvinamos tuo pačiu metu maždaug apie pusę sekundės (su trumpu garsiniu signalu), nurodant tinkamą veikimą; tuomet prietaisų skydelyje atsiranda funkcija „Trukmės matuoklis“.

Signalinės lemputės nurodo:



Dega signalinė lemputė: pjovimo įtaisai įterpti (16.A pav.).



Dega signalinė lemputė: įvestas stovėjimo stabdys (16.B pav.).;



Dega signalinė lemputė: nėra operatoriaus (16.C pav.).

### paprasta kuro signalinė lemputė (16.D pav.).



Mirksinti signalinė lemputė: baigiasi kuras.

### Kuro signalinė lemputė su lygio indikatoriumi (16.D pav.).

Signalinė lemputė rodo kuro lygį bake pagal šį kriterijų:



Kuro lygis yra nuo pilno iki maždaug pusės bako.



Kuro lygis yra nuo maždaug nuo pusės bako.



Kuras baigiasi.

**PASTABA** Šioje talpoje telpa apie 2 litrus degalų, kurių pakanka užtikrinti apie 30–40 minučių pastovaus darbo.



Mirksinti signalinė lemputė: Nurodo netinkamą variklio sutepimą (16.E pav.). Nedelsdami išjunkite variklį, patikrinkite alyvos lygį ir kreipkitės į įgaliotąjį techninės priežiūros centrą.



Dega signalinė lemputė: Nėra surinkimo maišo ar galinio išmetimo apsaugos įtaiso (16.F pav.) (tik modeliams su galiniu surinkimu).



Dega signalinė lemputė: veikiant varikliui, akumuliatorius įkraunamas netinkamai (16.G pav.).

Mirksinti signalinė lemputė prieš paleidžiant: akumuliatorius nepajėgus paleisti variklį. Susisiekite su įgaliotu aptarnavimo centru (16.G pav.).

## N

Dega signalinė lemputė: įvesta laisvąją pavarą (16.H pav.).

### • Veiklos funkcijos

Paspauskite „MODE“ mygtuką, kad nuosekliai prieiti prie veiklos funkcijų.



Trukmės matuoklis (16.I pav.). Rodo bendrąjį variklio darbo valandų skaičių.



Voltmetras (16.O pav.). Nurodo akumuliatoriaus įkrovą.



Tachometras (16.K pav.) rodo variklio sukimosi greitį pagal skaitines vertes arba žvaigždučių seką, atitinkančią:

Parodyta vertė:

- |         |                        |
|---------|------------------------|
| < 1 600 | variklis tuščiąja eiga |
| < 2 500 | greitis perkeliant     |

> 2 500	greitis pjovimui
*	variklis tuščiaja eiga
(**)	
**	greitis perkeliant
***	
****	
*****	greitis pjovimui
*****	

**PASTABA** Mirksintis simbolis nurodo, kad variklio greitis nėra tinkamas žolei pjauti.



Laikrodžis (jei numatytas) (16.L pav.) rodo laiką 24 valandų per parą režimu.

Reguliuojamas atliekamas nustačius raktą į padėtį „EIGA“, išjungus variklį, pagal tokią nustatytą tvarką:

- Spauskite mygtuką „REŽIMAS“ tol, kol pasirodys laikrodžio simbolis.
- Laikykite nuspaudę mygtuką „REŽIMAS“ tol, kol pirmieji du skaitmenys (valandos) pradės mirksėti.
- Paspauskite vieną iš dviejų šoninių mygtukų (16.K,L pav.), kad padidintumėte ar sumažintumėte vieneto vertę.
- Spauskite mygtuką „REŽIMAS“ tol, kol kiti du skaitmenys (minutės) pradės mirksėti.
- Paspauskite vieną iš dviejų šoninių mygtukų, kad padidintumėte arba sumažintumėte vieneto vertę.
- Paspauskite mygtuką „REŽIMAS“, kad užbaigtumėte nustatymą.

**PASTABA** Laikrodį įkrauna atsarginis akumuliatorius; jam sugedus, reikia kreiptis į įgaliotą aptarnavimo centrą.

### • Garso signalai

Garso signalas gali būti dviejų tipų:

- |                                    |   |
|------------------------------------|---|
| 1. Nepertraukiamas garso signalas: | <ul style="list-style-type: none"> <li>• Įsijungę elektroninės plokštės apsaugos įtaisas.</li> <li>• Variklis išjungtas daugiau nei 30 sekundžių, o raktas nustatytas į padėtį „EIGA“.</li> </ul> |
| 2. Pertraukiamas garso signalas:   | <ul style="list-style-type: none"> <li>• Surinkimo maišas pilnas.</li> </ul>  |

## 5.18 „III“ TIPO EKRAVAS IR GARSIO SIGNALAI

Kai raktas įvedamas į padėtį „EIGA“, visos piktogramos aktyvinamos tuo pačiu metu maždaug apie pusę sekundės (su trumpu garsiniu signalu), nurodant tinkamą veikimą;

Piktogramos nurodo:



Piktograma šviečia: pjovimo įtaisiai įvesti (16.A pav.).



Piktograma šviečia: įvestas stovėjimo stabdys (16.B pav.).



Signalinė lemputė šviečia: nėra operatoriaus (16.C pav.).

### Degalų piktograma su lygio indikatoriumi (16.D pav.)

Piktograma rodo degalų lygį bake pagal šį kriterijų:



Kuro lygis yra nuo pilno iki maždaug pusės bako.



Kuro lygis yra nuo maždaug pusės bako.



Kuras baigiasi.

**PASTABA** Šioje talpoje telpa apie 2 litrus degalų, kurių pakanka užtikrinti apie 30–40 minučių pastovaus darbo.



Piktograma šviečia: Nurodo netinkamą variklio sutepimą (16.E pav.). Nedelsdami išjunkite variklį, patikrinkite alyvos lygį ir kreipkitės į įgaliotąjį techninės priežiūros centrą.



Piktograma šviečia: Nėra surinkimo maišo ar galinio išmetimo apsaugos įtaiso (16.F pav.) (tik modeliams su galiniu surinkimu).



Piktograma šviečia: Surinkimo maišas yra pilnas ir būtina ir jį reikia ištuštinti (16.F pav.) (tik modeliams su galiniu surinkimu).

## Akumulatoriaus piktograma su lygio indikatoriumi (16.G pav.).



Piktograma šviečia:  
Akumulatorius įkraunamas.



Piktograma šviečia: Akumulatoriaus įtampos lygis yra optimalus.



Piktograma šviečia su išjungtu varikliu:  
Nurodo, kad akumuliatorių reikia įkrauti.



Piktograma šviečia su įjungtu varikliu:  
Nurodo netinkamą akumulatoriaus įkrovą.

Piktograma mirksi: Akumulatorius negali paleisti variklio, todėl kreipkitės į įgaliotą techninės priežiūros centrą.



Piktograma šviečia: įvesta laisvąja pavara (16.H pav.).



Trukmės matuoklis (16.I pav.). Rodo bendrąjį variklio darbo valandų skaičių.



Žibintai (16.P pav.). Piktograma šviečia:  
Nurodo, kad žibintai yra įjungti.



Reikalinga techninė priežiūra (16.Q pav.). Piktograma šviečia: Periodinės techninės priežiūros indikatorius. Būtina laikytis saugos reikalavimų, aprašytų 13 skyr. Piktograma įsijungia kas 50 valandų, ir šviečia 1 valandą.



Žalioji zona (16.R pav.). Variklio sukimosi greitis tinka optimaliam žolės pjovimui.

### • Garso signalai

Garso signalas gali būti dviejų tipų:

1. Nepertraukiamas garso signalas:
  - Įsijungė elektroninės valdymo plokštės apsaugos įtaisai.
  - Variklis išjungtas daugiau nei 30 sekundžių, o raktas nustatytas į padėtį „EIGA“.
2. Pertraukiamas garsinis signalas:
  - Surinkimo maišas pilnas.

## 6. ĮRENGINIO NAUDOJIMAS

**⚠ Būtina laikytis saugos reikalavimų, aprašytų 2. skyr. Griežtai laikytis šių reikalavimų, tokiu būdu bus išvengta didelės rizikos ar pavojaus.**

### 6.1 PARUOŠIAMIEJI DARBAI

Prieš pradėdamas darbą, būtina atlikti visą eilę patikrinimų ir operacijų, tokiu būdu bus užtikrintas efektyvus darbas saugiomis sąlygomis.

1. pastatyti įrenginį į horizontalią padėtį ir tinkamai atremtą ant žemės;
2. nustatyti įrenginį labiausiai tinkamu režimu, numatytam darbui atlikti (6.1.4 par.);

#### 6.1.1 Alyvos ir benzino papildymas

**SVARBU** Įrenginys yra tiekiamas be variklinės alyvos ir be degalų.

Prieš naudojant įrenginį, patikrinti kuro ir alyvos lygį (7.2 ir 7.3 par.). Pildant degalus bei alyvą, laikytis nurodytų atsargumo priemonių (žiūrėti 7.2 ir 7.3 par.) bei peržiūrėti variklio instrukcijų knygelę.

#### 6.1.2 Sėdynės reguliavimas

Sėdynė yra stumdoma ir reguliuojama pagal šešias skirtingas padėtis. Reguliavimas vyksta pakeliant rankeną (17.A pav.) ir stumiant sėdynę, kol ji užsifiksuos norimoje padėtyje.

#### 6.1.3 Padangų slėgis

Tinkamas padangų slėgis yra pagrindinė sąlyga norint išgauti neprikaištingą pjovimo įtaisų bloko sulygiavimą, o tuo pačiu ir tolygų vejos pjovimą.

1. Atsukti apsauginius gaubtus
2. Prijungti vožtuvėlius prie suspausto oro išleidimo angos su manometru (18 pav.)
3. Nureguliuoti slėgį pagal Techninių duomenų lentelėje pateiktus dydžius.

#### 6.1.4 Įrenginio paruošimas darbui

**PASTABA** Šis įrenginys leidžia atlikti vejos pjovimą įvairiais būdais; prieš pradėdamas darbą, patariama paruošti įrenginį pagal norimą atlikti pjovimo būdą.

- a. Pasiruošimas žolės pjovimui ir jos surinkimui į surinkimo maišą (tik modeliams su galiniu surinkimu)

- Prikabinti surinkimo maišą (19.A pav.) prie laikiklių (19.B pav.) ir išcentuoti atsižvelgiant į galinę plokštę, suderinant abu atskaitos taškus (19.B pav.).
- Įsitikinti, jog surinkimo maišo angos apatinis vamzdis užsikabina už atitinkamo blokuojančio kabliuko (19.C pav.).
- Jeigu kablys užsikabina sunkiai arba yra per laisvas, sureguliuoti gražinimo spyruoklę (žr. 8.9).

**b. Pasiruošimas žolės pjovimui ir galiniam jos išmetimui ant žemės (tik modeliams su galiniu surinkimu) (jeigu numatyta)**

- Jeigu norima dirbti be surinkimo maišo, galima užsisakyti galinio išmetimo apsaugos įtaisų rinkinį (20 pav.; 15.7 skyr.), kuris turi būti pritvirtintas prie galinės plokštės kaip nurodyta atitinkamoje instrukcijoje.

**c. Pasiruošimas pjovimui ir žolės susmulkinimui**

- Jei norima pjauti žolę, ją smulkiai susmulkinti ir palikti paskleistą ant vejos, galima užsisakyti mulčiavimo komplektą (15.1 skyr.), kuris turi būti pritvirtintas laikantis atitinkamų nurodymų.

**⚠ Užtikrinti, kad modeliuose su šoniniu išmetimu būtų sumontuotas šoninio išmetimo sutvirtinimas (22.A pav.) (jeigu numatyta).**

**d. Pasiruošimas žolės pjovimui ir jos šoniniam išmetimui ant žemės (tik modeliams su šoniniu išmetimu):**

- Visada įsitikinti, kad vidinė deflektorius spyruoklė (21.A pav.) ir saugos svirtis (21.B pav.) veikia tinkamai, išlaikydamos jį pastoviai nuleistoje padėtyje.

- Tuo atveju, kai žolė pjaunama itin sudėtingomis sąlygomis (aukšta arba šlapia žolė), rekomenduojama pašalinti šoninio išvertimo sutvirtinimą (22.A pav.) (jeigu numatyta).
- Siekiant pašalinti sutvirtinimą, atsukti varžtus (22.B pav.), laikant pakeltą šoninio išmetimo deflektorių (22.C pav.).

**⚠ Šoninių smūgių atveju, kai nėra sumontuotas sutvirtinimas (22.A pav.), pjovimo įtaisų blokas gali būti deformuotas.**

**⚠ Baigus naudoti, būtina vėl pritvirtinti šoninio išmetimo sutvirtinimą.**

**6.1.5 Atraminų ratukų padėtis**

Atraminų ratukų funkcija yra sumažinti velėnos plėšymo riziką, kylančią dėl pjovimo įtaisų bloko krašto vilkimosi dirbant nelygiuose paviršiuose. Parinkti ratukų padėtį kaip nurodyta ( 7.4 par.).

**6.2 SAUGOS KONTROLĖ**

Atlikti žemiau aprašytus saugos patikrinimus bei įsitikinti, ar patikrinimo rezultatai atitinka lentelių duomenis.

**⚠ Prieš naudojimą visada atlikti saugos patikrinimus.**

**6.2.1 Bendras saugos patikrinimas**

Dalykas	Rezultatas
Akumulatorius	Nėra pažeistas jo korpusas, dangtelis arba terminalai
Galinio išmetimo apsaugos įtaisas, surinkimo maišas	Vientisi. Jokių pažeidimų. Sumontuoti taisyklingai.
Šoninio išmetimo apsaugos įtaisas, siurbimo grotelės	Vientisi. Jokių pažeidimų. Sumontuoti taisyklingai.
Deagalų tiekimo sistema ir sujungimai.	Nutekėjimų nėra.
Elektros kabeliai.	Visa izoliacija nepriekaištinga. Jokių mechaninių pažeidimų.
Cirkuliacinė tepimo sistema	Nutekėjimų nėra. Jokių pažeidimų.
Saugos įtaisai	Veikia kaip nurodyta 6.2.2 par.

**6.2.2 Saugos įtaisų patikrinimas**

Saugos įtaisai suveikia pagal du kriterijus:

- A.** sutrukdė variklio užsivedimui, jeigu nėra laikomasi visų saugumo sąlygų;
- B.** sustabdo variklį, jeigu trūksta nors vienos saugumo sąlygos.

Veiksmas	Rezultatas
1. "Iaisva" pavara; 2. išjungti pjovimo įtaisai; 3. operatorius sėdi.	Variklis užsiveda
operatorius palieka sėdynę	Variklis sustoja

Veiksmas	Rezultatas
prie įvestų pјovimo įtaisų surinkimo maišas pakeliamas arba nuimamas galinio išmetimo apsaugos įtaisas (tik modeliams su galiniu surinkimu)	Variklis sustoja
neiįjungus pјovimo įtaisų, įvedamas rankinis stabdis	Variklis sustoja
įjungiamo pavarų dėžė arba nuspaužiamas traukos pedalas prie įvesto rankinio stabdžio	Variklis sustoja
prie įvestų pјovimo įtaisų įvedama atbulinės eigos pavana, nelaikant nuspaudus sutikimo mygtuko ( 5.10 par.)	Variklis sustoja
Paleisti įrenginį pirmine ir atgaline eiga ir įvesti laisvą pavarą/atleisti traukos pedala ( 5.2; 5.3 par.)	Įrenginys sulėtėja ir sustoja
Minti stabdžio pedala ( 5.1 par.)	Įrenginys sustoja
Bandomasis važiavimas	Nėra neįprastų vibracijų. Nėra jokių neįprastų garsų

**⚠ Jei bet kuris vienas iš rezultatų skiriasi nuo lentelėje pateiktų duomenų, įrenginio eksploatuoti negalima! Kreiptis į specializuotą techninio aptarnavimo centrą apžiūrai ir remonto darbams.**

**SVARBU** Visuomet prisiminti, kad saugos įtaisai užkerta kelią variklio paleidimui, jei yra netenkinamos saugos sąlygos. Tokiais atvejais, iš naujo atkūrus paleidimo funkciją, reikia nustatyti raktą (15.A pav.) į išjungimo padėtį, prieš paleidžiant variklį iš naujo dar kartą.

### 6.3 NAUDOJIMAS NUOKALNĖSE

Nepaisant eigos krypties, laikytis apribojimų, nurodytų Techninių duomenų lentelėje ir 24 pav.

Prisiminti, jog "saugiu" šlaitų nebūna. Dirbant nuokalnėse reikalingas ypatingas dėmesys. Norint išvengti apsvertimų arba įrenginio kontrolės praradimo:

- Niekada nepjauti skersai šlaito. Nuožulnioje vejoje važiuoti pakilimo/nusileidimo kryptimi ir niekada skersai, atkreipiant ypatingą dėmesį į krypties pakeitimą bei kliūtis ties ratais (akmenis, šakas, šaknis ir t.t.), kurios galėtų sąlygoti šoninį paslydimą, apsvertimą arba įrenginio kontrolės praradimą.

- Įkalnėje arba nuokalnėje negalima staigiai sustoti arba vėl imti judėti;
- Švelniai ir su ypatingu dėmesiu įvesti trauką, tokiu būdu bus išvengta įrenginio apvirtimo.
- Sumažinti greitį:
  - prieš bet kokį krypties pakeitimą ar ties staigiais posūkiais
  - prieš atsiduriant ant šlaito, ypač nuokalnėse
- Niekada neįvedinėti atbulinės eigos greičio sumažinimui nuokalnėje: tai gali sąlygoti įrenginio kontrolės praradimą, ypač dirbant ant slidžių paviršių.
- Visada įvesti rankinį stabdį prieš paliekant stovintį įrenginį be priežiūros.
- Kai pavara nėra įvesta, šlaituose judėti neaktyvinus traukos pedalo, kad būtų galima panaudoti hidrostatinės pavaros stabdymo efektą

### 6.4 PALEIDIMAS

- Atsukti degalų sklendę (25.A pav.) (jei numatyta).
- Atsisėsti į vairuotojo vietą.
- Įvesti laisvąją pavarą («N») ( 5.2; 5.3 par.).
- Atjungti pјovimo įtaisus ( 5.9 par.).
- Įvesti stovėjimo stabdį ( 5.7 par.).
- Įvesti akceleratoriaus valdymo įtaisą į maksimalų režimą („kiškis“) (5.6 par.).

- 7. Šaltojo paleidimo atveju:** įvesti droselinės sklendės valdiklį (5.6 par.) (jei numatyta).
- Įjunkite komutatorių su raktu ir pasukite jį į pavaros padėtį, kad įjungtumėte elektros grandinę. Palaukite dvi sekundes ir nustatykite jį į paleidimo padėtį, kad užvestumėte variklį.
- Paleidus įrenginį, atleisti raktą.
- 10. Šaltojo paleidimo atveju,** vos tik variklis reguliariai ima suktis:
  - 10a.** Išjungti droselinės sklendės valdiklį (5.6 par., „II“ tipas), nustatant akceleratoriaus valdymo įtaisą į didžiausio greičio padėtį „kiškis“ (jei numatyta).
  - 10b.** Išjungti droselinės sklendės valdiklį (5.6 Par., „I“ tipas) (jei numatyta).

**PASTABA** Droselinės sklendės naudojimas kai variklis yra jau įkaitęs gali užteršti žvakę ir sąlygoti netolygų variklio darbą.

- Paleidus variklį, akceleratorių nustatyti minimalaus režimo padėtyje («vėžlys»).

**PASTABA** Iškilus sunkumams paleidžiant įrenginį, primygtinai nesistengti naudoti varikliuką ilgą laiką, nes gali išsikrauti akumulatorius bei uždusti variklis. Gražinti

*raktą į sustabdymo padėtį, palaukti kelias minutes ir pakartoti veiksmą. Jei nesklandumai tęsiasi, paskaityti šio vadovo «14» skyrių ir variklio naudojimo instrukciją.*

## 6.5 DARBAS

### 6.5.1 Priekinė eiga ir pervaziavimai

Pervaziavimų metu:

- atjungti pjovimo įtaisus (5.9 par.);
- nustatyti pjovimo įtaisų bloką į maksimalų aukštį (5.11 par.);
- nustatyti akceleratoriaus svirtį į vidurinę padėtį tarp minimalaus («vėžlys») ir maksimalaus («kiškis») režimo.
- grąžinti stovėjimo stabdį, atleidžiant stabdžio pedalą (5.7 par.).
- paspausti traukos pedalą (5.2 par.) „judėjimo į priekį“ kryptimi ir pasiekti reikiamą greitį, palaipsniui didinant pedalo spaudimą ir veikiant akceleratorių.

**⚠** ***Traukos įterpimas turi vykti į aprašytu būdu (5.2 par.), nes pernelyg staigus įjungimas gali sukelti staigų pakilimą arba transporto priemonės kontrolės praradimą, ypač šlaituose.***

### 6.5.2 Stabdymas

Iš pradžių lėtinti įrenginio judėjimo greitį, sumažinant variklio apsisukimus, tada paspausti stabdžio pedalą (5.1 par.) siekiant dar labiau sumažinti greitį, kol įrenginys visiškai sustos. Atleidžiant traukos pedalą, mašinos judėjimo greitis žymiai sulėtėja (5.2 par.).

### 6.5.3 Atbulinė eiga

**SVARBU** *Atbulinės eigos pavara turi būti įvedama stovint.*

1. Paspausti pedalą (5.1 par.) iki tol, kol įrenginys sustos;
2. pradėti važiuoti atbuline eiga spaudžiant traukos pedalą atbulinės eigos kryptimi (5.3 par.).

### 6.5.4 Žolės pjovimas

Norint dirbti su įrenginiu, reikia atlikti tokius žemiau aprašytus veiksmus:

1. nustatyti akceleratorių į maksimalų režimą ("kiškis"); ši padėtis turi būti visada naudojama įrenginio naudojimo metu;
2. nustatyti pjovimo įtaisų bloką į maksimalų aukštį;

3. įvesti pjovimo įtaisus (5.9 par.) tik ant velėnos, vengiant jų įvedimo žvyruotoje dirvoje arba pievoje, kur žolė yra pernelyg aukšta;
4. Paleisti įrenginį ir pradėti pjauti žolėtas vietas reikia labai palaipsniui ir ypatingai atsargiai, kaip jau buvo aprašyta anksčiau.
5. Nustatyti padavimo greitį ir pjovimo aukštį (5.11 par.), atsižvelgiant į vejos būklę (aukštis, tankis ir žolės drėgnumas) ir į nupjautos žolės kiekį.
6. Vejos išvaizda bus geresnė, jeigu pjūviai visuomet bus atliekami tame pačiame aukštyje ir paeiliui abiem kryptimis (27 pav.).

**SVARBU** *Norint važiuoti atgaline eiga su įjungtais pjovimo įtaisais, būtina nuspausti ir laikyti paspaudus sutikimo pjovimui atgaline eiga mygtuką (5.10 par.), tokiu būdu nebus sustabdytas variklis.*

Reikia sumažinti greitį kaskart, kai pastebimas variklio apsuokų sumažėjimas, atsižvelgiant į tai, jog žolė niekuomet nebus gerai nupjauta, jeigu judėjimo greitis yra per didelis palyginus su pjaunamos žolės kiekiu.

Atjungti pjovimo įtaisus ir nustatyti pjovimo įtaisų bloką į maksimalų aukštį:

- Pervaziuojant iš vienos darbo zonos į kitą
- Važiuojant per nežolėtas teritorijas
- Kiekvieną kartą, kai reikia aplenkti kliūtį.

### 6.5.5 Patarimai gražios vejos palaikymui

- Norint išlaikyti puikios išvaizdos žalią ir minkštą veją, būtina, kad ji būtų pjaunama reguliariai. Veja gali būti sudaryta iš skirtingo tipo žolii. Dažnai pjaunant, smarkiau auga žolės, kurios vysto šaknis ir suformuoja standžią velėną; priešingu atveju, jei pjaunama rečiau, plinta aukštos ir laukinės žolės (dobilai, ramunės ir t.t.) Pjovimo dažnis turi būti susijęs su žolės augimu, vengiant, kad tarp dviejų pjovimų žolė užaugtų per aukštą.
- Gražiai sutvarkytos vejos optimalus aukštis yra maždaug 4-5 cm, vienu pjovimu nereikėtų trumpinti daugiau nei trečdalis viso aukščio. Labai aukštos žolės atveju, pjovimą geriau atlikti per du praėjimus, vienos dienos atstumu; pirmą kartą, kai pjovimo įtaisai didžiausiame aukštyje, o antrą kartą pageidaujama aukštyje (26 pav.).
- Dėl per žemo pjovimo aukščio plėšoma ir retinama velėna, todėl velėna įgauna „dėmėtą“ išvaizdą.
- Karštais ir sausais periodais patartina išlaikyti kiek aukštesnę žolę, tokiu būdu dirva mažiau išdžius.
- Visada geriausia pjauti žolę, kai veja yra sausa. Negalima pjauti šlapios

žolės; tai gali sumažinti besisukančio įtaiso efektyvumą dėl prilipnančios žolės, kuris gali imti plėšyti velėną.

- Pjovimo įtaisai turi būti nepažeisti ir gerai išgaląsti, tokiu būdu pjovimas bus lygus ir be išsipešiojimų, kurie sąlygoja viršūnių pageltimą.
- Variklis turi būti naudojamas visu pajėgumu, tokiu būdu bus užtikrintas lygus žolės pjovimas bei išgaunamas geras nupjautos žolės išstūmimas pro išmetamąjį kanalą.
- Jei išmetimo kanalas yra linkęs užsikimšti žole, gerai būtų sumažinti greitį, nes jis gali būti per didelis pagal apdirbamos vejos sąlygas; jeigu problema kartojasi, galimos priežastys yra prastai išgaląsti pjovimo įtaisai arba deformuotas sparnelių profilis.
- Būti atidiems pjaunant ties krūmais ir netoli žemų apvadų, kurie galėtų pakenkti pjovimo įtaisų bloko sulygiavimui bei pjovimo įtaisų kraštams.

### 6.5.6 Surinkimo maišo išvertimo svirtis (tik modeliams su galiniu surinkimu)

**PASTABA** *Surinkimo maišo ištuštinimas yra atliekamas tik išjungus pjovimo įtaisus; priešingu atveju, variklis sustos.*

- Neleisti surinkimo maišui persipildyti, taip bus išvengta išmetamojo kanalo užsikimšimo.
- Apie surinkimo maišo prisipildymą praneša garsinis signalas:
  1. atjungti pjovimo įtaisus (5.9 par.) ir signalas nutrūks;
  2. nustatyti akceleratoriaus valdymo įtaisą į minimalų režimą ("vėžlys");
  3. sustabdyti eiga ir nustatyti laisvą pavarą (5.2 ; 5.3 par.);
  4. įvesti stovėjimo stabdį;
- **Rankinis valdymo įtaisas**
  5. patraukti svirtį (28.A pav.) ir apversti surinkimo maišą, kad būtų ištuštintas;
  6. uždaryti surinkimo maišą taip, kad liktu užsikabinęs už blokuojančio kabliuko (28.B pav.) ir gražinti atgal svirtį.

### • Elektrinis valdymo įtaisas

5. kai sėdi operatorius, laikyti nuspaustą mygtuką (28.C pav.) tol, kol surinkimo maišas visiškai apsivers;
6. visiškai ištuštinus, laikyti nuspaustą mygtuką (28.D pav.) tol, kol surinkimo maišas visiškai nusileis, patikrinant, kad yra užsikabinęs už blokuojančio kabliuko (28.B pav.).

**PASTABA** *Gali atsitikti taip, kad po surinkimo maišo ištuštinimo, įvedant pjovimo įtaisus, garsinis signalas vėl įsijungs dėl nupjautos žolės likučių, patekusių ant perspėjimo mikrodaviklio; tokiu atveju pakanka vėl iškart įvesti pjovimo įtaisus, kad signalas liautųsi.*

Visuomet laikyti daviklį (28.E pav.) švarų nuo žolės likučių sankaupų.

### 6.5.7 Išmetimo kanalo išvalymas (tik modeliams su galiniu surinkimu)

- Labai aukštos arba šlapios žolės pjovimas, kartu su per dideliu judėjimo greičiu, gali sąlygoti išmetimo kanalo užsikimšimą. Užsikimšimo atveju, reikia atlikti 7.6.2. skyr. aprašytus veiksmus.

### 6.5.8 Pjovimo pabaiga

Pabaigus pjovimą:

1. atjungti pjovimo įtaisus;
2. sumažinti variklio apsuokų skaičių
3. grįžti atgal nustačius pjovimo įtaisų bloką į maksimalaus aukščio padėtį.

### 6.6 SUSTABDYMAS

Norint sustabdyti įrenginį:

1. nustatyti akceleratoriaus svirtį minimalaus režimo padėtyje («vėžlys»)

**⚠** *Siekiant išvengti galimo užsiliepsnojimo, prieš išjungiant variklį, akceleratorių 20 sekundžių nustatyti į minimalaus režimo padėtį («vėžlys»).*

2. išjungti variklį, nustatant raktą į sustabdymo padėtį;
3. išjungus variklį, užsukti degalų sklendę (25.A pav.) (jei numatyta);
4. ištraukti raktą

**SVARBU** *Siekiant apsaugoti akumuliatorių nuo išsikrovimo, nepalikti rakto eigos arba žibintų įjungimo padėtyje, kai variklis nedirba.*

**⚠** *Iš karto po išjungimo, variklis gali būti dar labai įkaitęs. Neliesti duslintuvo ar greitimų detalių. Nudėgimo pavojus.*

### 6.7 PO NAUDOJIMO

1. Prieš statant įrenginį į bet kokią patalpą, palaukti, kol ataus variklis.
2. Atlikti valymo darbus (par. 7.6).
3. Patikrinti, ar nėra atsilaisvinsusių arba pažeistų sudedamųjų dalių. Jei reikia, pakeisti



sugadintas sudedamąsias dalis ir priveržti atsilaisvinusius sraigtus ir varžtus, arba kreiptis į įgaliotąjį techninės priežiūros centrą.

### SVARBU

- Nuleisti pjovimo įtaisų bloką;
  - įvesti laisvąją pavarą;
  - įvesti stovėjimo stabdį;
  - sustabdyti variklį;
  - ištraukti paleidimo raktą (įsitikinti, kad visos judančios detalės yra visiškai sustojusios);
- kiekvieną kartą paliekant įrenginį be priežiūros arba pasitraukus iš vairuotojo vietos arba parkuojant įrenginį:

## 7. EINAMOJI TECHNINĖ PRIEŽIŪRA

### 7.1 BENDRA INFORMACIJA

 **Būtina laikytis saugos reikalavimų, aprašytų 2. skyr. Griežtai laikytis šių reikalavimų, tokiu būdu bus išvengta didelės rizikos ar pavojaus.**

 **Prieš atliekant bet kokius įrenginio patikrinimo, valymo ar techninės priežiūros/reguliavimo darbus:**

- išjungti pjovimo įtaisą;
- įvesti laisvąją pavarą;
- įvesti stovėjimo stabdį;
- sustabdyti variklį;
- ištraukti raktą, (niekada nepalikti rakto įvesto arba vaikams ar kitiems pašaliniais asmenimis prieinamoje vietoje);
- įsitikinti, ar visos judančios detalės yra visiškai sustojusios;
- perskaityti atitinkamus nurodymus;
- dėvėti tinkamą aprangą, naudoti darbinės pirštines ir apsauginius akinius

- Techninės priežiūros darbų periodiškumas ir tipas yra nurodyti "Techninės priežiūros lentelėje". Ši lentelė padės išlaikyti jūsų įrenginio efektyvumą ir saugumą. Joje nurodyti pagrindiniai techninės priežiūros darbai ir jų periodiškumas. Atlikti atitinkamus veiksmus prieš baigiantis numatytam terminui.

### 7.2 KURO PAPILDYMAS / KURO BAKO IŠTUŠTINIMAS

**SVARBU** Laikytis visų šioje variklio naudojimo instrukcijoje pateiktų nurodymų. Variklio naudojimo instrukcijoje nurodyta, kokia degalų rūšis turi būti vartojama.

### 7.2.1 Kuro papildymas

Kuro papildymui:

1. Atsukti bako uždarymo dangtelį ir jį nuimti (. 30 pav.).
2. Įvesti piltuvą (30 pav.).
3. Papildyti kuro, atkreipiant dėmesį, kad bakas nebūtų visiškai užpildytas.
4. Ištraukti piltuvą.
5. Baigus kuro papildymą, gerai užsukti bako dangtį ir nuvalyti galimas nuotekas.

**SVARBU** Vengti benzino išliejimo ant plastikinių detalių, nes jos gali būti pažeistos; atsitiktinių išsiliejimų atveju, skubiai nuplauti vandeniu. Garantija nepadengia nuostolių plastikinėms detalėms ar varikliui, atsiradusių dėl benzino išsiliejimo.

### 7.2.2 Bako ištuštinimas

**PASTABA** Kuras yra greitai gendantis produktas, todėl jis neturi būti paliktas bake ilgiau nei 30 dienų. Prieš ilgalaikį sandėliavimą (9 skyr.), ištuštinti kuro baką.

 **Prieš ištuštinant kuro baką, leisti varikliui atvėsti.**

1. Pastatyti įrenginį atvirame ore ant lygaus paviršiaus.
2. Pastatyti surinkimo talpą netoli nuleidimo vamzdžio (31.A pav.).
3. Atjungti žarnelę (31.A pav.), esančią prie benzino filtriuko įėjimo (31.B pav.).
4. Atsukti degalų sklendę (jei numatyta)
5. Supilti benzina į tinkamą talpyklą.
6. Vėl sujungti žarną (31.A pav.) atkreipiant dėmesį, kad dirželis būtų uždėtas taisyklingai (31.C pav.).
7. Užsukti degalų sklendę (jei numatyta).

 **Prieš vėl pradėdant darbą, įsitikinti, ar nėra benzino nutekėjimo iš žarnų, sklendės ir karbiuratoriaus.**

### 7.3 VARIKLIO ALYVOS LYGIO PATIKRINIMAS, PAPILDYMAS, NULEIDIMAS

**SVARBU** Laikytis visų šioje variklio naudojimo instrukcijoje pateiktų nurodymų. Variklio naudojimo instrukcijoje nurodyta, kokia alyvos rūšis turi būti naudojama.

#### 7.3.1 Patikrinimas/ papildymas

 **Prieš kiekvieną naudojimą, patikrinti alyvos lygį.**

Procedūra:

- Padėti įrenginį ant lygaus paviršiaus priežiūrai atlikti.
- Patikrinti alyvos lygį variklyje: pagal variklio instrukcijų vadove pateiktus nurodymus jis turi būti tarp matuoklio žymių MIN ir MAX (32 pav.).

**⚠ Neperpildyti, nes tai gali sąlygoti variklio perkaitimą. Jei lygis viršija žymą "MAX", išleisti tiek, kad būtų pasiektas reikiamas lygis.**

### 7.3.2 Nuleidimas

Siekiant užtikrinti įrenginio sklandų veikimą ir ilgaamžiškumą, patartina periodiškai pakeisti variklio alyvą, remiantis dažnumu, kuris nurodytas Variklio naudotojo vadove.

**⚠ Variklio alyva gali būti labai karšta, jeigu ji yra išleidžiama iš karto po variklio išjungimo. Leisti varikliui atvėsti keletą minučių prieš išpilant alyvą.**

Variklio alyvą keisti variklio instrukcijų knygelėje nurodytais intervalais.  
Atlikti tokius žemiau aprašytus veiksmus:

#### • „I“ tipas

1. Pastatyti įrenginį ant lygaus paviršiaus.
2. Pastatyti surinkimo talpą netoli žarnos ilgintuvo (33.A pav.).
3. Tvirtai laikyti žarnos ilgintuvą (33.A pav.) ir atsukti nuleidimo dangtelį (33.B pav.).
4. Surinkti alyvą talpoje.
5. Vėl sumontuoti nuleidimo dangtelį (33.B pav.) atkreipiant dėmesį į vidinio tarpiklio padėtį (33.C pav.).
6. Priveržti iki galo, tvirtai laikant žarnos ilgintuvą (33.A pav.).
7. Nuvalyti išsiliejusią alyvą.

#### • „II“ tipas

1. Pastatyti įrenginį ant lygaus paviršiaus.
2. Pastatyti surinkimo talpą netoli žarnos ilgintuvo (33.D pav.).
3. Atkabinti žarnos ilgintuvą (33.D pav.) nuo laikiklio (33.E pav.), tada, naudojant žnyples, atlaisvinti gnybtą (33.F pav.) tiek, kiek būtina išleidimo kamščiu ištraukti (33.G pav.).
4. Sulenkinti žarnos ilgintuvą ir išleiskite alyvą į tam tinkamą talpyklą
5. Vėl uždėti dangtį (33.G pav.) ir vėl prikabinti žarnos ilgintuvą (33.D pav.) prie laikiklio (33.E pav.) prieš atliekant alyvos papildymą.
6. Nuvalyti išsiliejusią alyvą.

#### • „III“ tipas

1. Pastatyti įrenginį ant lygaus paviršiaus.
2. Pastatyti surinkimo talpą netoli žarnos ilgintuvo (33.A pav.).
3. Paspausti velokaištį (33.B pav.);
4. Atkabinti žarnos ilgintuvą nuo laikiklio, patraukiant žemyn;
5. Sulenkinti žarnos ilgintuvą ir išleiskite alyvą į tam tinkamą talpyklą;
6. Vėl užkabinti žarnos ilgintuvą (33.A pav.) ant laikiklio (33.C pav.), prieš pilant alyvą.
7. Nuvalyti išsiliejusią alyvą.

**SVARBU** Surinktą alyvą šalinti pagal galiojančius vietinius teisės aktus.

### 7.4 ATRAMINIAI RATUKAI

Skirtingos ratukų montavimo padėties leidžia išlaikyti saugią erdvę „H“ tarp pjovimo įtaisų bloko briaunos ir žemės (23.A pav.).  
Sureguliuoti atraminių ratukų padėtį atsižvelgiant į dirvos nelygumus.

**⚠** Ši operacija turi būti visada atliekama abiem ratukams, įstatant juos į tokį pat aukštį, TUO METU VARIKLIS TURI BŪTI IŠJUNGTAS, O PJOVIMO ĮTAISAI ATJUNGTI.

Padėties pakeitimui:

1. Atkabinti blokavimo plokštelę (23.B pav.), naudojant atsuktuvą, ir ištraukti kaištį (23.C pav.) su spyruokle (23.D pav.).
2. Perstatyti ratuką (23.A pav.) į norimą padėtį
3. Sumontuoti kaištį (23.C pav.), spyruoklę (23.D pav.) ir blokavimo plokštelę (23.B pav.) nurodyta eilės tvarka, užtikrinant, kad kaiščio galvutė (23.C pav.) būtų nukreipta į įrenginio vidų

### 7.5 AKUMULIATORIUS

Kruopšti akumulatoriaus priežiūra yra pagrindinis dalykas norint užtikrinti ilgą akumulatoriaus veikimą.  
Jūsų įrenginio akumulatorius turi būti būtinai įkrautas:

- prieš pirmąjį kartą naudojant įrenginį po jo įsigijimo;
- prieš kiekvieną ilgesnį nenaudojimo laikotarpį (jei jis viršija 30 dienų) ( 9 par.);
- prieš pradėdami naudoti po ilgo nenaudojimo periodo.

Perskaityti ir kruopščiai laikytis įkrovimo procedūros, aprašytos akumulatoriaus instrukcijų vadove. Šios procedūros nesilaikymas arba akumulatoriaus neįkrovimas, gali sąlygoti nepataisomus nuostolius akumulatoriaus

elementams. Išsikrovęs akumulatorius turi būti kuo skubiau vėl įkrautas.

**SVARBU** Įkrovimas turi būti atliekamas su pastovios įtampos įranga. Kitokios įkrovimo sistemos gali nepataisomai sugadinti akumuliatorių.

- įrenginys yra aprūpintas jungtimi (34.A pav.) įkrovimui, ji turi būti prijungiama prie atitinkamos akumuliatoriaus palaikymo įkroviklio jungties, įkroviklis yra tiekiamas su įrenginiu (jei numatytas) arba užsakomas atskirai (15.2 par.).

**SVARBU** Ši jungtis turi būti naudojama tik prisijungimui prie akumuliatoriaus palaikymo įkroviklio, kaip numatė gamintojas. Jo naudojimui:

- laikytis nurodymų, pateiktų atitinkamose naudojimo instrukcijose;
- laikytis nurodymų, pateiktų akumuliatoriaus instrukcijų vadove;

## 7.6 VALYMAS

Po kiekvieno naudojimo atlikti valymo darbus, laikantis šių nurodymų.

### 7.6.1 Įrenginio valymas

- Nuvalyti įrenginio išorę plastikines kėbulo dalis pravalant kempine, suvilgyta vandeniu bei valymo priemone, atkreipiant dėmesį, kad nebūtų sudrėkintas variklis, elektrinės įrenginio dalys ir elektroninė plokštė, esanti po prietaisų skydu.
- Siekiant sumažinti gaisro pavojų, variklį, išmetimo duslintuvą, akumuliatoriaus ertmę ir benzino laikymo vietą išlaikyti laisvą nuo žolės ir lapų liekanų bei tepalo pertekliaus.

**SVARBU** Niekada nenaudoti aukšto slėgio plovimo įrangos arba agresyvių skysčių kėbulo ir variklio valymui!

### 7.6.2 Išmetimo kanalo išvalymas (tik modeliams su galiniu surinkimu)

Išmetimo kanalo užsikimšimo atveju reikia:

1. nuimti surinkimo maišą arba galinio išmetimo apsaugos įtaisą;
2. pašalinti susikaupusią žolę, pradėdam nuo išmetimo kanalo angos.

### 7.6.3 Maišo valymas (tik modeliams su galiniu surinkimu)

1. Ištuštinti žolės surinkimo maišą

2. Jį išpurtyti, tokiu būdu bus pašalinti žolės ar žemės likučiai
3. Vėl sumontuoti maišą ir pradėti pjovimo įtaisų bloko vidaus valymo darbus (7.6.4-a par.), kuriuos pabaigus, maišas turės būti nuimtas, ištuštintas, praskalautas ir padėtas taip, kad jis galėtų greitai išdžiūti.

### 7.6.4 Pjovimo įtaisų bloko valymas

 **Pjovimo įtaisų bloko valymo metu patraukti pašalinius asmenis arba gyvūnus iš aplinkinės teritorijos.**

#### a. Vidinės dalies valymas

Pašalinti žolės nuotrupas ir purvą, susikaupusį pjovimo įtaiso bloko viduje, siekiant užkirsti kelią, kad pridžiuvę nešvarumai nesukeltų sunkumų kitam įrenginio paleidimui.

Pjovimo įtaisų bloko ir išmetimo kanalo vidinis valymas turi būti atliekamas ant tvirtos grindų dangos su:

- sumontuotu surinkimo maišu arba galinio išmetimo apsaugos įtaisu (tik modeliams su galiniu surinkimu);
  - sumontuotu šoninio išmetimo deflektoriumi (tik modeliams su šoniniu išmetimu);
  - sėdinčių operatorių;
  - pjovimo įtaisų bloku 1 padėtyje;
  - veikiančiu varikliu
  - įvesta laisvąja pavara
  - įvestais pjovimo įtaisais
- Prijungti paeiliui vandens žarną prie atitinkamų jungiamųjų detalių (35.A pav.), leidžiant vandeniu keletą minučių įtekėti į kiekvieną, su judančiais pjovimo įtaisais.

**SVARBU** Kad nebūtų pakenkta neprikaištingam elektromagnetinės sankabos darbui, reikia:

- vengti sankabos kontakto su alyva;
- neleisti, kad ant sankabos bloko patektų tiesioginė aukšto slėgio vandens srovė;
- nevalyti sankabos benzinu.

#### b. Išorinės dalies valymas

 **Svarbu, kad ant viršutinės pjovimo įtaisų bloko dalies nesusikauptų nuosėdos ir sausos žolės liekanos, taip bus išlaikomas optimalus efektyvumas ir įrenginio saugumas.**

Pjovimo įtaisų bloko viršutinės dalies valymui reikia:

- visiškai nuleisti pjovimo įtaisų bloką (1 padėtis);
- pūsti suspausto oro srove per dešinėje ir kairėje esančias apsaugos angas (36 pav.).

## 7.7 PRITVIRTINIMO VARŽTAI IR VERŽLĖS

- Norint užsitikrinti įrenginio saugų darbą, pasirūpinti kad veržlės ir varžtai būtų prisukti.

## 8. SPECIALIOJI TECHNINĖ PRIEŽIŪRA

### 8.1 SAUGUMO PATARIMAI

**⚠ Pasireiškus šiems veikimo sutrikimams, patariama nedelsiant kreiptis į Pardavėją arba į specializuotą techninio aptarnavimo Centrą:**  
 - *stabdžio*  
 - *pvovimo įtaisų įvedimo ir sustabdymo*  
 - *traukos įvedimo važiuojant priekine arba atbuline eiga.*

### 8.2 PJOVIMO ĮTAISŲ BLOKAS

#### 8.2.1 Pjovimo įtaisų bloko sulygiavimas

Geras pjovimo agregato suregulavimas yra esminis veiksnys siekiant tolygiai nupjautos vejos (37 pav.).  
 Netolygaus pjovimo atveju, patikrinti padangų slėgį ( 6.1.3 par.).  
 Jei to nepakaks lygaus pjovimo išgavimui, reikia susisiekti su Pardavėju dėl pjovimo įtaisų bloko sulygiavimo reguliavimo.

#### 8.2.2 Pjovimo įtaisas

Prastai pagalastas pjovimo įtaisas drasko žolę ir dėl to veja pageltonuoja.

**⚠ Visos operacijos, susijusios su pjovimo įtaisais (išmontavimas, galandimas, subalansavimas, remontas, sumontavimas ir/arba pakeitimas) yra labai atsakingi darbai, reikalaujantys specifinių žinių ir tam tikros įrangos panaudojimo; saugumo sumetimais šias operacijas reikia visada atlikti specializuotame techninio aptarnavimo centre.**

**⚠ Visuomet pakeisti sugadintą, sulankstytą arba susidėvėjusį pjovimo įtaisą, kartu su varžtais, siekiant išlaikyti pusiausvyrą.**

**SVARBU** Tikslinga, kad visi pjovimo įtaisai būtų pakeisti tuo pat metu, ypač atsižvelgiant į esminius skirtumus, atsiradusius dėl susidėvėjimo.

**SVARBU** Visada naudoti originalius pjovimo įtaisus, kurių kodai yra nurodyti Techninių duomenų lentelėje.

Turint omeny gaminio raidą, Techninių duomenų lentelėje paminėti pjovimo įtaisai laikui bėgant gali būti pakeičiami kitais, pasižymintiais analogiškais saugaus veikimo ir pakeičiamumo savybėmis.

### 8.3 PRIEKINIŲ / GALINIŲ RATŲ PAKEITIMAS

#### 8.3.1 Paruošiamieji darbai

**SVARBU** Naudoti tinkamą pakėlimo prietaisą, pavyzdžiui mechaninį keltuvaž.

Prieš atliekant ratų pakeitimą darbus, atlikti šias operacijas:

- Nuimti visus priedus.
- Pastatyti įrenginį ant tvirto ir lygaus paviršiaus, kuris galėtų užtikrinti įrenginio stabilumą.
- Įvesti stovėjimo stabdį;
- Sustabdyti variklį;
- Ištraukti raktą;
- Pastatyti keltuvažį į kėlimo tašką, netoli norimo pakeisti rato ( 8.3.2; 8.3.3 par.).
- Patikrinti, ar keltuvas yra tiksliai statmenas žemei.

#### 8.3.2 Keltuvo pasirinkimas ir jo nustatymas galiniams ratams

Įstatyti medinius pleištus (38.A pav.) prie rato pagrindo (38.B pav.), esančio norimo pakeisti rato šone (38.C pav.).

#### Tik modeliams su galiniu surinkimu:

- Maksimalus uždaro keltuvo aukštis yra 110 mm. (39 pav.).
- Pastatyti keltuvažį po apatine plokšte (40.A pav.) 180 mm nuo šoninio krašto.

#### Tik modeliams su šoniniu išmetimu:

- Maksimalus uždaro keltuvo aukštis yra 110 mm. (41 pav.).
- Pastatyti keltuvažį po galine ašimi, paveikslėlyje nurodytame taške (42.A pav.).

**PASTABA** Keltuvas, pastatytas kaip aprašyta šiame paragrafe, gali pakelti tik vieną norimą pakeisti ratą.

### 8.3.3 Keltuvo pasirinkimas ir jo nustatymas priekiniams ratams

1. Įstatyti medinius pleištus (43.A pav.) prie rato pagrindo (43.B pav.), esančio už norimo pakeisti rato (43.C pav.).
2. Maksimalus uždaro keltuvo aukštis yra 110 mm.

**PASTABA** Keltuvo padėties pasirinkimas turi būti pritaikytas pagal įrenginio tipą.

3. Padėti keltuvą po įrenginio priekine dalimi, toje vietoje (44.A, 45.A, 46.A pav.), kaip parodyta paveikslėlyje.

**PASTABA** Keltuvus turi būti pastatytas plokščiojoje atramos dalyje (44.B, 45.B pav.).

**PASTABA** Keltuvus turi būti pastatytas centrinėje atramos briaunoje (46.B pav.).

### 8.3.4 Rato pakeitimas

**SVARBU** Užsitikrinti, kad pakėlimo metu įrenginys išliktų stabilus ir nejudėtų. Pastebėjus ką nors neįprasta, nedelsiant nuleisti krautuvą, patikrinti ir išspręsti galimas problemas ir vėl pakelti.

1. Nuimti dangtį (47.A pav.) prieš pakeliant įrenginį.
2. Pakelti tiek, kiek reikia patogiam rato nuėmimui.
3. Atsuktuvo pagalba nuimti elastinį žiedą (47.B pav.) ir atraminę poveržlę (47.C pav.).
4. Nuimti norimą pakeisti ratą.
5. Sutepti ašį (47.D pav.) plastiškuoju tepalu.
6. Sumontuoti atsarginį ratą.
7. Vėl atidžiai įstatyti atraminę poveržlę ir elastinį žiedą.
8. Atremti ratą ant žemės ir sumontuoti dangtį (47.A pav.).

**SVARBU** Patikrinti, ar galiniai ratai yra tame pačiame aukštyje (48.A pav.) ir ar išorinio skersmens skirtumas tarp dviejų ratų (48.B pav.) neviršija 8-10 mm. Jei taip atsitinka, reikia atlikti pjovimo įtaisų bloko suderinimo reguliavimą įgaliotame techninio aptarnavimo centre, taip bus išvengta netolygaus pjovimo.

### 8.3.5 Padangų taisymas arba pakeitimas

Bet kokią padangos pakeitimą ar remontą dėl pradūrimo turi atlikti padangų specialistas atsižvelgiant į numatytą naudojimo pobūdį.

### 8.4 ELEKTRONINĖ PLOKŠTĖ

Elektroninė plokštė, tai sudedamoji dalis, esanti po prietaisų skydu, ji valdo visus įrenginio saugos įtaisus.

Elektroninė plokštė turi automatinę duomenų atkūrimo apsaugą, kuri nutraukia grandinę elektros sistemos gedimų atveju; Intervencija sustabdo variklio veikimą ir apie tai perspėja garsinis signalas, kuris išjungiamas tik išėmus rakta. Grandinė automatiškai atsistato po kelių sekundžių; surasti ir pašalinti gedimo priežastis, siekiant išvengti pertrūkių pasikartojimo.

**SVARBU** Siekiant išvengti apsaugos pertrūkių:

- nesukeisti akumulatoriaus polių;
- neeksploatuoti įrenginio be akumulatoriaus, siekiant nesukelti nepageidaujamo poveikio krovimo regulatoriaus veikimui;
- saugotis nesukelti trumpojo jungimo.

### 8.5 LYDŽIOJO SAUGIKLIO PAKEITIMAS

Įrenginiui yra numatyti tam tikri skirtingos galios lydieji saugikliai (49. A pav.), kurių funkcijos ir bruožai yra tokie:

- 10 A lydusis saugiklis = bendrųjų grandinių ir elektroninės plokštės galios apsaugai, kurio įsijungimas sukelia įrenginio sustabdymą ir visišką prietaisų skydelio signalinės lemputės išsijungimą (5.16 par.)
- 25 A lydusis saugiklis = įkrovimo grandinės apsauga, jo įsijungimas pasireiškia progresyviu akumulatoriaus įkrovos mažėjimu ir po to sekančiais paleidimo sunkumais.

– 5 A lydusis saugiklis = 12 voltų pagalbinio lizdo, skirto priedams, apsaugai.

– 15 A lydusis saugiklis = variklio valdymo grandinės apsaugai, kurio įsijungimas neleidžia paleisti elektrinio maišo išvertimo sistemos; išpilti galima naudojant rankinę svirtį (jei sumontuota).

Lydžiojo saugiklio galia yra nurodyta ant paties saugiklio.

**SVARBU** Perdegęs lydusis saugiklis turi būti visuomet pakeistas tos pačios rūšies ir galios lydžiuoju saugikliu, niekuomet nenaudoti kitokių lydžiųjų saugiklių.

Jei neįmanoma pašalinti saugiklių įsijungimo priežasčių, susisiekti su Pardavėju.

## 8.6 LEMPOS PAKEITIMAS

### 8.6.1 „I“ tipo – Kaitinamosios lempos

- Lempos (18/W) jungiamuoju kaiščiu yra įdėtos į patroną, kuris išsiima sukant jį prieš laikrodžio rodyklę žnyplių pagalba (50 pav.)

### 8.6.2 „II“ tipo – LED lempos

- Atsukti žiedą (51.A pav.) ir nuimti jungtį (51.B pav.). Išmontuoti LED apšvietiklį (51.C pav.), pritvirtintą varžtais (51.D pav.).

### 8.6.3 „III“ tipas – LED lempos (modeliams TNS, THNS)

1. Pakelti gaubtą ir nuimti jungtį (52.A pav.).
2. Pašalinti vielokaištį (52.B pav.) ir nuimti iš šono gaubtą.
3. Atjungti LED lempos laidus (53.A pav.), atsukti varžtus (53.B pav.) ir atkabinti liežuvelius (53.C pav.).
4. Pakelti ir atkabinti viršutinę gaubto dalį (54.A pav.).
5. Atsukti varžtus (55.A pav.) ir pakeisti LED žibintus (55.B pav.).
6. Norint vėl pritvirtinti gaubtą, atlikti atvirkštinę tvarka išardymo etapus.

## 8.7 GALINIŲ PAVARŲ GRUPĖ

Ji yra sudaryta iš sandarios monoblokinės grupės ir nereikalauja techninės priežiūros; yra aprūpinta nuolatinio sutepimo sistema, kurios nereikia keisti ar pildyti.

### 8.8 PRIEKINIŲ PAVARŲ GRUPĖ (MODELIS 4WD)

Ji yra sudaryta iš sandarios monoblokinės grupės ir nereikalauja techninės priežiūros. Būtina užtikrinti patikrinimą, papildymą ir periodišką alyvos keitimą hidraulinės jungties grandinėje.

Patikrinti hidraulinės sistemos alyvos lygį, kuris turi būti tarp nuorodų „MIN“ ir „MAX“, pažymėtų ant talpyklos.

Jeigu lygis yra žemiau «MIN» nuorodos (56 pav.):

- nuimti apsaugą (56.A pav.), pritvirtintą veržle (56.B pav.);
- atsukti dangtelį (56.C pav.) ir pripildyti 10W30 alyvos, kol bus pasiektas „MAX“ lygis;
- užsukti dangtelį (56.C pav.) ir pritvirtinti apsaugą (56.A pav.).

**SVARBU** Jeigu yra reikalinga dažnai papildyti, reikia patikrinti, ar nėra nuotėkio iš vamzdžių arba iš bako ir tuomet kreiptis į Pardavėją dėl būtinų intervencijų.

## 8.9 SURINKIMO MAIŠO PRIKABINIMO SPYRUOKLINĖS SKLĄSTIES REGULIAVIMAS

Jeigu surinkimo maišas pradeda atšokinėti ir atsiverti judant nelygiu paviršiumi arba jeigu po iškrovimo prisikabinimas įvyksta sudėtingai, būtina sureguliuoti spyruoklės įtempimą (57.A pav.). Pakeisti užsikabinimo vietą, naudojant vieną iš skylių (57.B pav.), kol bus pasiektas norimas rezultatas.

## 9. SANDĖLIAVIMAS

Kai įrenginys turi būti sandėliuojamas ilgiau nei 30 dienų:

1. Leisti atvėsti varikliui
2. Atjungti akumuliatoriaus laidus ir jį padėti į vėsią ir sausą patalpą.
3. Ištuštinti degalų baką ( 7.2.2 par.) ir laikytis nurodymų, pateiktų variklio instrukcijų knygelėje.
4. Kruopščiai nuvalyti įrenginį.
5. Patikrinti, ar įrenginys nėra sugadintas. Jei reikia, kreiptis į įgaliotąjį techninio aptarnavimo centrą.
6. Sandėliuoti įrenginį:
  - su nuleistu pjovimo įtaisų bloku
  - sausoje aplinkoje
  - vietoje, apsaugotoje nuo atmosferos reiškinių
  - jei įmanoma, įrenginį apdengti brezentu ( 15.4 par.)
  - vaikams neprieinamoje vietoje.
  - įsitikinti, kad raktai ar techninei priežiūrai naudoti įrankiai yra ištraukti.

Kai vėl ketinama naudoti įrenginį:

- prieš vėl pradėdant darbą, įsitikinti, ar nėra benzino nutėkėjimo iš vamzdžių, iš kuro sklendės ir karbiuratoriaus;
- parengti įrenginį taip, kaip nurodyta skyriuje "6. Įrenginio naudojimas".

## 10. PERKĖLIMAS IR TRANSPORTAVIMAS

- Kai įrenginys yra perkeliamas, reikia:
  - išjungti pjavimo įtaisą;
  - nustatyti pjavimo įtaisų bloką į maksimalų aukštį;
  - išjungti variklį;
- Kai įrenginys yra vežamas transporto priemonėje arba priekaboje, reikia:
  - naudoti tinkamo atsparumo, pločio ir ilgio įlipimo rampas;
  - įkelti įrenginį su išjungtu varikliu bei iš įrenginio ištraukti užvedimo raktą, be vairuotojo; įrenginį stumti, tai turi atlikti pakankamas žmonių skaičius;
  - užsukti degalų sklendę (jei numatyta);
  - visiškai nuleisti pjavimo įtaisų bloką;
  - įvesti stovėjimo stabdį;
  - įrenginį pastatyti taip, kad jis niekam nekeltų pavojaus;
  - tvirtai pritvirtinti prie transporto priemonės lynų ar grandinių pagalba, tokiu būdu bus išvengta apvirtimo ir galimos žalos bei degalų išsiliejimo.

## 11. TECHNINIS APTARNAVIMAS IR REMONTAS

Šiame vadove pateikiama visa informacija, kurios reikia įrenginio darbiui ir taisyklingai pagrindinei techninei priežiūrai, kurią atlieka pats įrenginio naudotojas. Visas šiame vadove neaprašytas techninės priežiūros ir reguliavimo operacijas turi atlikti įrenginio Pardavėjas arba Specializuotas techninės priežiūros centras, turintys atitinkamų žinių ir reikiamos įrangos taisyklingam darbų atlikimui, išlaikant pradinį saugumo lygį ir originalų įrenginio stovį. Netinkamose struktūrose arba nekvalifikuotų asmenų atlikti darbai sąlygoja bet kokios formos

Garantijos nutraukimą ir atleidžia Gamintoją nuo bet kokių įsipareigojimų ir atsakomybės.

- Tik įgaliotos techninio aptarnavimo dirbtuvės gali atlikti garantinius remonto ir techninės priežiūros darbus.
- Neoriginalios atsarginės detalės ir priedai nėra patvirtinti; neoriginalių atsarginių detalių ir priedų naudojimas kelia pavojų įrenginio saugumui ir atleidžia Gamintoją nuo bet kokių įsipareigojimų ar atsakomybės.
- Originalias atsargines detales tiekia techninio aptarnavimo centrai ar įgaliotieji platintojai.
- Patariama vieną kartą per metus įrenginį patikėti įgaliotoms techninio aptarnavimo dirbtuvėms techninės priežiūros, aptarnavimo ir saugos įtaisų patikrinimo darbų atlikimui.

## 12. GARANTIJOS TAIKYMO SĄLYGOS

Garantija padengia visus medžiagų ir gamybos defektus. Naudotojas turės kruopščiai laikytis visų įrenginio dokumentuose pateiktų nurodymų. Garantija nepadengia nuostolių atsiradusių dėl:

- Nesusipažinimo su pateiktais dokumentais.
- Išsiblaškyimo.
- Netinkamo ir neleistino naudojimo ir montavimo.
- Neoriginalių atsarginių dalių naudojimo.
- Gamintojo nepatvirtintų ir netiekiamų priedų naudojimo.

Be to garantija nepadengia:

- Įprasto susidėvinių detalių, tokių kaip pavarų diržai, žibintai, ratal, peiliai, apsauginiai varžtai ir laidai, susidėvėjimo dėl eksploatacijos.
- Įprastinio susidėvėjimo.
- Variklių. Varikliams yra taikoma variklio gamintojo garantija, kurioje yra nurodyti terminai ir specifinės sąlygos.

Pirkėją gina nacionaliniai teisės aktai. Ši garantija jokiais būdais neapriboja pirkėjo teisių, kurias numato nacionaliniai teisės aktai.

### 13. TECHNINĖS PRIEŽIŪROS LENTELĖ

Intervencija	Periodiškumas (valandos)		Paragrafas / pastabos
	Pirmą kartą	Paskui kiekvieną	
<b>ĮRENGINYS</b>			
Saugos kontrolė / Valdymo įtaisų patikrinimas		Prieš kiekvieną naudojimą	6.2 par.
Padangų slėgio patikrinimas		Prieš kiekvieną naudojimą	6.1.3 par.
Galinio išmetimo / šoninio išmetimo apsaugų kontrolė. Surinkimo maišo, šoninio išmetimo deflektoriaus kontrolė.		Prieš kiekvieną naudojimą	6.1.4 par.
Bendras valymas ir kontrolė		Po kiekvieno naudojimo	par. 7.6
Galimų įrenginio pažeidimų patikrinimas. Jei reikia, kreiptis į įgaliotąjį techninio aptarnavimo centrą.		Po kiekvieno naudojimo	-
Akumuliatoriaus įkrova		Prieš sandėliavimą	7.5 par.
Visų pritvirtinimų patikrinimas		25	
Pjovimo įtaisų pritvirtinimo ir pagalandimo patikrinimas		25	***
Pavaros diržo patikrinimas		25	***
Pjovimo įtaisų valdymo diržo patikrinimas		25	***
Stabdžio patikrinimas ir reguliavimas		25	***
Traukos patikrinimas ir reguliavimas		25	***
Pjovimo įtaisų įvedimo ir stabdžių patikrinimas		25	***
Bendras sutepimas		25	****
Pjovimo įtaisų pakeitimas		100	***
Pavaros diržo pakeitimas		-	** / ***
Pjovimo įtaisų valdymo diržo pakeitimas		-	** / ***
<b>VARIKLIS *</b>			
Kuro lygio patikrinimas / papildymas		Prieš kiekvieną naudojimą	7.2 par.
Variklio alyvos patikrinimas / papildymas		Prieš kiekvieną naudojimą	7.3 par.
Variklio alyvos pakeitimas		*	*
Oro filtro patikrinimas ir valymas		*	*
Oro filtro pakeitimas		*	*
Benzino filtro patikrinimas		*	*
Benzino filtro pakeitimas		*	*
Žvakių kontaktų patikrinimas ir valymas		*	*
Žvakės pakeitimas		*	*

\* Skaityti variklio vadove apie išsamų sąrašą veiksmų ir apie jų periodiškumą

\*\* Atsiradus pirmiesiems gedimų požymiams, kreiptis į Pardavėją

\*\*\* Operacija, kuri turi būti atlikta pas Pardavėją arba specializuotame techninio aptarnavimo centre

\*\*\*\* Bendras visų sujungimų sutepimas turi būti atliekamas ir kiekvieną kartą, kai numatomas ilgesnis įrenginio nenaudojimas



## 14. GEDIMŲ PAIEŠKA

GEDIMAS	GALIMA PRIEŽASTIS	TAISYMAS
1. Su raktu padėtyje „ELGA“, prietaisų skydelis išlieka išjungtas be jokio garsinio signalo	Elektroninės plokštės apsaugos įtaiso įsijungimas dėl: blogai prijungtas akumulatorius	Įkišti raktą į padėtį «SUSTOJIMAS» ir ieškoti gedimo priežasčių: patikrinti sujungimus (4.4 par.)
	atvirkštinis akumulatoriaus poliškumas	patikrinti sujungimus ( 4.4 par.).
	visiškai išsikrovusio akumulatoriaus	pakrauti akumuliatorių ( 7.5 par.)
	perdegusio lydžiojo saugiklio	pakeisti lydųjį saugiklį (10 A) ( 8.5 par.).
	sudrėkusios plokštės	išdžiovinti šiltu oru
2. Su raktu padėtyje „ELGA“, prietaisų skydelis išlieka išjungtas, bet įsijungia garsinis signalas	Elektroninės plokštės apsaugos įtaiso įsijungimas dėl:	Įstatyti raktą į poziciją „SUSTABDYMAS“ ir ieškoti gedimo priežasčių:
	sudrėkusios plokštės	išdžiovinti šiltu oru
3. Kai raktas yra padėtyje „PALEIDIMAS“, prietaisų skydelis įsijungia, tačiau starteris neįsijungia	akumulatorius nepakankamai įkrautas	pakrauti akumuliatorių (7.5 par.)
	lydusis įkrovimo saugiklis sustabdytas	pakeisti lydųjį saugiklį (25 A) (žr. 8.5)
4. Kai raktas yra padėtyje «PALEIDIMAS», paleidimo variklius sukasi, bet variklis neįsijungia	akumulatorius nepakankamai įkrautas	pakrauti akumuliatorių (7.5 par.)
	nepakankamas benzino srautas	patikrinti degalų lygį bake 7.2.1 par.) atsukti sklendę (jei numatyta) (6.4 par.) patikrinti benzino filtrą
	užvedimo gedimas	patikrinti žvakės gaubto pritvirtinimą  patikrinti, ar elektrodai išvalyti ir ar atstumas tarp jų yra taisyklingas
5. Problematiškas paleidimas arba netaisyklingas variklio veikimas	karbiuracijos problemos	išvalyti arba pakeisti oro filtrą ištuštinti baką ir įpilti naujo benzino patikrinti ir, esant reikalui, pakeisti benzino filtrą
6. Variklio našumo sumažėjimas plovimo metu	per didelis eigos greitis palyginus su plovimo aukščiu	sumažinti judėjimo greitį ir/arba padidinti plovimo aukštį (6.5.4 par.)
7. Įvedant plovimo įtaisus, variklis išsijungia	nėra galimas įvedimas	patikrinti, kad būtų laikomasi patvirtinimui būtinų sąlygų (6.2.2 par.)
8. Akumulatoriaus signalinė lemputė neišsijungia po kelių minučių darbo	akumulatorius įkrautas nepakankamai	susisiekti su Pardavėju
9. Alyvos signalinė lemputė įsijungia dirbant (jei numatyta)	variklio sutepimo problemos	Nedelsiant įvesti raktą į poziciją „SUSTABDYMAS“:
		atstatyti alyvos lygį (žr. 7.3.1)
		pakeisti filtrą (jeigu problema išlieka, susisiekti su Pardavėju)
10. Variklis sustoja ir įsijungia garsinis signalas	Elektroninės plokštės apsaugos įtaiso įsijungimas dėl:	Įstatyti raktą į poziciją „SUSTABDYMAS“ ir ieškoti gedimo priežasčių:
	per didelę įtampa sukelta įkrovos regulatoriaus	Susisiekti su Pardavėju
	blogai prijungtas akumulatorius (kontaktai nepatikimi)	patikrinti sujungimus (žr. 3.4)

Jeigu nesklandumai tęsiasi įvykdžius aprašytus veiksmus, susisiekti su Pardavėju.

<b>GEDIMAS</b>	<b>GALIMA PRIEŽASTIS</b>	<b>TAISYMAS</b>
11. Variklis sustoja be jokio garsinio signalo	Atjungtas akumulatorius	patikrinti sujungimus (žr. 3.4)
	variklio problemos	Susisiekti su Pardavėju
12. Pjovimo įtaisai neįsijungia arba nesustoja iš karto, vos tik yra išvedami	laisvas diržas	Susisiekti su Pardavėju
	elektromagnetinio įvedimo problemos	Susisiekti su Pardavėju
13. Netolygus pjovimas ir nepakankamas surinkimas (tik modeliams su galiniu surinkimu)	pjovimo įtaisų blokas nėra lygiagretus žemei	patikrinti padangų slėgį (6.1.3 par.) atstatyti pjovimo įtaisų bloko sulgydavimą žemės atžvilgiu (8.2.1 par.)
	pjovimo įtaisų neefektyvumas	susisiekti su Pardavėju
	per didelis eigos greitis palyginus su pjaunamos žolės aukščiu	sumažinti judėjimo greitį ir/arba padidinti pjovimo aukštį (6.5.4 par.) palaukti, kol žolė išdžius
	kanalo užsikimšimas	nuimti surinkimo maišą ir ištuštinti kanalą (žr. 7.6.2)
14. Netolygus pjovimas (tik modeliams su šoniniu išmetimu)	pjovimo įtaisų blokas nėra lygiagretus žemei	patikrinti padangų slėgį (6.1.3 par.) atstatyti pjovimo įtaisų bloko sulgydavimą žemės atžvilgiu (8.2.1 par.)
	pjovimo įtaisų neefektyvumas	susisiekti su Pardavėju
15. Neįprasta vibracija darbo metu	pjovimo įtaisų blokas yra pilnas žolės	išvalyti pjovimo įtaisų bloką (7.6.4 par.)
	pjovimo įtaisai yra išsibalansavę arba atsilaisvinę	susisiekti su Pardavėju
	atsilaisvinę sutvirtinimai	patikrinti ir priveržti variklio ir važiuoklės tvirtinamuosius varžtus
16. Netikslus arba neefektyvus stabdymas	stabdys nėra sureguliuotas taisyklingai	Susisiekti su Pardavėju
17. Netolygi eiga, prasta trauka važiuojant įkalnėje arba įrenginio polinkis apvirsti	diržo arba įvedimo įtaiso problemos	Susisiekti su Pardavėju
18. Su veikiančiu varikliu, paspaudus traukos pedalą, įrenginys nejudą	atblokavimo svirtis atblokuotos pavarų dėžės padėtyje	ją nustatyti į įvestos pavarų dėžės padėtį (5.4 par.)
19. Įrenginys pradeda neįprastai vibruoti	pažeidimas arba detalės nėra gerai pritvirtintos	sustabdyti įrenginį ir ištraukti užvedimo raktą
		patikrinti galimus pažeidimus
		patikrinti, ar yra atsilaisvusių detalių bei jas priveržti
		patikrinimus, detalių pakeitimus arba remontą atlikti specializuotame techninės priežiūros centre

Jeigu nesklandumai tęsiasi įvykdžius aprašytus veiksmus, susisiekti su Pardavėju.

## 15. PRIEDAI

### 15.1 RINKINYS MULČIAVIMUI

Susmulkina nupjautą žolę ir palieka ją ant vejos (58.A1 pav.; 58.A2 pav.).

### 15.2 AKUMULATORIAUS PALAIKYMO ĮKROVIKLIS

Leidžia išlaikyti akumuliatorių veiksmingą nenaudojimo laikotarpį, užtikrindamas optimalų įkrovos lygį ir ilgesnį akumuliatoriaus naudojimo laiką (58.B pav.).

### 15.3 VILKIMO KOMPLEKTAS

Mažos priekabos vilkimui (58.C pav.).

### 15.4 BREZENTAS

Apsaugo įrenginį nuo dulkių, kai jis nėra naudojamas (58.D pav.).

### 15.5 GALINIŲ SVARSCIŲ RINKINYS

Padidina mašinos galinį stabilumą, ypač naudojant nuožulniuose vietovėse (58.E pav.).

### 15.6 GALINIO IŠMETIMO APSAUGOS KOMPLEKTAS

Naudoti vietoj surinkimo maišo, kai žolė yra nesurenkama (58.F pav.). (*Tik modeliams su galiniu išmetimu.*)

### 15.7 SNIEGO GRANDINĖS 18", 20"

Pagerina užpakalinių ratų sukibimą su sniego danga ir leisti naudoti sniego valymo įrangą (58.G pav.).

### 15.8 RATAI PURVUI / SNIEGUI 18", 20"

Pagerinti traukos našumą važiuojant sniegu ir purvu (58.H pav.).

### 15.9 PRIEKABA

Transportuoti įrankius ar kitus objektus leidžiamos apkrovos ribose (58.I pav.).

### 15.10 BARSTYTUVAS

Druskai ar trąšoms barstyti (58.J pav.).

### 15.11 BARSTYTUVAS

Smėliui arba žvyriui barstyti (58.K pav.).

### 15.12 VOLAŠ ŽOLEI

Dirvožemiui po sėjos sutankinti arba žolei priploti (58.L pav.).

### 15.13 PEILINIS SNIEGO VALYTUVAS

Pašalinto sniego šoniniam kaupimui ir nuvalymui (58.M pav.).

### 15.14 PRIEKINIS ŠLAVIMAS

Takeliams ir kietiems paviršiams valyti nuo lapų ir nešvarumų bei plono šviežio sniego sluoksniui pašalinti (58.N pav.).

### 15.15 SMULKINTUVAS

Apleistai žolei kirpti ir smulkinti (58.O pav.).

### 15.16 LAPŲ IR ŽOLĖS SURINKTUVAS

Lapams ir žolei surinkti ant žolės paviršių (58.P pav.).

### 15.17 PRIEKINIS GRĖBLYS

Žolei ir mažoms šakoms surinkti (58.Q pav.).

### 15.18 KĖLIMO ĮTAISAS

Leidžia sumontuoti papildomus priekinius priedus, kuriems nereikalingas galios tiekimo velenas (58.R1 pav.).

### 15.19 GALIOS TIEKIMO VELENAS (GTV)

Leidžia perkelti galią iš variklio į valdymo prietaiso priedą. Reikalingas kėlimo įtaisas (58.R2 pav.).

### 15.20 GALIOS TIEKIMO VELENAS (GTV)

Leidžia perkelti galią iš variklio į valdymo prietaiso priedą. Nereikalingas kėlimo įtaisas (58.R3 pav.).



## SATURS

1. VISPĀRĒJĀ INFORMĀCIJA .....	2	6.5 Darbs .....	18
2. DROŠĪBAS NOTEIKUMI .....	2	6.6 Apturēšana .....	20
3. PĀRZINIET MAŠĪNU .....	5	6.7 Pēc izmantošanas .....	20
3.1 Mašīnas apraksts un paredzētais izmantošanas veids .....	5	7. PLĀNOTĀ TEHNISKĀ APKOPE .....	20
3.2 Drošības zīmes .....	5	7.1 Vispārēja informācija .....	20
3.3 Identifikācijas plāksnīte .....	6	7.2 Degvielas uzpilde / degvielas tvertnes iztukšošana .....	21
3.4 Galvenās sastāvdaļas .....	6	7.3 Motoreļļas līmeņa pārbaude, papildināšana, izliešana .....	21
4. MONTĀŽA .....	7	7.4 Pretzāģēšanas riteņi .....	22
4.1 Montāžas sastāvdaļas .....	7	7.5 Akumulators .....	22
4.2 Stūres montāža .....	8	7.6 Tīrīšana .....	23
4.3 Sēdekļa montāža .....	8	7.7 Nostiprinātājuzgriežņi un skrūves .....	23
4.4 Akumulatora montāža un pieslēgšana ..	8	8. ĀRKĀRTAS TEHNISKĀ APKOPE .....	24
4.5 Savākšanas maisa aizsargu montāža ..	8	8.1 Drošības ieteikumi .....	24
4.6 Savākšanas maisa sakabes cilpas fiksatora noņemšana .....	8	8.2 Griezējierīču bloks .....	24
4.7 Priekšējā bufera montāža .....	8	8.3 Priekšējo / aizmugurējo riteņu maiņa ..	24
4.8 Savākšanas maisa montāža .....	9	8.4 Elektroniskā plate .....	25
4.9 Savākšanas maisa apgāšanas sviras montāža .....	9	8.5 Drošinātāja maiņa .....	25
4.10 Griezējierīces bloka sānu aizsargu uzstādīšana (ja paredzēts) .....	9	8.6 Spuldžu maiņa .....	26
4.11 Sāniskās izmešanas deflektora montāža (tikai modeļiem ar sānisko izmešanu) ...	9	8.7 Aizmugurējās transmisijas grupa .....	26
5. VADĪBAS IERĪCES .....	10	8.8 Priekšējās transmisijas grupa (modelis 4WD) .....	26
5.1 Bremzes pedālis .....	10	8.9 Savākšanas maisa sakabes šarnīra atsperes regulēšana .....	26
5.2 Pedālis braukšanai uz priekšu .....	10	9. UZGLABĀŠANA .....	26
5.3 Atpakaļgaitas pedālis .....	10	10. PĀRVIETOŠANA UN TRANSPORTĒŠANA	27
5.4 Hidrostatiskās transmisijas atbloķēšanas vadības ierīce .....	10	11. APKOPE UN REMONTS .....	27
5.5 Atslēgas pārslēgš .....	10	12. GARANTIJAS SEGUMS .....	27
5.6 Akseleratora vadības ierīce .....	11	13. APKOPES DARBU TABULA .....	28
5.7 Stāvbremzes svira .....	11	14. TRAUCĒJUMMEKLĒŠANA .....	29
5.8 Apgaisojuma slēdzis .....	11	15. PIEDERUMI .....	31
5.9 Griezējierīču ieslēgšanas un apturēšanas vadības ierīce .....	11		
5.10 Pļaušanas atpakaļgaitā atļaujas poga ..	12		
5.11 Griezējierīču montāžas augstuma regulēšanas vadības ierīces .....	12		
5.12 Ātruma uzturēšanas ierīce (kruīza kontrole) .....	12		
5.13 Darba stundu skaitītājs (ja paredzēts) ..	12		
5.14 Papildu kontaktligzda piederumiem .....	13		
5.15 Savākšanas maisa apgāšanas vadības ierīce .....	13		
5.16 "I" tipa displejs un akustiskie signāli ..	13		
5.17 "II" tipa displejs un akustiskie signāli ..	13		
5.18 "III" tipa displejs un akustiskie signāli ..	15		
6. MAŠĪNAS IZMANTOŠANA .....	16		
6.1 Sagatavošanas darbi .....	16		
6.2 Drošības pārbaudes .....	17		
6.3 Lietošana uz slīpām virsmām .....	17		
6.4 Iedarbināšana .....	18		

## 1. VISPĀRĒJA INFORMĀCIJA

### 1.1 KĀ JĀLASA ROKASGRĀMATA

Rokasgrāmatas tekstā daži paragrāfi, kuros ir izklāstīta īpaši svarīga informācija par drošību vai pareizu lietošanu, ir dažādos veidos izcelti, saskaņā ar šādiem kritērijiem:

**PIEZĪME** vai **SVARĪGI** satur precizējumus vai skaidrojumus iepriekš izklāstītai informācijai, kas palīdz izvairīties no mašīnas vai mantas bojāšanas.

Ar simbolu  apzīmē bīstamību. Brīdinājuma neievērošanas gadījumā jūs vai trešās personas var gūt traumas un/vai iekārta var tikt bojāta.

Paragrāfi, kas apvilkti ar taisnstūri, kura malas sastāv no pelēkiem punktiem, attiecas uz opcionāliem raksturlielumiem, kas nav pieejami visos modeļos, kas tiek apskatīti šajā rokasgrāmatā. Pārbaudiet, vai raksturlielums attiecas uz jūsu modeli.

Visi virzienu apzīmējumi, tādi kā "priekšā", "aizmugurē", "pa labi" un "pa kreisi" attiecas uz operatora darba pozīciju.

### 1.2 ATSAUCES

#### 1.2.1 Attēli

Attēli šajā instrukcijā ir numurēti 1, 2, 3 utt. Attēlos redzamās detaļas ir apzīmētas ar burtiem A, B, C utt. Atsauce uz detaļu C 2. attēlā tiek apzīmēta kā: "Skatīt att. 2.C" vai vienkārši "(att. 2.C)". Attēliem ir ilustratīvs raksturs. Faktiski uzstādītās detaļas var atšķirties no attēlotajām.

#### 1.2.2 Virsraksti

Rokasgrāmatā ir sadalīta nodaļās un paragrāfos. Paragrāfa "2.1 Apmācība" virsraksts ir "2. Drošības noteikumi" apakšvirsraksts. Atsauces uz virsrakstiem vai paragrāfiem ir apzīmētas ar saīsinājumiem nod. vai par. un ar attiecīgo numuru. Piemērs: "nod. 2" vai "par. 2.1"

## 2. DROŠĪBAS NOTEIKUMI

### 2.1 APMĀCĪBA

 **Iepazīstieties ar mašīnas vadības orgāniem un ar to pareizu izmantošanu. Iemācieties ātri apturēt dzinēju. Šo norādījumu un brīdinājumu neievērošana var izraisīt ugunsgrēkus un/vai smagas traumas.**

- Nekādā gadījumā neļaujiet lietot mašīnu bērniem vai cilvēkiem, kuri nav nepieciešamā līmenī iepazīnušies ar instrukciju. Vietējā likumdošanā var būt noteikts minimālais mašīnas operatora vecums.
- Nekādā gadījumā neizmantojiet mašīnu, ja mašīnas operators ir noguris vai slikti jūtas vai, ja viņš ir lietojis medikamentus, narkotikas, alkoholu vai vielas, kas pasliktina refleksus un uzmanību.
- Nepārvadājat bērnus vai citus pasažierus
- Atcerieties, ka operators vai lietotājs ir atbildīgs par negadījumiem un nejausiem mantas bojājumiem, kuros ir iesaistītas trešās personas vai to manta. Lietotāja pienākums ir novērtēt darba vietā pastāvošos potenciālos riskus, kā arī veikt visus pasākumus, kas nepieciešami savas un citu personu drošības garantēšanai, it īpaši strādājot uz slīpām, nelīdzenām, slidenām vai nestabilām virsmām.
- Pārdodot ierīci vai iedodot to lietošanā citām personām, pārliecinieties, ka lietotājs iepazīstas ar šajā rokasgrāmatā izklāstītajiem norādījumiem.

### 2.2 SAGATAVOŠANAS DARBI

#### Individuālie aizsardzības līdzekļi (IAL)

- Valkājiet aizsargapģērbus, izturīgus darba apavus ar neslīdošu zoli un garas bikses. Strādājot ar mašīnu, nedrīkst iet ar basām kājām vai valkāt vaļējas sandales. Ir obligāti jāizmanto dzirdes orgānu aizsargaustiņas.
- Lietojot aizsargierīces pret troksni, var samazināt spēju dzirdēt iespējamus brīdinājumus (saucienus vai trauksmes signālus). Pievērsiet maksimālu uzmanību, kas notiek darba zonā.
- Nevalkājiet šalles, halātus, kaklarotas, aproces, apģērbus ar vaļīgām daļām vai auklām, kā arī kaklasaites un apģērbus ar daļām, kuras var iestrēgt mašīnā vai darba vietā esošajos priekšmetos.
- Ja jums ir gari mati, tad atbilstošā veidā savāciet tos.

## Darba zona / Mašīna

- Rūpīgi pārbaudiet visu darba zonu un novāciet visus priekšmetus, kurus mašīna var uzvest, vai kuri var sabojāt pļaušanas ierīci/rotējošās daļas (akmeņus, zarus, metāla vadus, kaulus u.c.).

## iekšdedzes motors: degviela

**⚠ BĪSTAMI!** Degviela ir ļoti viegli uzliesmojoša viela.

- Uzglabājiet degvielu speciālās un sertificētās kannās, kas tam ir paredzētas, drošās vietās, tālu no siltuma avotiem atklātas uguns.
- Sekojiet tam, lai uz kannām benzīna uzglabāšanas zonā nebūtu zāles, lapu vai smērvielu atlieku.
- Neatstājiet kannas bērniem pieejamās vietās.
- Nesmēķējiet degvielas uzpildes vai pieliešanas laikā, kā arī vienmēr, kad rīkojieties ar degvielu.
- Uzpildiet degvielu tikai ārā, izmantojot piltuvi.
- Izvairieties no degvielas tvaiku ieelpošanas.
- Nepievienojiet degvielu un nenorņemiet tvertnes vāciņu, kamēr dzinējs darbojas vai ir karsts.
- Lēni atveriet tvertnes vāciņu, ļaujot iekšējam spiedienam pakāpeniski samazināties.
- Netuviniet liesmu tvertnes kaklam, lai pārbaudītu tās saturu.
- Ja notiek degvielas noplūde, neiedarbiniet dzinēju, bet gan attāliniet mašīnu no vietas, kur izlījusi degviela, raugieties, lai nerastos aizdegšanās iespēja, kamēr degviela nav iztvaikojusi un degvielas tvaiki nav izklīduši.
- Nekavējoties noslaukiet visu uz mašīnu un uz zemi izlījušo degvielu.
- Vienmēr uzstādiat atpakaļ un labi aizgrieziet tvertnes un degvielas kannas vāciņus.
- Neiedarbiniet mašīnu degvielas uzpildes vietā; dzinējs ir jāiedarbina vismaz 3 metru attālumā no degvielas uzpildīšanas vietas.
- Izvairieties no degvielas nokļūšanas uz apģērba un, ja tas tomēr notiek, pirms dzinēja iedarbināšanas pārgērbieties.

## 2.3 IZMANTOŠANAS LAIKĀ

### Darba zona

- Nedarbiniet dzinēju slēgtās telpās, kurās var uzkrāties bīstama tvaņa gāze. Mašīna jāiedarbina ārā vai labi vedināmā vietā. Atcerieties, ka dzinēja izplūdes gāzes ir toksiskas.
- Mašīnas iedarbināšanas laikā nevirziet trokšņa slāpētāju un, tāpat, izplūdes gāzi, uzliesmojošo vielu un materiālu virzienā.
- Nelietojiet mašīnu sprādzienbīstamās vidēs, uzliesmojošo šķidrumu, gāzu vai putekļu klātbūtnē. Elektriskie kontakti vai

mehāniskā berze var radīt dzirksteles, kuras var aizdedzināt putekļus vai tvaikus.

- Strādājiet tikai dienas gaismā vai ar labu mākslīgo apgaismojumu un labas redzamības apstākļos.
- Sekojiet tam, lai cilvēki, bērni un dzīvnieki atrastos drošā attālumā no darba zonas. Bērni ir jāpieskata otrai pieaugušai personai.
- Nestrādājiet uz mitras zāles, zem lietus vai, ja pastāv negaisa un it īpaši zibens risks.
- Pievērsiet īpašu uzmanību virsmas nelīdzenumiem (ciņi, grāvji), slīpām virsmām, slēptām bīstamības avotiem un šķēršļu esamībai, kuri var ierobežot redzamību.
- Esiet ļoti uzmanīgs, atrodoties krauju, bedru vai dabju tuvumā. Mašīna var apgāzties, ja viens no riteņiem nobrauc no apmales vai ja apmale sabrūk.
- Esiet īpaši uzmanīgs uz slīpām virsmām, lai izvairītos no apgāšanās vai kontroles zaudēšanas pār mašīnu. Galvenie kontroles zaudēšanas iemesli ir šādi:
  - Nepietiekoša riteņu saķere
  - Pārāk liels ātrums
  - Nepietiekoša bremzēšana
  - Mašīna neatbilst izmantošanas veidam
  - Nepietiekošas zināšanas par to, pie kādām sekām var novest zemes stāvoklis
  - Nepareiza izmantošana vilcēja veidā.
- Lietojot mašīnu ielas tuvumā, pievērsiet uzmanību satiksmei.
- Lai izvairītos no ugunsgrēka riska, neļaujiet mašīnai stāvēt ar ieslēgtu dzinēju augstā zālē.

### Drošības noteikumi

- Braukšanas un darba laikā nenovērsiet uzmanību un saglabājiet nepieciešamo koncentrāciju.
- Pārvietojoties atpakaļgaitā, esiet uzmanīgs. Skatieties atpakaļ pirms sākt pārvietoties atpakaļ un pārvietošanās laikā, lai pārliecinātos, ka aiz jums nav šķēršļu.
- Esiet uzmanīgs, kamēr velkat kravu vai izmantojat smagus agregātus:
  - Vilkšanas stieņa piestiprināšana izmantojiet tikai apstiprinātas vietas;
  - Ierobežojiet kravu apjomu līdz tādām, ko iespējams viegli kontrolēt;
  - Neveiciet asas kustības ar stūri. Atpakaļgaitas laikā esiet uzmanīgs;
  - Izmantojiet pretsvarus vai riteņu svarus, ja tas ir ieteikts rokasgrāmatā.
- Pievērsiet uzmanību, ja jūs izmantojat savākšanas maisus un piederumus, kuri var ietekmēt mašīnas stabilitāti, it īpaši uz slīpām virsmām.
- Vienmēr turiet rokas un kājas tālu no pļaušanas ierīces, gan iedarbināšanas, gan darba laikā.

- Uzmaniību: ļaušanas elements turpina griezties dažas sekundes arī pēc tā atslēgšanas vai pēc dzinēja izslēgšanas.
- Pievērsiet uzmanību ļaušanas ierīču blokam, kurā ir vairāk nekā viena ļaušanas ierīce, jo vienas ļaušanas ierīces rotēšana var izraisīt citu ļaušanas ierīču rotēšanu.
- Vienmēr stāviet tālu no izmešanas atveres.
- Nepieskarieties dzinēja daļām, kas izmantošanas laikā var kļūt karstas. Pastāv apdegumu risks.
- Lai izvairītos no ugunsgrēka riska, neļaujiet mašīnai stāvēt ar ieslēgtu dzinēju augstā zālē.

**⚠** Ja darba laikā rodas bojājumi vai negadījumi, nekavējoties apturiet dzinēju un attāliniet mašīnu, lai neradītu jaunus bojājumus; operatora vai citu personu savainošanās gadījumā nekavējoties sniedziet situācijai atbilstošu pirmo palīdzību un vērsieties pie ārsta. Rūpīgi novāciet gruzus, kas var izraisīt bojājumus vai savainot cilvēkus vai dzīvniekus gadījumā, ja jūs tos nepamanāt.

### Izmantošanas ierobežojumi

- Nekādā gadījumā neizmantojiet mašīnu, ja aizsargi ir bojāti, nav uzstādīti vai nav pareizi izvietoti (savākšanas maiss, sāniskās izmešanas aizsargs, aizmugurējās izmešanas aizsargs).
- Neizmantojiet mašīnu, ja piederumi/instrumenti nav uzstādīti paredzētajās vietās.
- Neizslēdziet, neatvienojiet, nenovēliet un nemoificējiet uzstādītās drošības sistēmas/mikroslēdzus.
- Nemainiet dzinēja regulējumus un nepakļaujiet to pārmērīgai slodzei. Ja dzinēju darbina ar pārāk lieliem apgriezieniem, palielinās risks gūt traumas.
- Nepakļaujiet mašīnu pārmērīgai slodzei un neizmantojiet maza izmēra mašīnu smagu darbu veikšanai; atbilstošās mašīnas izmantošana samazina riskus un uzlabo darba kvalitāti.
- Mašīna nav apstiprināta izmantošanai uz publiskiem ceļiem. Šī mašīna ir jāizmanto (saskaņā ar ceļu satiksmes noteikumiem) tikai privātās zonās, kuras ir slēgtas transporta satiksmei.

## 2.4 TEHNISKĀ APKOPE UN UZGLABĀŠANA

Regulāri veiciet tehnisko apkopi un pareizi uzglabājiet mašīnu, lai tās drošība un raksturlielumi nesamazinātos.

### Tehniskā apkope

- Nekādā gadījumā nelietojiet mašīnu, ja tās detaļas ir nodilušas vai bojātas. Bojātas vai nodilušas detaļas ir nepieciešams nomainīt, nevis labot.
- Lai samazinātu ugunsgrēka risku, regulāri pārbaudiet, vai nav eļļas un/vai degvielas noplūdēs.
- Mašīnas regulēšanas laikā īpašu uzmanību pievērsiet tam, lai pirksti neiekļūtu starp kustīgo ļaušanas ierīci un mašīnas nekustīgām daļām.

**⚠** Trokšņa un vibrācijas līmenis, kas norādīts šajā instrukcijā, atbilst maksimālajam vērtībām, kas sasniedzamas mašīnas izmantošanas laikā. Nelīdzsvarota ļaušanas elementa izmantošana, pārmērīgs kustības ātrums un tehniskās apkopes neveikšana būtiski ietekmē trokšņa līmeni un vibrācijas. Tāpēc ir jāveic piesardzības pasākumi, lai novērstu iespējamus bojājumus, kas var rasties pārmērīga trokšņa vai vibrāciju radītas pārslodzes dēļ; veiciet mašīnas tehnisko apkopi, izmantojiet prettrokšņa austiņas, darba laikā taisiet pauzes.

### Uzglabāšana

- Neuzpildiet mašīnas tvertni ar degvielu tādā vietā, kur degvielas tvaiki var saskarties ar liesmu, dzirksteli vai spēcīgu siltuma avotu.
- Lai samazinātu ugunsgrēka risku, neatstājiet telpā tvertnes ar atkritumiem.

## 2.5 APKĀRTĒJĀS VIDES AIZSARDZĪBA

Mašīnas īpašniekam ir jā rūpējas par vides aizsardzību, izturoties ar cieņu pret sabiedrību un vidi, kurā dzīvojam.

- Centieties nekļūt par jūsu kaimiņu traucējumu cēloni. Izmantojiet mašīnu tikai piemērotā laikā (neizmantojiet to agri no rīta vai vēlā vakarā, kad jūs varat traucēt citiem cilvēkiem).
- Rūpīgi ievērojiet vietējo likumdošanu, kas attiecas uz iepakojuma materiālu, eļļas, degvielas, filtru, bojātu detaļu vai citu vidi piesārņojošo materiālu utilizāciju; šos atkritumus nedrīkst izmest sadzīves atkritumu konteineros, un tie ir jānogādā uz speciāliem savākšanas centriem, kas nodrošina atkritumu utilizāciju.
- Rūpīgi ievērojiet vietējo likumdošanu, kas attiecas uz atkritumu utilizāciju
- Pēc mašīnas izvadīšanas no ekspluatācijas, nemetiet to ārā, bet sazinieties ar atkritumu savākšanas centru saskaņā ar vietējās likumdošanas prasībām.

### 3. PĀRZINIET MAŠĪNU

#### 3.1 MAŠĪNAS APRAKSTS UN PAREDZĒTAIS IZMANTOŠANAS VEIDS

##### Šī mašīna ir sēžot vadāma zālienu pļaujmašīna.

Mašīna ir aprīkota ar dzinēju, kas darbina pļaušanas ierīci, kas aizsargāta ar karteri, kā arī ar transmisijas mezglu, kas nodrošina mašīnas kustību.

Mašīna ir aprīkota ar:

- hidrostatisko transmisiju ar transmisijas pakāpēm uz priekšu un atpakaļ, nepārtraukti maināmu ("Hydro"), ar diviem piedziņas riteņiem (2WD) vai četriem piedziņas riteņiem (4WD).

Operators var vadīt mašīnu un darbināt galvenās vadības ierīces, visu laiku sēžot vadītāja sēdekļī.

Mašīnā uzstādītās drošības ierīces nodrošina dzinēja un pļaušanas ierīces apturēšanu dažādu sekunžu laikā (par. 6.2.2).

##### 3.1.1 Paredzētais izmantošanas veids

Šī mašīna ir izstrādāta un izgatavota zāles pļaušanai.

Vispārīgas mašīnas iespējas:

1. pļaut zāli un savākt to savākšanas maisā;
2. pļaut zāli un izmest to zemē no aizmugurējās daļas;
3. pļaut zāli, sasmalcināt to un izkļiedēt uz zemes (tā saucamā "mulčēšana").
4. pļaut zāli un izmest to uz sāniem.

Noteiktu piederumu izmantošana, kurus ražotājs piedāvā kā standartaprīkojumu vai atsevišķi nopērkamu aprīkojumu, ļauj veikt šo darbu, izmantojot dažādas metodes, kas aprakstītas šajā rokasgrāmatā vai instrukcijās, kas tiek piegādātas kopā ar piederumiem. Līdzīgā veidā, iespēja uzstādīt papildpiederumus (ja tos ir paredzējis ražotājs) var paplašināt paredzēto izmantojumu un citas funkcijas, atbilstoši ierobežojumiem un nosacījumiem, kas norādīti ar piederuma instrukcijā.

#### 3.1.2 Nepareiza lietošana

Mašīnas izmantošana jebkādiem citiem mērķiem, kas nav minēti augstāk, var būt bīstama un var radīt ievainojumus un/vai bojāt mantu. Par nepareizu lietošanu tiek uzskatīts (tikai piemēra labad, saraksts nav pilns):

- citu personu, bērnu vai dzīvnieku pārvadāšana mašīnā, jo viņi var izkrist un gūt nopietnas traumas vai traucēt drošā veidā vadīt mašīnu;
- kravas vilkšana vai stumšana bez speciālu vilkšanas piederumu izmantošanas;
- braukšana ar mašīnu pa nestabilu, slidenu, apledojušu, akmeņainu vai nelīdzenu virsmu, kā arī pa dubļu peļķēm un staignājiem, kas traucē novērtēt virsmas stāvokli;
- pļaušanas ierīces ieslēgšana vietās bez zāles;
- mašīnas izmantošana lapu vai grūžu savākšanai.

**SVARĪGI** *Mašīnas nepareiza lietošana izraisa garantijas anulēšanu un atbrīvo Ražotāju no jebkāda veida atbildības, padarot lietotāju atbildīgu par zaudējumiem, kas saistīti ar paša vai trešo personu mantas bojājumiem vai gūtajām traumām.*

#### 3.1.3 Lietotāja tips

Šī mašīna ir paredzēta patērētājiem, jeb neprofesionāliem lietotājiem. Tā ir paredzēta "neprofesionālai lietošanai".

*SVARĪGI* *Mašīnu drīkst izmantot tikai viens operators.*

#### 3.2 DROŠĪBAS ZĪMES

Uz mašīnas atrodas dažādi simboli (att. 2.). Tie ir nepieciešami, lai atgādinātu operatoram par pareizu rīcību, par to, ka izmantošanas laikā jābūt uzmanīgam un jāievēro nepieciešamie piesardzības pasākumi.



Simbolu nozīme:



**Uzmanību!** Pirms mašīnas lietošanas izlasīt instrukcijas.



**Uzmanību!** Pirms jebkādu apkopes vai remonta darbu veikšanas izņemt atslēgu un izlasīt instrukcijas.



**Bīstamība! Priekšmetu uzmešana:** Nestrādājiet, ja aizmugurējās izmešanas aizsargs vai savākšanas maiss nav uzstādīts. (tikai modeļiem ar aizmugurējo savākšanu).



**Bīstamība! Priekšmetu uzmešana:** Neaizsargātas personas turēt drošā attālumā.



**Bīstamība! Mašīnas apgāšanās:** Nelietot šo mašīnu uz nogāzēm, kas pārsniedz 10°.



**Bīstamība! Traumas:** Pārliecinieties, ka bērni atrodas drošā attālumā no mašīnas, kad darbojas dzinējs.



**Sagriešanās risks.** Griešanas ierīces tiek darbinātas. Aizliegts ievietot rokas vai pēdas griešanas ierīču gropē.



**Uzmanību!** Turēties drošā attālumā no karstām virsmām.



Nekāpt uz mašīnas, lai nesabojātu griezējierīču bloka aizsargus.

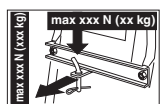

Lietojot vilkšanas komplektu, nepārsniedz slodzes ierobežojumus, kas norādīti marķējumā un ievērot drošības standartus.

**SVARĪGI** Ir jānomaina uzlīmes, kuras ir bojātas vai nav salasāmas. Pasūtiet jaunus uzlīmes autorizētajā servisa centrā.

### 3.3 IDENTIFIKĀCIJAS PLĀKSNĪTE

Identifikācijas marķējums parāda šādus datus (att. 1):

1. Trokšņa jaudas līmenis
2. CE atbilstības marķējums
3. Izgatavošanas gads
4. Mašīnas tips
5. Sērijas numurs
6. Ražotāja nosaukums un adrese
7. Artikula kods
8. Motora darbības nominālā jauda un maksimālais ātrums
9. Svars kilogramos
10. Transmisijas tips

Pierakstiet mašīnas identifikācijas datus attiecīgajos laukos tabulā, kas atrodama uz aizmugurējiem vākiem.

**SVARĪGI** Katru reizi, kad sazināties ar autorizēto servisa centru, izmantojiet etiķetē norādītos identifikācijas datus.

**SVARĪGI** Atbilstības deklarācijas piemērs ir atrodams rokasgrāmatas pēdējās lappusēs.

### 3.4 GALVENĀS SASTĀVDAĻAS

Mašīna sastāv no šādām galvenajām sastāvdaļām, kurām atbilst šādas funkcijas (att. 1.):

- A. Dzinējs:** nodrošina kā griezējierīču, tā arī riteņu kustību; tā raksturojumi un lietošanas noteikumi ir aprakstīti atbilstošajā rokasgrāmatā.
- B. Griezējierīču bloks:** šis bloks sastāv no korpusa, kurā ir ietvertas rotējošās griezējierīces, un no griezējierīcēm.
- C. Griezējierīces:** tās ir zāles pļaušanai paredzētie elementi; galos esošās lāpstīņas veicina nopļautās zāles virzīšanu izmešanas kanālā.
- D. Aizmugurējās izmešanas aizsargs (ir pieejams pēc pasūtījuma):** to uzstāda maisa vietā, tas neļauj priekšmetiem, kas nonāk saskarē ar griezējierīcēm, tikt uzmettiem lielā attālumā no mašīnas (tikai modeļos ar aizmugurējo savākšanu).
- E. Sāniskās izmešanas deflektors:** tā funkcija ir ne tikai sāniski izmest zāli, bet tas ir arī drošības elements, kas neļauj aizmest tālu no mašīnas objektus, ko savākusi griezējierīce (tikai modeļiem ar sānisko izmešanu).

- F. Savākšanas maiss:** tā funkcija ir ne tikai savākt nopļauto zāli, bet tas ir drošības elements, kas neļauj aizmest tālu no mašīnas objektus, ko savākusi griezējierīce (*tikai modeļiem ar aizmugurējo izmešanu*).
- G. Izmešanas kanāls:** savienotājelements starp griezējierīču bloku un savākšanas maisu (*tikai modeļos ar aizmugurējo savākšanu*).
- H. Vadītāja sēdekļis:** tas ir operatora darba vieta un tas ir aprīkots ar devēju, kas nosaka vai operators ir savā vietā, tas tiek izmantots drošības ierīču iedarbināšanai.
- I. Stūre:** ļauj pagriezt priekšējos riteņus.
- J. Priekšējais buferis:** nodrošina mašīnas priekšējo daļu aizsardzību.
- K. Akumulators:** nodrošina enerģiju, kas nepieciešama dzinēja iedarbināšanai; tā raksturojumi un lietošanas noteikumi ir aprakstīti atbilstošajā rokasgrāmatā.

## 4. MONTĀŽA

 **Drošības noteikumi, kuri jāievēro, ir aprakstīti 2. nod. Rūpīgi ievērojiet šo norādījumus, lai izvairītos no nopietniem riskiem vai bīstamām situācijām.**

Uzglabāšanas un transportēšanas iemeslu dēļ dažas mašīnas sastāvdaļas nav samontētas uzreiz rūpnīcā, bet tās ir jāsamontē pēc iepakojuma noņemšanas, ievērojot sekojošus norādījumus.

 **Izpakošana un montāžas pabeigšana jāveic uz līdzenas un cietas virsmas. Ir jābūt pietiekoši daudz vietas gan mašīnas, gan iepakojumu pārvietošanai, izmantojot tikai piemērotus līdzekļus. Neizmantojiet mašīnu, kamēr nav izpildīti norādījumi, kas minēti nodaļā "MONTĀŽA".**

### 4.1 MONTĀŽAS SASTĀVDAĻAS

Iepakojumā ir iekļauti montāžas sastāvdaļas, kas uzskaitīti nākamajā tabulā:

	Apraksts
1	Stūre
2	Instrumentu paneļa vāks un detaļas stūres stiprināšanai
3	Vadītāja sēdekļis
4	Priekšējais buferis (ja paredzēts)
5	Maiss ar atbilstošo montāžas skrūvju komplektu un attiecīgām instrukcijām ( <i>tikai modeļiem TS-TX-TH</i> ) ( <i>tikai modeļiem ar aizmugurējo izmešanu</i> )
6	Maisa aizsargi un atbilstošie komplektācijas montāžas piederumi ( <i>tikai modeļiem ar aizmugurējo savākšanu</i> )
7	Sāniskās izmešanas deflektors ( <i>tikai modeļiem ar sānisko izmešanu</i> )
8	Griezējierīces bloka sānu stiprinājumi (ja paredzēts).
9	Maiss ar: - rokasgrāmatām un dokumentāciju - sēdekļa montāžas skrūvju komplektu - piederumi sāniskās izmešanas deflektora montāžai ( <i>tikai modeļiem ar sānisko izmešanu</i> ) - skrūvju komplekts akumulatora vadu pievienošanai - 2 iedarbināšanas atslēgas - 1 rezerves drošinātājs ar nominālu 10 A
10	Mulčēšanas komplekts ( <i>tikai modeļiem ar sānisko izmešanu</i> ) (ja paredzēts).

#### 4.1.1 Izpakošana

1. Uzmanīgi atveriet iepakojumu, lai nepazaudētu sastāvdaļas
2. Izlasiet kastē esošo dokumentāciju, tai skaitā šo instrukciju.
3. Izņemiet no kastes visas sastāvdaļas, kas vēl nav saliktas.
4. Izņemiet mašīnu no iepakojuma, ievērojot šādus piesardzības pasākumus:
  - uzstādiat griezējierīces bloku visaugstākajā pozīcijā (par. 5.11), lai izvairītos no tā bojājuma, kad mašīna tiks nolaiستا no atbalsta paliktņā;
  - Nolaidiet mašīnu no atbalsta paliktņā.
5. Novietojiet aizmugurējās transmisijas atbloķēšanas sviru atbloķētā pozīcijā (par. 5.4.).

## 4.2 STŪRES MONTĀŽA

1. Novietojiet mašīnu uz līdzenas virsmas un izlīdziniet priekšējos ritenus.
2. Ar skrūvgriežņa palīdzību noņemiet centrālo pārsegu (att. 3.B.) no stūres (att. 3.A.).
3. Ievietojiet stūri (att. 3.A.) uz izvīrītās vārpstas (att. 3.C.) un pagrieziet to, lai spieķi būtu pagriezti pret sēdekli, tad stumiet to, līdz stūres rumba aizķeras aiz ietvara izvīrītajiem gala aizbīdņiem (att. 3.D.).
4. Nofiksējiet stūri ar skrūvi (att. 3.E.) un gredzenveida starplikām (att. 3.F.) un (att. 3.G.), kas piegādātas komplektā, norādītajā secībā.
5. Pievelciet skrūvi līdz galam (att. 3.E.) ar uzgriežņa atslēgu.
6. Pievienojiet stūres pārsegu (att. 3.B.), ievietojot savienojumus atbilstošajās ligzdās līdz klikšķim.

## 4.3 SĒDEKĻA MONTĀŽA

Pagrieziet uz augšu regulācijas sviru (att. 4.C.) un ievietojiet sēdekli (att. 4.A.) galvenajā daļā (att. 4.B.) no stūres puses, līdz tas piestiprināts vienā no sešām pozīcijām. Šajā brīdī sēdeklis ir stabili uzstādīts, un to nevar noskrūvēt, nenospiežot sviru (att. 4.D.), kas to atbrīvo no nobloķēšanās.

## 4.4 AKUMULATORA MONTĀŽA UN PIESLĒGŠANA

Akumulators (att. 5.A) atrodas zem sēdekļa un ir nofiksēta ar atsperi (att. 5.B).

1. Vispirms pievienojiet sarkano vadu (att. 5.C) pie pozitīvā pola (+) un pēc tam melno vadu (att. 5.D) pie negatīvā pola (-), izmantojot komplektācijā esošās skrūvēs, kā parādīts.
2. Uzstādiet atsperi (att. 5.B), lai aizturētu akumulatoru, pievēršot uzmanību, lai akumulatoram piekšā esošie vadi tiktu pareizi sakārtoti tā, lai atspere tos neaizķertu (att. 5.B).

**SVARĪGI** *Vienmēr pilnīgi uzlādējiet akumulatoru, sekojot akumulatora rokasgrāmatā izklāstītajiem norādījumiem.*

**SVARĪGI** *Lai izvairītos no elektriskās shēmas aizsardzības nostrādāšanas, izvairieties iedarbināt motoru pirms pilnīgas uzlādēšanas!*

## 4.5 SAVĀKŠANAS MAISA AIZSARGU MONTĀŽA

Uzstādiet divus aizsargus (att. 6.A.) uz aizmugurējās plāksnes (att. 6.B.), izmantojot trīs skrūves katram aizsargam (att. 6.C.), kas piegādātas komplektā, norādītajā secībā, nenobloķējot atbilstošos uzgriežņus (att. 6.D.). Piestipriniet pie savākšanas maisa šasijas augšējās daļas aizsargiem (att. 6.E.), novietojiet vidū attiecībā pret virsējo plāksni (att. 6.B.). Atzīmējiet divu aizsargu pozīciju (att. 6.F.) attiecībā pret gropi (att. 6.G.) tādā veidā, ka, griežot savākšanas maisa šasiju, tapa (att. 6.H.) nostiprinās vietā pareizi (att. 6.I.). Vēlreiz pārliecinieties, ka šasija (att. 6.E.) ir labi nocentrēta attiecībā pret aizmugurējo plāksni (6.B. att.) un ka griešanās kustība notiek pareizi, kā norādīts augstāk, un pēc tam saskrūvējiet līdz galam skrūves (att. 6.C.) un stiprinājuma (att. 6.D.) uzgriežņus.

## 4.6 SAVĀKŠANAS MAISA SAKABES CILPAS FIKSATORA NOŅĒMŠANA

Transporta prasību dēļ savākšanas maisa (att. 7.A) sakabes cilpa ir bloķēta pie aizmugurējās plāksnes ar fiksatoru (att. 7.B.). Šis fiksators ir jānoņem pirms veikt savākšanas maisa palīgierīču montāžu, un tas nav atkārtoti jālieto.

## 4.7 PRIEKŠĒJĀ BUFERA MONTĀŽA

- “I” tipa buferi
  - “II” tipa buferi
1. Montēt priekšējos buferus (att. 8.A.) uz šasijas apakšējās daļas (8.B. att.) ar četrām skrūvēm (att. 8.C.).

## 4.8 SAVĀKŠANAS MAISA MONTĀŽA

### • TC modelim

1. Vispirms montējiet šasiju, savienojot augšējo daļu (att. 9.A.) ar apakšējo daļu (att. 9.B.), šim nolūkam izmantojot komplektā paredzētās skrūves un uzgriežņus (att. 9.C.), kā norādīts. Novietojiet stiprinājuma leņķus (att. 9.D.) un (att. 9.E.), ievērojot labo (R↑) un kreiso (L↑) virzienus, un piestipriniet tos pie bufera ar četrām pašvītņotājskrūvēm (att. 9.F.).
2. **Tikai modeļiem ar elektrisko izgāšanu:** Uzstādiet divus rullīus (att. 9.G.) uz balstu tapām (att. 9.H.), pārliecinoties, lai kāts būtu pagriezts pret balstu, un nostipriniet tos ar elastīgajām skavām. (att. 9.I.). Pēc tam montējiet balstus pie priekšējā auduma (att. 9.B.) ar skrūvju un uzgriežņu palīdzību (att. 9.J.).
3. Ievietojiet buferi korpusā un audumā (att. 9.K.), ievērojot pareizu novietojumu attiecībā pret pamata perimetru. Pievienojiet visus plastmasas profilus pie auduma trubām, ar skrūvgriežņa palīdzību (att. 9.L.).
4. Ievietojiet rokturi (att. 9.M.) pārsega atverēs (att. 9.N.), piestipriniet visu pie auduma ar skrūvēm (att. 9.O.), kā norādīts, un aizmugurējām pašvītņotājskrūvēm (att. 9.P.).
5. Pievienojiet pastiprinājuma balstbīdi (att. 9.Q.) zem auduma ar skrūvēm un uzgriežņiem (att. 9.R.), turot plakano daļu pagrieztu pret audumu. Ievietojiet iztukšošanas sviru (att. 9.S.) savā ligzdā un piestipriniet bultskrūvi (att. 9.T.) un attiecīgo uzgriezni (att. 9.U.).

### • Modeļiem TS-TX-TH

Pabeidziet maisa montāžu, sekojot instrukcijām, kas dotas instrukciju lapās, kuras ir pievienotas detaļai.

## 4.9 SAVĀKŠANAS MAISA APGĀŠANAS SVIRAS MONTĀŽA

Novietojiet sviras asi (att. 10.A.) divu plākšņu caurumā (att. 10.B.) un nostipriniet tās savākšanas maisa balstu iekšpusē (att. 10.C.), izmantojot komplektā esošos skrūves un uzgriežņus (att. 10.D.) attēlā norādītajā secībā. Savienojiet cilindra stieņa aizbīdņa galu (att. 10.E.) ar sviru (att. 10.F.) ar tapas palīdzību (att. 10.G.) un uzmontējiet divas elastīgās skavas (att. 10.H.). Pirms montēt savākšanas maisu uz balstiem, pārliecinieties, ka apgāšanas sviru kustība notiek pareizi.

## 4.10 GRIEZĒJIERĪCES BLOKA SĀNU AIZSARGU UZSTĀDĪŠANA (JA PAREDZĒTS).

Montējiet aizsargus (att. 11.A.) ar skrūvju (att. 11.B.) un uzgriežņu (att. 11.C.) palīdzību, kuri piegādāti komplektā, atbilstoši norādījumiem, kas pievienoti katram mašīnas veidam.

## 4.11 SĀNISKĀS IZMEŠANAS DEFLEKTORA MONTĀŽA (TIKAI MODEĻIEM AR SĀNISKO IZMEŠANU)

1. Sāniskās izmešanas deflektora (att. 12.A) iekšpusē uzstādiet atspēri (att. 12.B), iespraužot galu (att. 12.B.1) atverē un pagriežot to tādā veidā, lai atspere (att. 12.B) un gals (att. 12.B.2) būtu labi novietoti atbilstošajās ligzdās.
2. Uzstādiet sāniskās izmešanas deflektoru (att. 12.A) pie griezējierīču bloka balstiem (att. 12.C) un ar skrūvgrieža palīdzību pagrieziet otru atspēres (att. 12.B) galu (att. 12.B.2) tā, lai tas izietu ārā no sāniskās izmešanas deflektora.
3. Iespraudiet tapu (att. 12.D) balstu (att. 12.C) un sāniskās izmešanas deflektora atverēs tā, lai tā ieietu atspēres (att. 12.B) spirāļu iekšpusē un pilnīgi izietu ārā no iekšējā perforētā gala.

4. Ievietojiet šķelktapu (att. 12.E) tapas (att. 1.D) atverē (att. 12.D.1) un pagrieziet tapu, lai varētu ielocīt šķelktapas divus galus (att. 12.E.1) (ar knaiņļu palīdzību), lai tā nevarētu izkrist un izraisīt tapas (att. 12.D) iziešanu.

 **Pārļiecinieties, ka atspere darbojas pareizi, stabili turot sāniskās izmešanas deflektoru nolaištā stāvoklī, un, ka tapa ir labi iesprausta un tā nevar nejausi iziet ārā.**

**SVARĪGI** Modeļiem ar sānisko izmešanu: pārļiecinieties, vai sānu izmešanas aizsargs (att. 21.A) ir nolaižs un noblokēts ar drošības sviru (att. 21.B).

**SVARĪGI** Pirms deflektora izjaukšanas vai apkopes atcerieties, ka ir jānospiež drošības svira (att. 21.B) un paceliet sānu izmešanas aizsargu (att. 21.A.), lai to varētu izjaukt.

**PIEZĪME** Lai no jauna samontētu pārsegu, veiciet darbības pretējā secībā demontāžai.

## 5. VADĪBAS IERĪCES

### 5.1 BREMZES PEDĀLIS

 Šis pedālis iedarbina bremzes uz aizmugurējiem riteņiem (att. 13.A, 14.A.)

### 5.2 PEDĀLIS BRAUKŠANAI UZ PRIEKŠU

Ar šo pedāli tiek pieslēgta vilkme riteņiem un tiek regulēts mašīnas ātrums braukšanai uz priekšu (att. 13.B, 14.B.):

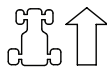

#### 1. Braukšana uz priekšu.

Palielinot spiedienu uz pedāļa, pakāpeniski palielinās mašīnas ātrums.

#### 2. Neitrālā pozīcija.

Pēc pedāļa atlaišanas tas automātiski atgriežas neitrālajā pozīcijā.

**PIEZĪME** Stāvoklis "Neitrāls" tiek signalizēts ar indikatora ieslēgšanos (att. 16.A.).

**PIEZĪME** Ja pedāli darbina ar ieslēgtu stāvbremzi (att. 13.D.), motors pārstāj darboties.

### 5.3 ATPAKAĻGAITAS PEDĀLIS

Ar šo pedāli tiek pieslēgta vilkme atpakaļgaitā un tiek regulēts mašīnas ātrums (att. 13.C., 14.C.):

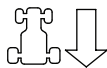

#### 1. Atpakaļgaita.

Palielinot spiedienu uz pedāļa pakāpeniski palielinās mašīnas ātrums.

 **Ieslēdzot atpakaļgaitu, mašīnai jābūt nekustīgai.**

#### 2. Neitrālā pozīcija.

Pēc pedāļa atlaišanas tas automātiski atgriežas neitrālajā pozīcijā.

**PIEZĪME** Stāvoklis "Neitrāls" tiek signalizēts ar indikatora ieslēgšanos (att. 16.A.).

**PIEZĪME** Ja pedāli darbina ar ieslēgtu stāvbremzi (att. 15.D.), motors pārstāj darboties.

### 5.4 HIDROSTATISKĀS TRANSMISIJAS ATBLOKĒŠANAS VADĪBAS IERĪCE

Šai vadības ierīcei ir divas pozīcijas, kuras norādītas ar plāksnīti (att. 13.D, 14.D):



#### 1. Transmisija ieslēgta:

der visiem lietošanas apstākļiem, pārvietošanas un plaušanas laikā.



#### 2. Transmisija atbloķēta:

būtiski samazina mašīnas stumšanai ar rokām nepieciešamo spēku, kamēr dzinējs ir izslēgts.



**SVARĪGI** Lai nepieļautu transmisijas komplekta bojāšanos, šī darbība jāveic tikai tad, kad motors ir izslēgts, ar pedāļiem (att. 13.B, 13.C, 14.B, 14.C.) neitrālā pozīcijā.

#### • Tikai 4WD modeļiem

Mašīnas pārvietošanu var veikt viegli tikai uz aizmuguri arī tad, ja aizmugurējā transmisija ir atbloķēta.

### 5.5 ATSLĒGAS PĀRSLĒGS

Atslēga ļauj/bloķē mašīnas iedarbināšanu

Tai ir 3 pozīcijas (att. 15.A.):



**1. Apturēšanas pozīcija.** Mašīna nekavējoties izslēdzas.



**2. Gaitas pozīcija.** Visi režīmi ir aktivizēti.



**3. Iedarbināšanas pozīcija.** Ieslēdz starteri, un mašīna tiek iedarbināta. Pēc atslēgas atlaišanas no iedarbināšanas pozīcijas, tā automātiski atgriežas gaitas pozīcijā.

## 5.6 AKSELERATORA VADĪBAS IERĪCE

Regulē dzinēja apgriezienu skaitu.

Atkarībā no motora veida droseļvārsta vadība var būt divu veidu:

- A. I tipa ar atsevišķu gaisa vārsta vadību** (15.B att. + 15.C att.)
- B. II tipa** (15.B att.)

Norādītās pozīcijas atbilst:



**1. Gaisa vārsta vadība - Auksta dzinēja iedarbināšana.** (ja paredzēts) Izmanto, lai iedarbinātu aukstu motoru. Pozīcija "CHOKE" izraisa maisījuma bagātināšanu un tā ir jāizmanto tik ilgi, kamēr tas tiešām ir nepieciešams.



**2. Dzinēja maksimālo apgriezienu režīms.** To vienmēr izmanto mašīnas iedarbināšanai, darbības laikā un zāles pļaušanas laikā.



**3. Dzinēja minimālo apgriezienu režīms.** To izmanto pārtraukumu laikā, ja dzinējs ir pietiekoši silts.

**PIEZĪME** Mašīnas pārvietošanas laikā izvēlieties pozīciju starp «bruņurupucis» un «zaķis».

**PIEZĪME** Daži modeļi ir aprīkoti ar sistēmu, kas automātiski kontrolē slāpētāja regulatora pozīciju karburatorā motora aizdedzes un iesildīšanas laikā.

## 5.7 STĀVBREMZES SVIRA

Stāvbremze nodrošina to, ka pēc mašīnas novietošanas stāvvietā, tā paliek nekustīga.

Ieslēgšanas svirai ir divas šādas pozīcijas (att. 15.D):



**1. Bremze izslēgta** Lai izslēgtu stāvbremzi, nospiediet pedāli (att. 13.A, 14.A). Svira atgriežas izslēgtas bremzes pozīcijā.



**2. Bremze ieslēgta.** Lai ieslēgtu stāvbremzi, nospiediet pedāli līdz galam (att. 13.A, 14.A.) un pārvirziet sviru ieslēgtu bremžu stāvoklī; pēc kājas pacelšanas no pedāļa tas paliks bloķēts nolaistā pozīcijā.

## 5.8 APGAISMOJUMA SLĒDZIS



Poga (att. 15.E.) vada apgaismojuma ieslēgšanu, kad atslēga (att. 15.A.) ir pozīcijā «MARCIA».

## 5.9 GRIEZĒJIERĪČU IESLĒGŠANAS UN APTURĒŠANAS VADĪBAS IERĪCE

Šī vadības kontrole ļauj ieslēgt griezējierīces ar elektromagnētiskā sajūga palīdzību:



**1. Griezējierīces ir ieslēgtas** Slēdzis ar izvilktu avārijas pogu (att. 15.F.1.) vai piespiestu pogu (att. 15.F.2.).



**2. Griezējierīces ir izslēgtas.** Slēdzis ar piespiestu avārijas pogu (att. 15.F.1.) vai atlaistu pogu (att. 15.F.2.).



**Izslēdzot griezējierīces, vienlaicīgi tiek iedarbinātas bremzes, kas bloķē to griešanos dažu sekunžu laikā.**

**PIEZĪME** Stāvoklis "Ieslēgtas griezējierīces" tiek signalizēts ar indikatora ieslēgšanos (att. 16.A.).

**PIEZĪME** Ja griezējierīču ieslēgšanas laikā netiek ievēroti paredzētie drošības nosacījumi, dzinējs izslēgsies un to nevarēs iedarbināt (sk. par. 6.2.2)

## 5.10 PĻAUŠANAS ATPAKAĻGAITĀ ATĻAUJAS POGA



Turot pogu ieslēgtu (att. 15.G.), ir iespējams braukt atpakaļgaitā ar ieslēgtām griezējierīcēm, neizraisot dzinēja apstāšanos.

## 5.11 GRIEZĒJIERIČU MONTĀŽAS AUGSTUMA REGULĒŠANAS VADĪBAS IERĪCES

### • Vadības ierīce ar sviru

Ar šo sviru tiek veikta griezējierīču bloka pacelšana un nolaišana, ko var pozicionēt 7 dažādos pļaušanas augstumos (att. 15.H.).



Septiņas pozīcijas ir apzīmētas ar cipariem no "1" līdz "7" uz attiecīgas plāksnītes, atbilstoši septiņiem dažādiem pļaušanas augstumiem no 3 līdz 9 cm.



Lai pārietu no vienas pozīcijas uz otru, jānospiež bloķēšanas poga, kas atrodas galos.

### • Vadības ierīce ar sviru un kloķi

Ar sviras palīdzību (att. 15.H.) veic griezējierīču bloka pacelšanu un nolaišanu.

#### • «A» pozīcija

Pacelst griezējierīču bloks.

#### • «B» pozīcija

Nolaista griezējierīču bloks.

Kloķis (att. 15.I.) nodrošina griezējierīču bloka pozicionēšanu 9 augstumos, kas atbilst tādiem pašiem griešanas augstumiem no 2 līdz 10 cm.

1. Novirzīt sviru (att. 15.H.) pozīcijā «A» .
2. Noregulēt pļaušanas augstumu ar kloķi (att. 15.I.).
3. Novirzot sviru (att. 15.H) pozīcijā «B» kopā ar griezējierīču bloku tiek automātiski atiestatīts iepriekš noregulētais augstums.

**PIEZĪME** Pārvešanas un transportēšanas laikā novirziet pozīcijā «A» (att. 15.H.).

## 5.12 ĀTRUMA UZTURĒŠANAS IERĪCE (KRUĪZA KONTROLE)

Šī ierīce ļauj saglabāt vēlamu ātrumu braucot uz priekšu, bez nepieciešamības turēt piespiestu pedāli (att. 13.B., 14.B.). Avārijas vadības ierīcei ir divas pozīcijas:



**1. Piespiests.** Ierīce ir izslēgta (nav aktīva)

**2. Izvilkta.** Ierīce ir ieslēgta (aktīva)



- Ieslēdzot ierīci laikā, kad braucat priekšu, mašīna saglabā tajā brīdī sasniegto ātrumu, bez nepieciešamības darbināt pedāli (att. 13.B., 14.B.).
- Braucot atpakaļgaitā, nav iespējams ieslēgt ierīci.
- Kad ierīce ir ieslēgta, nav iespējams darbināt atpakaļgaitas pedāli ( att. 13.C., 14.C.).

**PIEZĪME** Braucot posmos augšup vai lejup, ātrums var mainīties attiecībā pret to, kas iestatīts braucot pa līdzenu virsmu.

Lai izslēgtu ierīci un atiestatītu vadības ierīci ātruma palielināšanai ar pedāli (att. 13.B., 14.B.), pietiek:

- piespiest pedāli (att. 13.B., 14.B.);

vai

- piespiest bremzes pedāli ( att. 13.A, 14.A.).

Abos gadījumos avārijas vadības ierīce automātiski atgriežas pozīcijā «Piespiests».

**SVARĪGI** Lai izslēgtu ierīci, izvairieties vienmēr ieslēgt avārijas vadības ierīci.

## 5.13 DARBA STUNDU SKAITĪTĀJS (JA PAREDZĒTS)

Darba stundu skaitītājs (att. 15.K.) ieslēdzas katru reizi, kad atslēgu (att. 15.A.) pagriež pozīcijā «MARCIA» un parāda dzinēja darbības stundu skaitu.

## 5.14 PAPILDU KONTAKTLIGZDA PIEDERUMIEM

Ļauj pievienot elektriskās ierīces pie patstāvīgas 12 voltu strāvas ar maksimālo jaudu 50 vati, aprīkotas ar atbilstošu uzgali (transportlīdzekļu tipa) (att. 15.M.).

- Līgзда ir zem sprieguma tikai tad, kad atslēga ( att. 15.A.) ir pozīcijā «MARCIA».

## 5.15 SAVĀKŠANAS MAISA APGĀŠANAS VADĪBAS IERĪCE

### • Manuāla vadības ierīce

Savākšanas maisa apgāšana, lai iztukšotu, notiek ar sviras palīdzību (att. 15.L.), ko var izņemt no savas līgzdas.

### • Elektriskā vadības ierīce

Savākšanas maisa apgāšana, lai iztukšotu, notiek nospiežot pogu (att. 15.N.), turot to nospieštu līdz vadības starteris izslēdzas. Savākšanas maiss atgriežas darba pozīcijā, nospiežot pogu (att. 15.O.), turot to nospieštu līdz cilpas nofiksēšanai un vadības startera izslēgšanai.

## 5.16 "I" TIPA DISPLEJS UN AKUSTISKIE SIGNĀLI

Ievietojot atslēgu pozīcijā «MARCIA», visi indikatori ieslēdzas apmēram vienlaicīgi uz pussekundi (ar īsu skaņas signālu), lai norādītu pareizu darbību. Pēc tam signāllampīņas norāda:



Signāllampīņa izgaismota: pļaušanas ierīces ir ieslēgtas (16.A att.).



Signāllampīņa izgaismota: ieslēgta stāvbremze (16.B att.).



Signāllampīņa izgaismota: nav operatora (16.C. att.).



Mirgojoša signāllampīņa: degviela rezerves līmenī (16.6.D att.).



Mirgojoša signāllampīņa: Norāda dzinēja eļļošanas anomālijas (16.E. att.). Nekavējoties apturiet dzinēju, pārbaudiet eļļas līmeni un sazinieties ar autorizētu servisa centru.



Signāllampīņa izgaismota: Noņemiet savākšanas maisu vai aizmugurējās izmešanas aizsargu (16.F. att.).



Signāllampīņa izgaismota: kad motors darbojas, pastāv akumulatora uzlādes anomālija (16.G att.).

Mirgojoša signāllampīņa pirms starta: akumulators nevar iedarbināt motoru. Sazinieties ar autorizētu servisa centru (16.G att.).



Signāllampīņa izgaismota: transmisijai jābūt neitrālajā stāvoklī (16.H att.).

## • Akustiskie signāli

Var būt divu veidu skaņas signāls:

1. Nepārtraukts akustisks signāls:
  - Elektroniskās plātes aizsardzības ieslēgšanās šādu iemeslu dēļ:
    - Motors ir, izslēgts vairāk, nekā 30 sekundes ar atslēgu stāvoklī DARBOJAS».
2. Pārtraukts akustisks signāls:
  - Savākšanas maiss ir pilns.

## 5.17 "II" TIPA DISPLEJS UN AKUSTISKIE SIGNĀLI

Ievietojot atslēgu pozīcijā «MARCIA», visas ikonas ieslēdzas vienlaicīgi apmēram uz pussekundi (ar īsu skaņas signālu), lai norādītu pareizu darbību; Pēc tam displejs pārslēdzas uz funkciju "Darba stundu skaitītājs".

Pēc tam indikatori norāda:



Signāllampīņa izgaismota: pļaušanas ierīces ir ieslēgtas (16.A att.).



Signāllampīņa izgaismota: ieslēgta stāvbremze (16.B att.).



Signāllampīņa izgaismota: nav operatora (16.C. att.).

## Vienkārša degvielas signāllampīņa (16.D att.).



Mirgojoša signāllampīņa: degviela rezerves līmenī.



## Degvielas līmeņa signāllampīņa (16.D att.).

Signāllampīņa norāda degvielas līmeni tvertnē saskaņā ar šādu kritēriju:



Degvielas līmenis ir no pilnas tvertnes līdz apmēram pusei.



Degvielas līmenis ir apmēram līdz pusei no pilnas tvertnes.



Degviela ir rezerves līmenī.

**PIEZĪME** Ir apmēram 2 litri degvielas rezerve, kas ir pietiekama, lai nodrošinātu aptuveni 30-40 minūšu darba laiku.



Mirgojoša signāllampīņa: Norāda dzinēja eļļošanas anomālijas (16.E att.). Nekavējoties apturiet dzinēju, pārbaudiet eļļas līmeni un sazinieties ar autorizētu servisa centru.



Signāllampīņa izgaismota: Trūkst savākšanas maiss vai aizmugurējās izkraušanas aizsargs (16.F att.) (tikai modeļiem ar aizmugurējo savākšanu).



Signāllampīņa izgaismota: kad motors darbojas, pastāv akumulatora uzlādes anomālija (16.G att.).

Mirgojoša signāllampīņa pirms starta: akumulators nevar iedarbināt motoru. Sazinieties ar autorizētu servisa centru (16.G att.).

**N** Signāllampīņa izgaismota: transmisijai jābūt neitrālajā stāvoklī (16.H att.)

## • Darbības funkcijas

Nospiediet pogu «MODE», lai secīgi piekļūtu darba funkcijām.



Stundu skaitītājs (16.I. att.). Norāda dzinēja darbības kopējo stundu skaitu.



Voltmetrs (16.O att.). Norāda akumulatora uzlādēšanas stāvokli.



Tahometrs (16.K. att.) Norāda motora apgriezienu skaitu, izmantojot skaitliskās vērtības vai zvaigznītes, kas atbilst:

Parādītā vērtība:

< 1600 dzinējs ar minimumu

< 2500 pārvešanas ātrums

> 2500 griešanas ātrums

\*  
(\*\*) dzinējs ar minimumu

\*\*  
\*\*\* pārvešanas ātrums  
\*\*\*\*

\*\*\*\*\*  
\*\*\*\*\* griešanas ātrums

**PIEZĪME** Signalizēšana norāda, ka dzinēja griešanās režīms nav piemērots zāles griešanai.



Pulkstenis (ja ir pieejams) (16.L att.)  
Norāda laiku 24 stundu/dienas režīmā.

Regulēšanu veic ar atslēgu pozīcijā «MARCIA», ar izslēgtu dzinēju, saskaņā ar šādu procedūru:

- Atkārtoti nospiediet taustiņu «MODE», līdz tiek parādīta pulksteņa ikona.
- Saglabājiet nospiestu taustiņu «MODE», līdz mirgo divi pirmie cipari (stunda).
- Nospiediet vienu no diviem sānu taustiņiem (16.K, L att.), lai palielinātu vai samazinātu vienas vienības vērtību.
- Saglabājiet nospiestu taustiņu «MODE», līdz mirgo divi pirmie cipari (minūtes).
- Nospiediet vienu no diviem sānu taustiņiem, lai palielinātu vai samazinātu vienas vienības vērtību.
- Nospiediet taustiņu «MODE», lai pabeigtu iestatījumu.

**PIEZĪME** Pulksteņa barošanu nodrošina viena bufera baterija; kad tā izlādējas, nepieciešams sazināties ar Pilnvarotu Palīdzības Dienestu.

## • Akustiskie signāli

Var būt divu veidu skaņas signāls:

1. Nepārtraukts akustisks signāls:
  - Elektroniskās plātes aizsardzības ieslēgšanās.
  - Motors ir, izslēgts vairāk, nekā 30 sekundes ar atslēgu stāvoklī DARBOJAS».
2. Pārtraukts akustisks signāls:
  - Savākšanas maiss ir pilns.

## 5.18 "III" TIPA DISPLAYS UN AKUSTISKIE SIGNĀLI

Ievietojot atslēgu pozīcijā «MARCIA», visas ikonas ieslēdzas vienlaicīgi apmēram uz pussekundi (ar īsu skaņas signālu), lai norādītu pareizu darbību.

Pēc tam ikonas norāda:



Ikona ieslēgta: plaušanas ierīces ir ieslēgtas (16.A att.).



Ikona ieslēgta: ieslēdziet stāvbremzi (16.B att.).



Signāllampīņa izgaismota: nav operatora (16.C. att.).

### Degvielas līmeņa norādes ikona (16.D att.).

Ikona norāda degvielas līmeni tvertnē saskaņā ar šādu kritēriju:



Degvielas līmenis ir no pilnas tvertnes līdz apmēram pusei.



Degvielas līmenis ir apmēram līdz pusei no pilnas tvertnes.



Degviela ir rezerves līmenī.

**PIEZĪME** *Ir apmēram 2 litri degvielas rezerve, kas ir pietiekama, lai nodrošinātu aptuveni 30-40 minūšu darba laiku.*



Ikona ieslēgta: Norāda dzinēja eļļošanas anomālijas (16.E. att.). Nekavējoties apturiet dzinēju, pārbaudiet eļļas līmeni un sazinieties ar autorizētu servisa centru.



Ikona ieslēgta: Trūkst savākšanas maiss vai aizmugurējās izkraušanas aizsargs (16.F. att.) (tikai modeļiem ar aizmugurējo savākšanu).



Ikona ieslēgta: Savākšanas maiss ir piepildīts, un jāiztukšo (16.F att.) (tikai modeļiem ar aizmugurējo savākšanu).

### Akumulatora līmeņa norādes ikona (16.G att.).



Ikona ieslēgta: Notiek akumulatora uzlāde.



Ikona ieslēgta: Akumulatora sprieguma līmenis ir optimāls.



Ikona ieslēgta ar izslēgtu motoru: Norāda, ka akumulators ir jāuzlādē



Ikona ieslēgta ar ieslēgtu motoru: Norāda anomālu akumulatora uzlādēšanu



Mirgojoša ikona: Akumulatoru nevar startēt, tāpēc sazinieties ar autorizētu servisa centru.



Ikona ieslēgta: transmisijai jābūt neitrālajā stāvoklī (16.H att.).



Stundu skaitītājs (16.I. att.). Norāda dzinēja darbības kopējo stundu skaitu.



Priekšējie lukturi (16.P. att.). Ikona ieslēgta: Norāda, ka priekšējie lukturi ir ieslēgti.



Nepieciešama tehniskā apkope (16.Q att.). Ikona ieslēgta: Periodiskās uzturēšanas indikators. Drošības noteikumi, kuri jāievēro, ir aprakstīti 13. nod. Ikona iedegas ik pēc 50 stundām un paliek ieslēgta 1 stundu.



Zaļā zona (16.R att.). Dzinēja griešanās režīms optimāli piemērots zāles plaušanai.

### • Akustiskie signāli

Var būt divu veidu skaņas signāls:

1. Nepārtraukts akustisks signāls:
  - Elektroniskās plātes aizsardzības ieslēgšanās.
  - Motors ir, izslēgts vairāk, nekā 30 sekundes ar atslēgtu stāvoklī DARBOJAS».
2. Pārtraukts akustisks signāls:
  - Savākšanas maiss ir pilns.

## 6. MAŠĪNAS IZMANTOŠANA

**⚠ Drošības noteikumi, kuri jāievēro, ir aprakstīti 2. nod. Rūpīgi ievērojiet šo norādījumus, lai izvairītos no nopietniem riskiem vai bīstamām situācijām.**

### 6.1 SAGATAVOŠANAS DARBI

Pirms darba uzsākšanas ir jāveic virkne pārbaudu un darbību, lai pārliecinātos, ka darbs tiek veikts efektīvi un maksimālajos drošības apstākļos.

1. novietot mašīnu horizontālā stāvoklī un, lai tā ir stabili atbalstīta uz zemes;
2. sagatavot mašīnu stāvoklim, kas ir atbilstošs paredzētā darba veikšanai (par 6.1.4);

#### 6.1.1 Eļļas un benzīna uzpilde

**SVARĪGI** *Mašīna tiek piegādāta bez motoreļļas un degvielas.*

Pirms mašīnas izmantošanas pārbaudiet degvielas un eļļas līmeni (par 7.2, par 7.3). Lai uzpildītu degvielu un papildinātu eļļu, ievērojiet attiecīgajās nodaļās (par 7.2, par 7.3) un dzinēja rokasgrāmatā izklāstītos norādījumus.

#### 6.1.2 Sēdekļa regulēšana

Sēdeklis ir bīdāms un regulējams sešās dažādās pozīcijās. Regulēšanu veic, pacelot rokturi (att. 17.A.) un pabīdot sēdekli līdz nostiprināšanai vēlamajā pozīcijā.

#### 6.1.3 Spiediens riepiņš

Pareizs riepu spiediens ir svarīgs nosacījums griezējierīču bloka ideālai izlīdzināšanai un, līdz ar to, zāliena vienmērīgai pļaušanai.

1. Atskrūvējiet aizsargvāciņus
2. Savienojiet ventiļus ar saspiesta gaisa avotu, kas aprīkots ar manometru (att. 18)
3. Noregulējiet spiedienu saskaņā ar tabulā "Tehniskie dati" norādītajām vērtībām.

#### 6.1.4 Mašīnas sagatavošana darbam

**PIEZĪME** *Šī mašīna ļauj pļaut zālienu dažādos veidos; pirms darba sākuma iesakām sagatavot mašīnu saskaņā ar vēlamā pļaušanas metodi.*

- a. Mašīnas sagatavošana pļaušanai un zāles savākšanai savākšanas maisā (tikai modeļos ar aizmugurējo savākšanu)

- Piestiprināt savākšanas maisu (att. 19.A.) pie balstiem (att. 19.B.) un nocentrēt attiecībā pret aizmugurējo plāksnīti, lai divas pamatnes sakristu (att. 19.B.).
- Pārļiecinieties, ka savākšanas maisa atveres apakšējā caurule ir pieķēta pie atbilstošas sprostcilpas (att. 19.C).
- Ja sakabe ir apgrūtināta vai pārāk vāja, noregulēt lielieko atspēri (skatīt 8.9).

#### b. Mašīnas sagatavošana pļaušanai un aizmugurējai zāles izmešanai uz zemes (tikai modeļiem ar aizmugurējo savākšanu) (ja paredzēts)

- Gadījumā, ja jūs vēlaties strādāt bez savākšanas maisa, var pasūtīt aizmugurējās izmešanas aizsarga komplektu (att. 20; nod. 15.7), kas ir jāpiestiprina pie aizmugurējās plāksnes, kā norādīts atbilstošajā instrukcijā.

#### c. Mašīnas sagatavošana pļaušanai un zāles smalcināšanai

- Gadījumā, ja jūs vēlaties nopļaut zāli, sasmalcināt to un atstāt uz zāliena, var pasūtīt "mulčēšanas" komplektu (nod. 15.1), kas ir jāpiestiprina, kā norādīts attiecīgajā instrukcijā.

**⚠ Modeliem ar sānisko izmešanu pārliecināties, ka ir uzmontēts izmešanas stiprinājums (att. 22.A.) (ja paredzēts).**

#### d. Sagatavošana pļaušanai ar zāles sānisko izmešanu uz zemes (tikai modeļiem ar sānisko izmešanu):

- Vienmēr pārliecināties, lai deflektora iekšējās atspēres (att. 21.A) un drošības svira (att. 21.B) vienmēr darbotos pareizi, noturot to stabili nolaistā stāvoklī.

- Ja zāles pļaušana jāveic īpaši apgrūtinātos apstākļos (augsta vai slapja zāle) ir ieteicams noņemt sāniskās izmešanas stiprinājumu (att. 22.A.) (ja paredzēts).
- Lai noņemtu stiprinājumu, noskrūvēt skrūves (att. 22.B.), turot paceltu sāniskās izmešanas deflektoru (att. 22.C.).

**⚠ Ja notiek sāniski triecieni bez uzmontēta stiprinājuma (att. 22.A.), griezējierīces bloks var tikt deformēts.**

**⚠ Pārliecināties, lai lietošanas beigās sāniskās izmešanas stiprinājums tiktu noņemts.**

### 6.1.5 Zāles segas aizsardzības rītenišu izvietošana

Zāles segas aizsardzības rītenīši tiek izmantoti zāles segas bojāšanas riska samazināšanai, griezējierīču bloka malai saskaroties ar nelīdzenu zemes virsmu. Uzstādiet rītenišus, kā norādīts (par. 7.4).

### 6.2 DROŠĪBAS PĀRBAUDES

Veiciet šādas drošības pārbaudes un pārļiecinieties, ka rezultāti atbilst datiem tabulās.

**⚠ Pirms izmantošanas vienmēr veiciet drošības pārbaudes.**

#### 6.2.1 Vispārēja drošības pārbaude

Poz.	Rezultāts
Akumulators	Nav korpusa, vāka vai spaiļu bojājumu
Aizmugurējās izmešanas aizsargs, savākšanas maiss	Bez bojājumiem. Nav bojājumu. Pareizi uzstādīti.
Sāniskās izmešanas aizsargs, iesūkšanas režģis	Bez bojājumiem. Nav bojājumu. Pareizi uzstādīts.
Degvielas sistēma un savienojumi.	Nav sūču.
Elektrības vadi.	Uz visas izolācijas nav bojājumu. Nav nekādu mehānisku bojājumu.
Eļļas kontūrs.	Nav sūču. Nav bojājumu.
Drošības ierīces	Darbojas, kā aprakstīts par. 6.2.2

#### 6.2.2 Drošības ierīču pārbaude

Drošības ierīces darbojas saskaņā ar diviem kritērijiem:

- A. dzinēja iedarbināšanas bloķēšana, ja nav ievēroti visi drošības nosacījumi;
- B. dzinēja apturēšana, ja neizpildās kaut viens drošības nosacījums.

Darbība	Rezultāts
1. transmisija ir "neitrālajā" stāvoklī; 2. griezējierīces ir izslēgtas; 3. operators sēž.	Dzinējs tiek iedarbināts
Operators paceļas no sēdekļa	Dzinējs izslēdzas

Darbība	Rezultāts
tiek pacelts savākšanas maiss vai tiek noņemts aizmugurējās izmešanas aizsargs, bet griezējierīces ir ieslēgtas ( <i>tikai modeļiem ar aizmugurējo savākšanu</i> )	Dzinējs izslēdzas
ir ieslēgta stāvbremze, bet griezējierīces nav izslēgtas	Dzinējs izslēdzas
ir pārvietots pārnēsukārības kļokis vai vilkmes pedālis, kamēr ir ieslēgta stāvbremze	Dzinējs izslēdzas
ir ieslēgta atpakaļgaita, kamēr griezējierīces ir ieslēgtas, neturot nospiestu atļaujas pogu (par. 5.10)	Dzinējs izslēdzas
Darbiniet mašīnu uz priekšu un atpakaļ un ieslēdziet neitrālo pozīciju/atļaidiet vilkmes pedāli (par. 5.2; par. 5.3)	Mašīna palēninās un apstājas
Iedarbināt bremzes pedāli (par. 5.1)	Mašīna apstājas
Izmēģinājuma brauciens	Nav spēcīgas vibrācijas. Nav neparastu trokšņu

**⚠ Ja jebkurš no rezultātiem atšķirsies no tabulās norādītās informācijas, mašīnu nedrīkst izmantot! Vērsieties servisa centrā, lai veiktu pārbaudes un remontu.**

**SVARĪGI** Nemiet vērā, ka drošības ierīces neļauj iedarbināt dzinēju, ja netiek ievēroti drošības nosacījumi. Šajos gadījumos pēc iedarbināšanas šķēršļu novēršanas atslēga (att. 15.A) ir jāuzstāda apturēšanas pozīcijā, lai varētu atkārtoti iedarbināt dzinēju.

#### 6.3 LIETOŠANA UZ SLĪPĀM VIRSMĀM

Ievērojiet ierobežojumus, kas norādīti "Tehnisko datu" tabulā un "att. 24", neatkarīgi no braukšanas virziena.

Atcerieties, ka nav "drošas" slīpas virsmas. Pārvietošanās uz slīpām virsmām prasa īpašu uzmanību. Lai izvairītos no apgāšanās vai kontroles zaudēšanas pār mašīnu:

- Nekad neplāujiet šķērsām slīpai virsmai. Pa slīpēm zālieniem jāpārvietojas augšup/lejup, nedrīkst pārvietoties šķērsām, pievēršot lielu uzmanību braukšanas virziena izmaiņām, lai augšējie rītenīši nesadurtos ar šķēršļiem (akmeņiem, zariem, saknēm utt.), kas var izraisīt sānslīdi, apgāšanos vai kontroles zaudēšanu pār mašīnu.

- Neapstājieties un nesāciet kustību asi, braucot augšup vai lejup;
- Laideni un ļoti uzmanīgi ieslēdziet vilkmi, lai izvairītos no mašīnas priekšējās daļas pacelšanas.
- Samaziniet ātrumu:
  - katru reizi pirms braukšanas virziena maiņas un asos pagriezienos
  - pirms sliņiem posmiem, it īpaši braucot lejup
- Nekādā gadījumā neieslēdziet atpakaļgaitu, lai samazinātu ātrumu braucot lejup: tas var izraisīt kontroles zaudēšanu pār mašīnu, it īpaši uz slidenām virsmām.
- Vienmēr ieslēdziet stāvbremzi pirms stāvošas mašīnas atstāšanas bez uzraudzības.
- Pārvietoties pa nogāzēm, nedarbinot vilkmes pedāli, lai izmantotu hidrostatiskās transmisijas bremsēšanas efektu, kad transmisija nav ieslēgta

## 6.4 IEDARBINĀŠANA

1. Atveriet degvielas krānu (att. 25.A) (ja tas ir paredzēts).
2. Apsēdieties vadītāja sēdekļī.
3. Uzstādiet transmisiju neitrālajā stāvoklī ("N") (par. 5.2; par. 5.3).
4. Izslēdziet griezējierīces (par. 5.9).
5. Ieslēdziet stāvbremzi (par. 5.7).
6. Uzstādiet akceleratora vadības ierīci maksimālā režīma pozīcijā "zakis" (par. 5.6).

### 7. Iedarbinot aukstu dzinēju:

izslēgt gaisa vārsta vadības ierīci (par. 5.6, 1 tips) (ja paredzēts).

8. Lai ieslēgtu elektrisko ķēdi, ieslēgt komutatora atslēgu un pagrieziet to gaitas pozīcijā. Lai palaistu motoru, nogaidīt 2 sekundes un novietot to palaišanas pozīcijā.
9. Pēc iedarbināšanas atļaidiet atslēgu.

### 10. Iedarbinot aukstu dzinēju, uzreiz, kad dzinējs sāk vienmērīgi darboties:

**10a.** Izslēgt gaisa vārsta vadības ierīci (par. 5.6, II tips), noregulējot akceleratora pedāli maksimālā režīma pozīcijā („zakis”) (ja paredzēts).

**10b.** Izslēgt gaisa vārsta vadības ierīci (par. 5.6, I tips) (ja paredzēts).

*PIEZĪME Gaisa vārsta vadības ierīces izmantošana, kamēr dzinējs jau ir karsts, var piesārņot sveci un izraisīt dzinēja neregulāru darbību.*

11. Pēc dzinēja iedarbināšanas uzstādiet akceleratoru minimālā režīma pozīcijā «bruņurupucis».

**PIEZĪME** *Gadījumā, ja nevar iedarbināt dzinēju, neturiet starteri ieslēgtu ilgu laiku, lai neizlādētu akumulatoru un neapplūdinātu dzinēju. Novietot atslēgu apturētā stāvoklī, nogaidīt kādu minūti un atkārtot darbību. Kļūmes gadījumā skatiet šīs rokasgrāmatas 14. nodaļu un dzinēja rokasgrāmatu.*

## 6.5 DARBS

### 6.5.1 Braukšana uz priekšu un pārvietošanās

Pārvietošanās laikā:

- izslēdziet griezējierīces (par. 5.9);
- uzstādiet griezējierīču bloku visaugstākajā pozīcijā (par. 5.11);
- uzstādiet akceleratora vadības ierīci pozīcijā starp minimālo režīmu "bruņurupucis" un maksimālo režīmu "zakis".
- Izslēdziet stāvbremzi, atļaidot bremzes pedāli (par. 5.7).
- Nospiediet vilkmes pedāli (par. 5.2) virzienā "braukšana uz priekšu" un sasniedziet vēlamo ātrumu, graduējot spiedienu uz pedāļa un darbinot akceleratoru.

**⚠ Vilces ievietošana jāveic saskaņā ar aprakstītajiem noteikumiem (5.2. sadaļa), lai nepieļautu, ka pārāk strauja savienošana izraisītu riteņu piedziņu un transportlīdzekļa kontroles zudumu, īpaši nogāzēs.**

### Bremzēšana

Vispirms samaziniet mašīnas ātrumu, samazinot apgriezienu skaitu, tad piespiediet bremzes pedāli (par. 5.1), lai turpinātu samazināt ātrumu, līdz apstādināšanai. Mašīnas jutīga palēnināšanās tiek panākta, atbrīvojot vilces pedāli (5.2. sadaļa).

### 6.5.2 Atpakaļgaita

**SVARĪGI** *Ieslēdzot atpakaļgaitu, mašīnai jābūt nekustīgai.*

1. Spiediet pedāli (par. 5.1) līdz mašīna apstājas;
2. sāciet braukt atpakaļ, nospiežot vilkmes pedāli atpakaļgaitas virzienā (par. 5.3).

### 6.5.3 Zāles plaušana

Turpmāk ir izklāstīti mašīnas izmantošanas norādījumi:

1. uzstādiet akceleratoru maksimālā režīma pozīcijā ("zakis"); mašīnas pielietošanas laikā vienmēr jāizmanto šī pozīcija;

2. pārvietojiet griezējierīču bloku visaugstākajā pozīcijā;
3. ieslēdziet griezējierīces (par 5.9) tikai tad, kad atrodaties uz zāliena, neieslēdziet tās virs grants virsmām vai virs vietām ar ļoti augstu zāli;
4. Uzšāciet kustību un apaugušās zonas pļaušanu pakāpeniski un ar īpašu uzmanību, kā iepriekš aprakstīts;
5. Pielāgojiet kustības ātrumu un griešanas augstumu (par 5.11) zāliena stāvoklim (zāles augstums, biežums un mitrums) un pārvietojamās zāles daudzumam;
6. Zāliena izskats būs labāks, ja griešana tiks veikta vienmēr tajā pašā augstumā un pēc kārtas divos virzienos (att. 27.).

**SVARĪGI** *Lai varētu braukt atpakaļgaitā ar ieslēgtām griezējierīcēm, ir jānospiež un jātur nospiebtā stāvoklī pļaušanas atpakaļgaita atļaujas poga (par 5.10), lai dzinējs netiktu apturēts.*

Katru reizi, kad ir jūtams dzinēja ātruma kritums, jāsamazina ātrums, ņemot vērā to, ka zāles pļaušanas rezultāts nekad nebūs labs, ja kustības ātrums ir pārāk liels attiecībā pret pļaujamās zāles daudzumu. Izslēdziet griezējierīces un pārvietojiet griezējierīču bloku visaugstākajā pozīcijā:

- Pārvietojot mašīnu starp darba zonām
- Šķērsojot virsmas bez zāles
- Katru reizi, kad jāpārvar šķērslis.

#### 6.5.4 Padomi zāliena uzturēšanai koptā stāvoklī

- Lai saglabātu smuku, zaļu un mīkstu zālienu, tas ir regulāri jāpļauj. Zālienā var augt dažāda tipa zāle. Ja pļaušanu veic regulāri, pārsvarā aug zāles ar spēcīgām saknēm un tās veido izturīgu zāles segu; un otrādi, ja pļaušanu neveic bieži, galvenokārt attīstās augstas un meža zāles (āboliņš, margrietīņas utt.). Pļaušanas biežumam jāatbilst zāles augšanai, nepieļaujot, lai starp pļaušanām zāle izaugtu pārāk augsta.
- Optimāls labi kopta zāliena zāles augstums ir apmēram 4-5 cm un vienas pļaušanas laikā nav ieteicams pļaut vairāk par kopēja augstuma vienu trešdaļu. Ja zāle ir ļoti augsta ir labāk veikt pļaušanu divos piegājienos ar vienas dienas atstarpi; Pirmo ar griezējierīcēm maksimālā augstumā, un otro vēlamajā augstumā (att. 26.).

- Pārāk zema pļaušana rada caurumus un retināšanu zāles segā, radot izskatu "ar plankumiem".
- Kad laiks ir silts un sauss, ir rekomendēts turēt zāli nedaudz augstāku, lai samazinātu augsnes žūšanu.
- Vienmēr ir ieteicams pļaut zāli, kad zāliens ir sauss. Nepļaujiet zāli, ja tā ir slapja; tas var samazināt griezējehānisma efektivitāti zālei, kas var pie tā pielipt un radīt caurumus zāles segā.
- Griezējierīcēm jābūt veselām un labi uzasinātām, lai pļaušana būtu tīra un taisna un, lai zāles gali nekļūtu dzeltenī.
- Dzinējs jāizmanto maksimālo apgriezīenu režīmā, lai nodrošinātu zāles tīru pļaušanu un pietiekoši spēcīgu novirzītu nopļauto zāli izmešanas kanālā.
- Ja izmešanas kanāls bieži aizsprostojas ar zāli, ir ieteicams samazināt braukšanas ātrumu, jo tas var būt pārāk liels attiecībā pret zāliena stāvokli; ja problēma paliek, tās iemesls, iespējams, ir slikti uzasinātas griezējierīces vai deformēts lāpstiņu profils.
- Pievērsiet īpašu uzmanību pļaušanai pie krūmiem un zemām apmalēm, kas var izjaukt griezējierīču bloka izlīdzinājumu un sabojāt bloka malu un griezējierīces.

#### 6.5.5 Savākšanas maisa iztukšošana (tikai modeļiem ar aizmugurējo savākšanu)

**PIEZĪME** *Savākšanas maisa iztukšošanas laikā griezējierīcēm jābūt izslēgtām; pretējā gadījumā dzinējs izslēgsies.*

- Nepieļaujiet, lai savākšanas maiss pārpildītos, lai izvairītos no izmešanas kanāla aizsprostojuma.
- Ar skaņas signāla palīdzību tiek paziņots par savākšanas maisa uzpildīšanos;
  1. izslēdziet griezējierīces (par 5.9), rezultātā signāls izslēgsies;
  2. uzstādiēt akceleratora vadības ierīci minimālā režīma pozīcijā "bruņurupcis";
  3. pārtrauciet kustību un ieslēdziet neitrālo pozīciju (par 5.2; par 5.3);
  4. ieslēdziet stāvbremzi;

#### • Manuāla vadības ierīce

5. izņemt sviru (att. 28.A.) un apgāzt savākšanas maisu, lai to iztukšotu;
6. vēlreiz aizvērt savākšanas maisu, lai tas paliek piestiprināts pie sprostcilpas (att. 28.B.) un novietot sviru vietā.

### • Elektriskā vadības ierīce

5. laikā, kad operators atrodas sēdošā pozīcijā, turēt piespiestu pogu (att. 28.C.) līdz pilnīgai savākšanas maisa apgāšanai;
6. kad iztukšošana ir pabeigta, turēt nospiestu pogu (att. 28.D.) līdz pilnīgai savākšanas maisa nolaišanai, kontrolējot, ka tas paliek pieaķēts pie sprostcilpas (att. 28.B.).

**PIEZĪME** *Var gadīties, ka pēc savākšanas maisa iztukšošanas skaņas signāls no jauna aktivizējas brīdī, kad tiek ieslēgtas griezējierīces, dēļ zāles paliekām, kas palikušas uz signalizācijas mikro pārbaudes sistēmas; šādā gadījumā nepieciešams izslēgt un uzreiz vēlreiz ieslēgt griezēj mehānismus, lai tas izslēgtos.*

Vienmēr turēt pārbaudes sistēmu (att. 28.E.) tīru no zāles paliekām.

### 6.5.6 Izmešanas kanāla tīrīšana (tikai modeļos ar aizmugurējo savākšanu)

- Plaujot ļoti augstu vai mitru zāli un pārāk liels kustības ātrums var izraisīt izmešanas kanāla aizsprostojumu. Aizsprostošanās gadījumā veiciet norādījumus, kuri ir aprakstīti nod. 7.6.2.

### 6.5.7 Pļaušanas pabeigšana

Pēc pļaušanas pabeigšanas:

1. izslēdziet griezējierīces;
2. samaziniet dzinēja griešanās ātrumu
3. brauciet atpakaļ, paceļot griezējierīču bloku visaugstākajā pozīcijā.

### 6.6 APTURĒŠANA

Lai apturētu mašīnu:

1. uzstādiat akseleratora sviru minimālā režīma pozīcijā «brunurupucis»

**⚠** *Lai izvairītos no iespējama uzliesmojuma, atstājiet akseleratoru minimālā režīma pozīcijā «brunurupucis» uz 20 sekundēm pirms dzinēja izslēgšanas.*

2. izslēdziet dzinēju, pārvietojot atslēgu apturēšanas pozīcijā;
3. pēc dzinēja izslēgšanas, aizveriet degvielas krānu (att. 25.A) (ja tas ir paredzēts);
4. izņemiet atslēgu

**SVARĪGI** *Lai taupītu akumulatora lādiņu, neatstājiet atslēgu pozīcijā «gaita» vai «luksturu ieslēgšana», kamēr dzinējs nedarbojas 1.*

**⚠** *Uzreiz pēc izslēgšanas dzinējs var būt ļoti karsts. Nepieskarīties trokšņa slāpētājam vai tam tuvumā esošajām daļām. Pastāv apdegumu gūšanas risks.*

### 6.7 PĒC IZMANTOŠANAS

1. Ļaujiet dzinējam atdzist, pirms novietojat mašīnu jebkādā telpā.
2. Veiciet tīrīšanu (par. 7.6).
3. Pārbaudiet, vai nav vaļīgas vai bojātas detaļas. Ja nepieciešams, jānomaina bojātās detaļas un jāpieskrūvē vaļīgās skrūves un bultskrūves, vai arī jāsaņemas ar pilnvaroto palīdzības dienestu.

### SVARĪGI

- Nolaist lejā griezējierīču bloku;
- ieslēdziet neitrālo stāvokli;
- ieslēgt stāvbremzes;
- apturēt dzinēju;
- izņemt aizdedzes atslēgu (pārlicinoties, ka viss kustībā esošās daļas ir pilnībā izslēgtas);
- vienmēr, kad mašīna ir atstāta bez uzraudzības, kad jūs atstājat vadītāja sēdekli vai novietojat mašīnu stāvēšanai;

## 7. PLĀNOTĀ TEHNISKĀ APKOPE

### 7.1 VISPĀRĒJA INFORMĀCIJA

**⚠** *Drošības noteikumi, kuri jāievēro, ir aprakstīti 2. nod. Rūpīgi ievērojiet šo norādījumus, lai izvairītos no nopietniem riskiem vai bīstamām situācijām.*

**⚠** *Pirms jebkāda veida mašīnas pārbaužu, tīrīšanas vai tehniskās apkopes/remontdarbu veikšanas:*

- izslēdziet griezējierīci;
- ieslēdziet neitrālo stāvokli;
- ieslēdziet stāvbremzi;
- apturiet dzinēju;
- izņemiet atslēgu (nekādā gadījumā neatstājiet atslēgu slēdzī, kā arī bērniem vai nepiederošām personām pieejamā vietā);
- pārlicinieties, ka visas kustīgās daļas pilnīgi apstājās;
- izlasiet attiecīgo instrukciju;
- izmantojiet piemērotu apģērbu, darba cimdus un aizsargbrilles

- Veicamo darbu veids un biežums ir aprakstīts "Tehniskās apkopes tabulā". Šīs tabulas mērķis ir palīdzēt jums saglabāt jūsu mašīnas efektivitāti un drošību. Tajā ir norādīti galvenie apkopes darbi un to veikšanas biežums. Veiciet operācijas atbilstoši pirmajam norādītajam termiņam.

## 7.2 DEGVIELAS UZPILDE / DEGVIELAS TVERTNES IZTUKŠOŠANA

**SVARĪGI** *Sekojiēt visām norādēm, kas minētas dzinēja lietošanas instrukcijās. Lietojamais degvielas veids ir norādīts dzinēja instrukciju rokasgrāmatā.*

### 7.2.1 Uzpilde

Degvielas uzpilde:

1. Noskrūvējiēt tvertnes aizvēršanas aizbāzni un noņemiet to (att.. 30).
2. Ievietojiēt piltuvi (att. 30).
3. Uzpidiet degvielu, sekojot tam, lai tvertne nebūtu uzpidīta pilnīgi.
4. Izņemiet piltuvi.
5. Pēc uzpildes pabeigšanas labi pieskrūvējiēt degvielas tvertnes vāciņu un nepieciešamības gadījumā notīriet izlijušo degvielu.

**SVARĪGI** *Izvaieties no benzīna izliešanas uz plastmasas detaļām, lai tās nesabojātu; gadījuma, ja benzīns tika nejauši izliets, nekavējoties nomazgājiēt ar ūdeni. Garantija neattiecas uz virsbūves un dzinēja plastmasas daļu bojājumiem benzīna izliešanas dēļ.*

### 7.2.2 Tvertnes iztukšošana

**PIEZĪME** *Degvielas derīguma termiņš ir ierobežots un tā nedrīkst atrasties tvertnē ilgāk par 30 dienām. Pirms ilgstošas uzglabāšanas (nod. 9), iztukšojiēt degvielas tvertni.*

**⚠ Pirms degvielas tvertnes iztukšošanas ļaujiēt dzinējam atdzist.**

1. Novietojiēt mašīnu uz līdzenas virsmas ārpus telpām.
2. Novietojiēt savākšanas tvertni pie caurules (att. 31.A).
3. Atvieniojiēt cauruli (att. 31.A), kura atrodas benzīna filtra ieejā (att. 31.B).

4. Atveriet degvielas krānu (ja tas ir paredzēts)
5. Savāciēt degvielu piemērotā traukā.
6. Pievieniojiēt atpakaļ cauruli (att. 31.A), sekojot tam, lai aptvere (att. 31.C) būtu uzstādīta pareizi.
7. Aizveriet degvielas krānu (ja tas ir paredzēts).

**⚠ Atsākot darbu pārliecinieties, ka no caurulēm, no ventiļa un no karburatora nav degvielas noplūdes.**

## 7.3 MOTORELLAS LĪMENA PĀRBAUDE, PAPILDINĀŠANA, IZLIEŠANA

**SVARĪGI** *Sekojiēt visām norādēm, kas minētas dzinēja lietošanas instrukcijās. Lietojamā eļļa ir norādīta dzinēja instrukciju rokasgrāmatā.*

### 7.3.1 Pārbaude / papildināšana

**⚠ Pirms katras izmantošanas reizes pārbaudiēt eļļas līmeni.**

Procedūra:

- novietojiēt mašīnu uz līdzenas virsmas, lai veiktu pārbaudi;
- Pārbaudiēt motoreļļas līmeni: pārbaudiēt saskaņā ar dzinēja rokasgrāmatā izklāstīto procedūru, līmenim jābūt starp mērstieņa MIN un MAX atzīmēm (att. 32).

**⚠ Neielejiēt pārāk daudz eļļas, jo tas var izraisīt dzinēja pārkaršanu. Ja līmenis pārsniedz līmeni "MAX", atjaunojiēt pareizu līmeni.**

### 7.3.2 Izliešana

Lai nodrošinātu mašīnas labu funkcionēšanu un ilgstošu darba mūžu, ieteicams periodiski nomainīt dzinēja eļļu, atbilstoši intervāliem, kas norādīti dzinēja instrukciju rokasgrāmatā.

**⚠ Izlejojot eļļu uzreiz pēc dzinēja izslēgšanas, tās temperatūra var būt ļoti augsta. Tāpēc pirms eļļas izliešanas ļaujiēt dzinējam dažas minūtes atdzist.**

Mainiet motoreļļu ar biežumu, kas norādīts dzinēja rokasgrāmatā.

Rīkoiēties, kā ir aprakstīts turpmāk:



### • “I” tips

1. Novietojiet mašīnu uz līdzenas virsmas.
2. Novietojiet savākšanas tvertni pie pagarināšanas caurules (att. 33.A).
3. Turiet pagarināšanas cauruli (att. 33.A) nekustīgu un atskrūvējiet izliešanas aizbāzni (att. 33.B).
4. Savāciet eļļu tvertnē.
5. Uztādiet atpakaļ izliešanas aizbāzni (att. 33.B), pārbaudot, vai iekšējā blīve (att. 33.C) ir uzstādīta pareizi.
6. Līdz galam pievelciet pagarināšanas cauruli (att. 33.A), turot to nekustīgu.
7. Noslaukiet izlijušo eļļu.

### • “II” tips

1. Novietojiet mašīnu uz līdzenas virsmas.
2. Novietojiet savākšanas tvertni pie pagarināšanas caurules (att. 33.D.).
3. Noņemiet pagarināšanas cauruli (att. 33.D.) no balsta (att. 33.E.) un pēc tam ar plakanknאיבļu palīdzību atlaidiet aptveri (att. 33.F.) tik, cik nepieciešams, lai izņemtu izliešanas aizbāzni (att. 33.G.).
4. Salieciet pagarināšanas cauruli un izlejiet eļļu piemērotā tvertnē.
5. Nomainiet aizbāzni (att. 33.G.) un vēlreiz pievienojiet pagarināšanas cauruli (att. 33.D.) pie balsta (att. 33.E.) pirms eļļas ieliešanas.
6. Noslaukiet izlijušo eļļu.

### • “III” tips

1. Novietojiet mašīnu uz līdzenas virsmas.
2. Novietojiet savākšanas tvertni pie pagarināšanas caurules (33.A att.);
3. Nospiediet šķelttapu (33.B att.);
4. Atvienojiet pagarināšanas cauruli no balsta, nolaižot to uz leju;
5. Salieciet pagarināšanas cauruli un izlejiet eļļu piemērotā tvertnē;
6. Pirms eļļas uzpildes pievienojiet pagarināšanas cauruli (33.A att.) pie balsta (33.C att.).
7. Noslaukiet izlijušo eļļu.

**SVARĪGI** *Nogādājiet eļļu utilizācijai atbilstoši vietējo normatīvo dokumentu prasībām.*

## 7.4 PRETZĀĢĒŠANAS RITENĪ

Dažādas ritenišu montēšanas pozīcijas ļauj saglabāt drošu attālumu “H” starp griezējierīču bloka malu un zemi (att. 23.A.). Noregulējiet zāles segas aizsardzības ritenišus atbilstoši apvidus nelīdzenumam.

**⚠** Šī operācija vienmēr ir jāveic abiem riteņiem, uzstādot tos vienādā augstumā, **KAMĒR DZINĒJS UN GRIEZĒJIERĪCES IR IZSLĒGTI.**

Lai izmainītu pozīciju:

1. Noņemiet drošības plāksni (att. 23.B.) ar skrūvgiežņa palīdzību un noņemiet tapu (att. 23.C.) ar atsperi (att. 23.D.).
2. Pārvietojiet riteni (att. 23.A.) vēlamajā stāvoklī
3. Uztādiet atpakaļ tapu (att. 23.C.), atsperi (att. 23.D.) un drošības saplāksni (att. 23.B.) norādītajā secībā, pievēršot uzmanību, lai tapas galva (att. 23.C.) būtu pavērsta pret mašīnas iekšpusi

## 7.5 AKUMULATORS

Ir ārkārtīgi svarīgi veikt akumulatora rūpīgu tehnisko apkopi, lai nodrošinātu tā ilgu kalpošanas laiku.

Jūsu mašīnas akumulators ir obligāti jāuzlādē šādos gadījumos:

- pirms mašīnas pirmās lietošanas reizes pēc iegādes;
- pirms katras mašīnas ilgstošas dīkstāves (ilgāk par 30 dienām) (par. 9);
- pirms mašīnas ievades ekspluatācijā pēc ilgstošas dīkstāves.

Izlasiet un rūpīgi ievērojiet akumulatoram pievienotajā rokasgrāmatā aprakstīto uzlādēšanas procedūru. Ja procedūra netiek ievērota vai akumulators netiek uzlādēts, akumulatora elementi var tikt neatgriezeniski bojāti. Izlādējušais akumulators **jāuzlādē** pēc iespējas ātrāk.

**SVARĪGI** *Uzlādēšana jāveic, izmantojot ierīci ar konstantu spriegumu. Citas uzlādēšanas sistēmas var neatgriezeniski sabojāt akumulatoru.*

- Mašīna ir aprīkota ar uzlādēšanas savienotāju (att. 34.A), kurš ir jāsavieno ar speciālo akumulatoru atbalsta lādētāja savienotāju, kas ir piegādāts ar mašīnu (ja tas ir paredzēts) vai kurš ir pieejams pēc pasūtījuma (15.2. sad.).

**SVARĪGI** *Šis savienotājs ir jāizmanto tikai ražotāja norādītā uzturēšanas akumulatoru lādētāja pieslēgšanai. Lai to izmantotu:*

- *sekojiet norādījumiem attiecīgajā rokasgrāmatā;*
- *sekojiet norādījumiem akumulatora rokasgrāmatā;*

## 7.6 TĪRĪŠANA

Katru reizi pēc izmantošanas veiciet tīrīšanu, ievērojot šādus norādījumus.

### 7.6.1 Mašīnas tīrīšana

- Iztīriet mašīnas ārējo virsmu, noslaukot virsbūves plastmasas daļas, izmantojot ar ūdeni un mazgāšanas līdzekli slapinātu lupatu, pievēršot uzmanību tam, lai nenoslāpinātu dzinēju, elektroiekārtas daļas un elektronisko plati, kura atrodas zem instrumentu paneļa.
- Lai samazinātu ugunsgrēka risku, sekojiet tam, lai uz dzinēja, uz izplūdes trokšņa slāpētāja un akumulatora nodalījumā nebūtu zāles, lapu vai smērvielu atlieku.

**SVARĪGI** *Nekad neizmantojiet augstsprieguma mazgāšanas pistoles vai agresīvus šķidrumus virsbūves un dzinēja mazgāšanai!*

### 7.6.2 Izmešanas kanāla tīrīšana (tikai modeļos ar aizmugurējo savākšanu)

Izmešanas kanāla aizsprostošanās gadījumā jārikojas šādi:

1. noņemiet savākšanas maisu vai aizmugurējās izmešanas aizsargu;
2. izņemiet zāli no kanāla izmešanas atveres pusēs.

### 7.6.3 Maisa tīrīšana (tikai modeļiem ar aizmugurējo savākšanu)

1. Iztukšojiet savākšanas maisu
2. Pakratiet, lai atbrīvotu to no zāles un zemes
3. Uzstādiat maisu atpakaļ un izmazgājiet griezējierīču bloka iekšpusi (par 7.6.4-a), pēc tam maisis ir jānoņem, jāiztukšo, jānoskalo un jāuzstāda atpakaļ, lai tas ātrāk nožūtu.

### 7.6.4 Griezējierīču bloka tīrīšana

 **Griezējierīču bloka tīrīšanas laikā sekojiet tam, lai tuvumā neatrastos cilvēki vai dzīvnieki.**

### a. Iekšējās daļas tīrīšana

Noņemiet zāles grūžus un dubļus, kas sakrājušies griezējierīces blokā, lai izvairītos, ka izžūstot tie varētu traucēt nākamo iedarbināšanu.

Griezējierīces bloka iekšpuses un izmešanas kanāla mazgāšana jāveic uz cietas virsmas un jāievēro šādi norādījumi:

- jābūt uzstādītam savākšanas maisam vai aizmugurējās izmešanas aizsargam (*tikai modeļiem ar aizmugurējo savākšanu*);
- jābūt uzstādītam sāniskās izmešanas deflektoram (*tikai modeļiem ar sānisko izmešanu*);
- operatoram jāsež;
- griezējierīču blokam jābūt pozīcijā «1»;
- dzinējam jādarbojas
- transmisijai jābūt neitrālajā stāvoklī
- griezējierīcēm jābūt ieslēgtām

- Alternatīvā gadījumā savienojiet ūdens cauruli ar atbilstošajiem uzgaļiem (att. 35.A.), lejojot ūdeni uz dažām minūtēm katrā, kad griezējierīces ir kustībā.

**SVARĪGI** *Lai nodrošinātu, ka elektromagnētiskā sajūga darbība netiek pasliktināta:*  
- izvairieties no sajūga nonākšanas saskarē ar eļļu;  
- nevirziet augstspiediena ūdens strūklu tieši uz sajūga mezglu;  
- netīriet sajūgu ar benzīnu.

### b. Ārējās daļas tīrīšana

 **Ir jāseko tam, lai griezējierīču bloka augšējā daļā neuzkrātos netīrumi un sausas zāles paliekas, lai uzturētu mašīnu optimālā efektivitātes un drošības līmenī.**

Griezējierīču bloka augšējās daļas tīrīšanai:

- pilnīgi nolaidiet griezējierīču bloku (pozīcijā «1»);
- izpūstiet ar saspiesta gaisa straumi caur aizsargu labajām un kreisajām atverēm (att. 36.).

## 7.7 NOSTIPRINĀTĀJUZRĪEŽŅI UN SKRŪVES

- Sekojiet tam, lai uzgriežņi un skrūves būtu pievilkti, lai mašīna visu laiku atrastos drošā darbības stāvoklī.

## 8. ĀRKĀRTAS TEHNISKĀ APKOPE

### 8.1 DROŠĪBAS IETEIKUMI

**⚠** *Ir nekavējoties jāsazinās ar vietējo izplatītāju vai specializēto servisa centru, ja ir konstatētas kļūmes šādu mezglu darbībā:*

- *bremze*
- *griezējierīces ieslēgšana un apturēšana*
- *priekšgaitas vai atpakaļgaitas vilkmes ieslēgšana.*

### 8.2 GRIEZĒJIERĪČU BLOKS

#### 8.2.1 Griezējierīču bloka izlīdzināšana

Griezējierīču bloka pareiza regulēšana ir ļoti svarīga zāliena vienmērīgai plaušanai (att. 37). Gadījumā, ja zāliens tiek plauts nevienmērīgi, pārbaudiet riepu spiedienu (par. 6.1.3). Ja ar to nepietiek, lai nodrošinātu vienmērīgu zāliena plaušanu, sazinieties ar vietējo izplatītāju, lai izlīdzinātu griezējierīču bloku.

#### 8.2.2 Griezējierīce

Slikti uzasināta griezējierīce izrauj zāli un izraisa zāliena dzeltēšanu.

**⚠** *Visas ar griezējierīcēm veicamās darbības (noņemšana, asināšana, balansēšana, remonts, atkārtota uzstādīšana un/vai maiņa) ir svarīgas operācijas, kuru veikšanai ir nepieciešamas speciālas iemaņas un atbilstošs aprīkojums; tāpēc drošības nolūkos tās vienmēr ir jāveic specializētajos servisa centros.*

**⚠** *Vienmēr nomainīt bojātu, līku vai nolietotu griezējierīci kopā ar tās skrūvēm, lai nodrošinātu līdzsvarošanu.*

**SVARĪGI** *Ir ieteicams visas griezējierīces nomainīt vienlaicīgi, īpaši, kad ievērojami atšķiras to lietošana.*

**SVARĪGI** *Izmantojiet tikai oriģinālās griezējierīces ar kodu, kurš ir atrodams tehnisko datu tabulā.*

Ņemot vērā izstrādājuma attīstību, tehnisko datu tabulā norādītās griezējierīces ar laiku var tikt nomainītas ar citām ierīcēm ar līdzīgiem raksturlielumiem un drošības līmeni.

## 8.3 PRIEKŠĒJO / AIZMUGURĒJO RITĒŅU MAIŅA

### 8.3.1 Sagatavošanas darbi

**SVARĪGI** *Izmantojiet piemērotu pacelšanas ierīci, piemēram, pantogrāfa domkratu.*

Pirms riteņu maiņas veiciet šīs operācijas:

- Noņemiet visus piederumus.
- Novietojiet mašīnu uz cietas un līdzenas virsmas, kura nodrošina mašīnas stabilitāti.
- Ieslēdziet stāvbremzi;
- Apturiet dzinēju;
- Izņemiet atslēgu;
- Novietojiet domkratu pacelšanas punktā pie riteņa, kuru ir paredzēts nomainīt (par. 8.3.2; par. 8.3.3).
- Pārbaudiet, vai domkrats ir izvietots pilnīgi perpendikulāri zemei.

### 8.3.2 Domkrata izvēle un izvietošana zem aizmugurējiem riteņiem

Novietojiet koka ķīļus (att. 38.A) zem tā riteņa (att. 38.B), kurš atrodas uz tās pašas ass, uz kuras atrodas ritenis, kuru ir paredzēts nomainīt (att. 38.C).

**Modeļiem ar aizmugurējo savākšanu:**

- Maksimālais iespējamais domkrata augstums aizvērtā stāvoklī ir 110 mm. (39. att.).
- Novietojiet domkratu zem aizmugurējās plāksnes (att. 40.A), 180 mm attālumā no sānu malas.

**Modeļiem ar sānisko izmešanu:**

- Maksimālais iespējamais domkrata augstums aizvērtā stāvoklī ir 110 mm. (41. att.).
- Novietojiet domkratu zem aizmugurējās ass, attēlā norādītajā punktā (att. 42.A).

**PIEZĪME** *Domkrats, kas izvietots tā, kā ir aprakstīts šajā nodaļā, ļauj pacelt tikai to riteni, kurš ir jānomaina.*

### 8.3.3 Domkrata izvēle un izvietošana zem priekšējiem riteņiem

1. Novietojiet koka ķīļus (att. 43.A) zem tā riteņa (att. 43.B), kurš atrodas aiz riteņa, kuru ir paredzēts nomainīt (att. 43.C).
2. Maksimālais iespējamais domkrata augstums aizvērtā stāvoklī ir 110 mm.

**PIEZĪME** *Domkrata pozīcija jāizvēlas, ņemot vērā mašīnas tipu.*

3. Novietojiet domkratu zem mašīnas priekšējās daļas, tajā vietā (att. 44.A., 45.A., 46.A.), kas norādīta attēlā.

**PIEZĪME** Domkrats ir jānovieto balsta līdzenaļā virsmā (att. 44.B., 45.B.).

**PIEZĪME** Domkrats jānovieto balsta centrālajā daļā (att. 46.B.).

### 8.3.4 Riteņa maiņa

**SVARĪGI** Pārliecinieties, ka pacelšanas laikā mašīna paliek stabila un nekustīga. Ja ir konstatēti jebkāda veida traucējumi, nekavējoties nolaidiet domkratu, pārbaudiet un novērsiet problēmas, ja tādas ir, un atkārtoti paceliet mašīnu.

1. Noņemiet vāciņu (att. 47.A.) pirms mašīnas pacelšanas.
2. Paceliet tikai tik augstu, cik ir nepieciešams riteņa ērtai izņemšanai.
3. Ar skrūvgrieža palīdzību izņemiet elastīgo gredzenu (att. 47.B) un atbalstapoplāksni (att. 47.C).
4. Noņemiet riteni, kurš ir jānomaina.
5. Ieziediet asi (att. 47.D.) ar smērvielu.
6. Uzstādiert rezerves riteni.
7. Uzmanīgi uzstādiert atpakaļ atbalstapoplāksni un elastīgo gredzenu.
8. Atbalstiet riteni uz zemes un uzlieciert atpakaļ vāku (att. 47.A.).

**SVARĪGI** Pārbaudiet, vai aizmugurējiem riteņiem ir vienāds augstums (att. 48.A) un, ka ārējo diametru starpība abiem riteņiem (att. 48.B) nepārsniedz 8-10 mm. Pretējā gadījumā, lai izvairītos no nevienmērīgas plaušanas, pilnvarotajā servisā ir jāizlīdzina griezējierīču bloks.

### 8.3.5 Riepu remonts un nomaiņa

Jebkura riepas nomaiņa vai remonts pēc tās saduršanas jāveic riepu speciālistam saskaņā ar izmantotā pārsega veida procedūru.

### 8.4 ELEKTRONISKĀ PLATE

Elektroniskā plate atrodas zem instrumentu paneļa un kontrolē visas mašīnas drošības ierīces.

Elektriskā shēma ir aprīkota ar pašatjaunojošu drošinātāju, kas kļūdu gadījumā pārtrauc ķēdi elektriskajā iekārtā. Pārdegšana izraisa dzinēja apturēšanu, un tas tiek norādīts ar skaņas signālu, kas izslēdzas, tikai izņemot atslēgu.

Ķēde iedarbinās automātiski pēc dažām sekundēm. Atrodiet un novērsiet bojājuma iemeslus, lai izvairītos no atkārtotas izslēgšanās gadījumiem.

**SVARĪGI** Lai izvairītos no drošinātāju pārdegšanas:

- neveiciert akumulatora polaritātes maiņu;
- nedarbiniet mašīnu bez akumulatora, lai neizraisītu kļūdas slodzes regulatora funkcionēšanā;
- rīkojieties uzmanīgi, lai neizraisītu īssavienojumus.

### 8.5 DROŠINĀTĀJA MAIŅA

Mašīna ir aprīkota ar vairākiem dažāda nomināla drošinātājiem (att. 49.A), tiem ir šādas funkcijas un raksturlielumi:

- drošinātājs ar nominālu 10 A = tiek izmantots vispārējo ķēžu aizsardzībai un elektriskās ķēdes jaudai, tā pārdegšana izraisa mašīnas apstāšanos un pilnīgu indikatora izslēgšanos uz instrumentu paneļa (5.16. sad.)
- Drošinātājs ar nominālu 25 A = tiek izmantots uzlādes ķēdes aizsardzībai, uz tā pārdegšanu norāda akumulatora lādīņa progresīva samazināšanās un grūtības iedarbināšanas laikā.
- Drošinātājs ar nominālu 5 A = tiek izmantots palīgligzdas aizsardzībai ar nominālu 12 Volt piederumiem.
- Drošinātājs ar nominālu 15 A = tiek izmantots vadības startera aizsardzībai, kura pārdegšana neļauj maisa apgāšanās sistēmas elektrisku ieslēgšanos; Iztukšošana ir iespējama ar manuālo sviru (ja paredzēta).

Drošinātāja nomināls ir norādīts uz drošinātāja.

**SVARĪGI** Izdegušais drošinātājs ir jānomaina pret tāda paša tipa un nomināla drošinātāju, nedrīkst to mainīt pret cita nomināla drošinātāju.

Gadījumā, ja jums neizdodas novērst drošinātāja pārdegšanas cēloni, sazinieties ar vietējo izplatītāju.

## 8.6 SPULDŽU MAIŅA

### 8.6.1 Tips "I" - Kvēlspuldzes

- Spuldzes (18W) ir iespraustas patronā, kuru var atskrūvēt, griežot to pretēji pulksteņrādītāja virzienam ar knaiņļu palīdzību (att. 50)

### 8.6.2 Tips "II" - Gaismas diožu spuldzes

- Atskrūvējiet gredzenu (att. 51.A) un atvienojiet savienotāju (att. 51.B). Izņemiet gaismas diožu spuldzi (att. 51.C), kura ir piestiprināta ar skrūvēm (att. 51.D).

### 8.6.3 "III" tips - Gaismas diožu spuldzes (modelim TNS, THNS)

1. Paceliet pārsegu un izņemiet savienotāju (att. 52.A.).
2. Atslēdziet šķelļtapu (att. 52.B.) un izņemiet sāniski pārsegu.
3. Atvienojiet gaismas diožu spuldžu vadus (att. 53.A.), noskrūvējiet skrūves (att. 53.B.) un atvienojiet uzgaļus (att. 53.C.).
4. Paceliet un atvienojiet pārsega augšējo daļu (att. 54.A.).
5. Noskrūvējiet skrūves (att. 55.A.) un nomainiet gaismas diožu apgaismojumus (att. 55.B.).
6. Lai no jauna samontētu pārsegu, veiciet darbības pretējā secībā demontāžai.

## 8.7 AIZMUGURĒJĀS TRANSMISIJAS GRUPA

Sastāv no hermētiska monolīta mezgla un neprasa tehnisko apkopi; tā ir piegādāta ar pastāvīgu eļļu, kura nav jāmaina vai jāpapildina.

### 8.8 PRIEKŠĒJĀS TRANSMISIJAS GRUPA (MODELIS 4WD)

Sastāv no hermētiska monolīta mezgla un neprasa tehnisko apkopi. Ir nepieciešams nodrošināt savienojuma hidrauliskās ķēdes eļļas periodisku kontroli, papildināšanu un nomaiņu.

Pārbaudiet hidrauliskās sistēmas eļļas līmeni, kam jābūt starp pozīcijām «MIN» un «MAX» uz tvertnes.

Ja līmenis ir zem pozīcijas «MIN» (att. 56.):

- noņemiet aizsargu (att. 56.A.), kas piestiprināts pie uzgriežņa (att. 56.B.);
- noskrūvējiet aizbāzni (att. 56.C.) un pieļējiet ar eļļu 10W30 līdz sasniegts līmenis «MAX»;
- no jauna samontējiet aizbāzni (att. 56.C.) un aizsardzību (att. 56.A.).

**SVARĪGI** Ja ir nepieciešamas biežas papildināšanas, kontrolējiet, vai nenotiek noplūdes no caurulēm vai no tvertnes un sazīnieties ar savu Tālākpārdevēju, lai veiktu nepieciešamos darbus.

## 8.9 SAVĀKŠANAS MAISA SAKABES ŠARNĪRA ATSPERES REGULĒŠANA

Ja savākšanas maiss mēdz kratīties un atvērties, pārvietojoties pa nelīdzenām virsmām, vai ja atpakaļsavienošana pēc iztukšošanas ir apgrūtināta, ieteicams pārbaudīt atsperes spriegumu (att. 57.A.). Izmainiet savienojuma vietu, izmantojot vienu no atverēm (att. 57.B.), līdz iegūts vēlamais rezultāts.

## 9. UZGLABĀŠANA

Ja ir paredzēts, ka mašīna tiks uzglabāta ilgāk par 30 dienām:

1. Laujiet dzinējam atdzist
2. Atvienojiet kabelus no akumulatora un glabājiet to vēsā un sausā vietā.
3. Iztukšojiet degvielas tvertni (par 7.2.2) un sekojiet norādījumiem, kas ietverti dzinēja rokasgrāmatā.
4. Rūpīgi iztīriet mašīnu.
5. Pārbaudiet, vai mašīnā nav bojājumu. Nepieciešamības gadījumā sazīnieties ar pilnvaroto tehniskā atbalsta centru.
6. Novietojiet mašīnu uzglabāšanā:
  - ar nolaistu griezējierīces bloku
  - sausā vietā
  - no laika apstākļiem aizsargātā vietā
  - ja vien iespējams, parklājiet ar pārvalku (par. 15.4)
  - bērniem nepieejamā vietā.
  - pārliecinieties, ka no tās ir izņemtas visas atslēgas un tehniskajai apkopei izmantojamie instrumenti.

Atsākot mašīnas izmantošanu:

- pārliecinieties, ka no caurulēm, no ventiļa, no degvielas krāna un no karburatora nav degvielas noplūdes;
- sagatavojiet mašīnu, kā aprakstīts 6. nodaļā "Mašīnas izmantošana".

## 10. PĀRVIETOŠANA UN TRANSPORTĒŠANA

- Mašīnas pārvietošanas laikā jāievēro šādi norādījumi:
  - izslēdziet griezējierīci;
  - pārvietojiet griezējierīču bloku visaugstākajā pozīcijā;
  - izslēdziet dzinēju;
- Transportējot mašīnu transportlīdzeklī vai piekabē, jāievēro šādi norādījumi:
  - izmantojiet izturīgas, piemērota platuma un garuma iebraukšanas rampas;
  - mašīnas iekraušanas laikā dzinējam jābūt izslēgtam, iedarbināšanas atslēgai jābūt izņemtai no mašīnas ligzdas, vadītājs nedrīkst tajā atrasties un to drīkst tikai stumt, pieaicinot atbilstošu cilvēku skaitu;
  - aizveriet degvielas krānu (ja tas ir paredzēts);
  - nolaidiet griezējierīces bloku;
  - ieslēdziet stāvbremzi;
  - novietojiet to tādā veidā, lai tā nevienam neradītu bīstamību;
  - cieši piestipriniet to pie transportlīdzekļa, izmantojot troses vai ķēdes, lai izvairītos no apgāšanas, bojājumu un degvielas izplūdes riska.

## 11. APKOPE UN REMONTS

Šajā rokasgrāmatā ir sniegti visi mašīnas vadībai un pareizai lietotāja veicamajai pamata tehniskajai apkopei nepieciešamie norādījumi. Visi regulēšanas un tehniskās apkopes darbi, kas nav aprakstīti šajā rokasgrāmatā, ir jāveic pie dīlera vai specializētājā servisa centrā, kura darbiniekiem ir zināšanas un iekārtas, kuras nepieciešamas, šo darbu pareizai veikšanai, saglabājot mašīnas pirmatnējo drošības līmeni un sākotnējo stāvokli. Ja darbus veic nepiemērotajās darbnīcās, vai tos veic nekvalificēts personāls, jebkāda

veida garantija tiek anulēta, kā arī ražotājs tiek atbrīvots no jebkādām saistībām vai atbildības.

- Tikai autorizētie servisa centri drīkst veikt garantijas remontu un tehnisko apkopi.
- Neoriģinālas rezerves daļas un piederumus nedrīkst izmantot; neoriģinālu rezerves daļu un piederumu izmantošanas gadījumā mašīnas drošības līmenis samazinās un Ražotājs tiek atbrīvots no jebkāda veida pienākumiem vai atbildības.
- Oriģinālās rezerves daļas nodrošina pilnvarotas remontdarbnīcas un tirgotāji.
- Iesakām vienu reizi gadā nogādāt mašīnu autorizētajā servisa centrā, lai veiktu tehnisko apkopi, remontu un drošības ierīču pārbaudi.

## 12. GARANTIJAS SEGUMS

Garantija sedz visus materiāla un ražošanas defektus. Lietotājam ir uzmanīgi jāievēro visi norādījumi, kas izklāstīti pievienotajā dokumentācijā.

Garantija nesedz bojājumus, kas radušies šādu iemeslu dēļ:

- Lietotājs nav iepazīsies ar pievienoto dokumentāciju.
  - Neuzmanība.
  - Nepareiza vai neatļauta izmantošana vai montāža.
  - Neoriģinālu rezerves daļu izmantošana.
  - Ar mašīnu nepiegādātu vai ražotāja apstiprinātu piederumu lietošana.
- Turklāt garantija nesedz:
- Izlietojamo materiālu normālu nodilumu, tādu kā piedziņas siksnas, lukturi, riteņi, asmeņi, drošības buļskrūves un troses.
  - Normālu nodilumu.
  - Dzinējus. Uz tiem attiecas motora ražotāja garantija atbilstoši norādītajiem nosacījumiem.

Pircēju aizsargā attiecīgas valsts likumi. Šī garantija nekādā veidā neierobežo nacionālajā likumdošanā noteiktās pircēja tiesības.

### 13. APKOPES DARBU TABULA

Operācija	Veikšanas biežums (stundas)		Paragrāfs/ Piezīmes
	Pirmā reize	Pēc tam katru	
<b>MAŠĪNA</b>			
Drošības pārbaude / Vadības ierīču pārbaude		Pirms katras lietošanas reizes	par. 6.2
Riteņu spiediena pārbaude		Pirms katras lietošanas reizes	par. 6.1.3
Aizmugurējās izmešanas/sāniskās izmešanas aizsargu pārbaude. Savākšanas maisa, sāniskās izmešanas deflektora pārbaude.		Pirms katras lietošanas reizes	par. 6.1.4
Vispārēja tīrīšana un pārbaude		Pēc katras lietošanas reizes	par. 7.6
Mašīnas bojājumu pārbaude. Nepieciešamības gadījumā sazinieties ar pilnvaroto tehniskā atbalsta centru.		Pēc katras lietošanas reizes	-
Akumulatora uzlādēšana		Pirms nodošanas uzglabāšanai	par. 7.5
Visu stiprinājumu pārbaude		25	
Griezējierīču stiprinājuma un asinājuma pārbaude		25	***
Dzensiksnas pārbaude		25	***
Griezējierīču dzensiksnas pārbaude		25	***
Bremzes pārbaude un regulēšana		25	***
Piedziņas pārbaude un regulēšana		25	***
Griezējierīces ieslēgšanas un bremzēšanas pārbaude		25	***
Vispārīga eļļošana		25	****
Griezējierīču maiņa		100	***
Dzensiksnu maiņa		-	** / ***
Griezējierīču dzensiksnas nomaiņa		-	** / ***
<b>DZINĒJS *</b>			
Degvielas līmeņa pārbaude/papildināšana		Pirms katras lietošanas reizes	par 7.2
Motoreļļas pārbaude / papildināšana		Pirms katras lietošanas reizes	par 7.3
Motoreļļas maiņa		*	*
Gaisa filtra pārbaude un tīrīšana		*	*
Gaisa filtra nomaiņa		*	*
Benzīna filtra pārbaude		*	*
Benzīna filtra nomaiņa		*	*
Sveces kontaktu pārbaude un tīrīšana		*	*
Sveces maiņa		*	*

\* Skatiet dzinēja rokasgrāmatā kopējo apkopes darbu un veikšanas biežuma sarakstu.

\*\* Ja parādās darbības traucējumu pazīmes, sazinieties ar vietējo izplatītāju

\*\*\* Operācija, kas jāuztīr vietējam izplatītājam vai specializētajam servisa centram.

\*\*\*\* Turklāt, visu šarnīrsavienojumu vispārēja ieeļļošana jāveic

katru reizi pirms mašīnas ilgstošas dīkstāves.

## 14. TRAUCĒJUMMEKLĒŠANA

TRAUCĒJUMS	IESPĒJAMS CĒLONIS	RISINĀJUMS
1. Ar atslēgu pozīcijā «MARCIA» instrumentu panelis paliek izslēgts, bez jebkāda skaņas signāla	Elektroniskās plates aizsardzības ieslēgšanās šādu iemeslu dēļ: akumulators ir slikti savienots	Uzstādiet atslēgu pozīcijā «APTURĒŠANA» un meklējiet traucējuma cēloni: pārbaudiet savienojumus (par. 4.4)
	ir apmainīta vietām akumulatora polaritāte	pārbaudiet savienojumus (par. 4.4).
	akumulators pilnīgi izlādējies	uzlādējiet akumulatoru (par. 7.5)
	pārdega drošinātājs	nomainiet drošinātāju (10 A) (par. 8.5).
	plate ir slapja	izžāvējiet ar siltu gaisu
2. Ar atslēgu pozīcijā «MARCIA» instrumentu panelis paliek izslēgts, bet ieslēdzas skaņas signāls	Elektroniskās plates aizsardzības ieslēgšanās šādu iemeslu dēļ: plate ir slapja	Ieslēdziet atslēgu pozīcijā «APTURĒŠANA» un meklējiet traucējuma cēloni: izžāvējiet ar siltu gaisu
	akumulators ir nepietiekoši uzlādēts	uzlādējiet akumulatoru (par. 7.5)
3. Ar atslēgu pozīcijā «AVVIAMENTO» instrumentu panelis ieslēdzas, bet starteris negriežas	pārlādēs drošinātājs pārdedzis	nomainiet drošinātāju (25 A) (skatīt 8.5)
	4. Atslēga ir stāvoklī «IEDARBINĀŠANA», starteris griežas, bet dzinēju nevar neiedarbināt	akumulators ir nepietiekoši uzlādēts
benzīns netiek padots		pārbaudiet līmeni tvertnē (par. 7.2.1)
		atveriet krānu (ja tas ir paredzēts) (par. 6.4)
aizdedzes defekts		pārbaudiet benzīna filtru
	pārbaudiet sveces vada uzgaļa stiprinājumu	
5. Grūtības iedarbinašanas laikā vai dzinēja nevienmērīga darbība	karburācijas problēmas	notīriet vai nomainiet gaisa filtru
		iztukšojiet tvertni un ielejiet svaigu benzīnu
		pārbaudiet un nepieciešamības gadījumā nomainiet benzīna filtru
6. Dzinēja jaudas kritums pļaušanas laikā	kustības ātrums ir pārāk liels attiecībā pret pļaušanas augstumu	samaziniet kustības ātrumu un/vai palieliniet pļaušanas augstumu (par. 6.5.4)
7. Ieslēdzot griezējierīces, dzinējs izslēdzas	trūkst ieslēgšanas atļaujas	pārbaudiet, vai tiek ievēroti apstiprināšanas nosacījumi (par. 6.2.2)
8. Akumulatora indikators neizslēdzas pēc dažām darbības minūtēm	Akumulators nav pietiekami uzlādēts	sazinieties ar vietējo izplatītāju
9. Eļļas indikators ieslēdzas darba laikā (ja paredzēts)	dzinēja eļļošanas problēmas	Nekavējoties ievietojiet atslēgu pozīcijā «APTURĒŠANA»: atjaunojiet eļļas līmeni (skatīt 7.3.1)
		Nomainiet filtru (ja problēmu nevar novērst, sazinieties ar savu Tālākpārdevēju)
10. Dzinējs nobloķējas, un ieslēdzas skaņas signāls	Elektroniskās plates aizsardzības ieslēgšanās šādu iemeslu dēļ: Pārspriegums, ko izraisījis uzlādēšanas regulators	Ieslēdziet atslēgu pozīcijā «APTURĒŠANA» un meklējiet traucējuma cēloni: sazinieties ar vietējo izplatītāju
	slikti savienots akumulators (nedroši kontakti)	pārbaudiet savienojumus (skatīt 3.4)

Ja pēc aprakstīto operāciju veikšanas traucējumi nepazūd, sazinieties ar vietējo izplatītāju.



TRAUCĒJUMS	IESPĒJAMS CĒLONIS	RISINĀJUMS
11. Dzinējs nobloķējas bez jebkāda skaņas signāla	atvienojies akumulators	pārbaudiet savienojumus (skatīt 3.4)
	problēmas ar dzinēju	sazinieties ar vietējo izplatītāju
12. Nevar ieslēgt griezējierīces vai tās neapstājas uzreiz pēc izslēgšanas	Izļodzījiesiņis siksna	sazinieties ar vietējo izplatītāju
	problēmas ar elektromagnētisko ieslēgšanu	sazinieties ar vietējo izplatītāju
13. Nevienmērīga plaušana un nepietiekoša savākšana (tikai modeļiem ar aizmugurējo savākšanu)	griezējierīču bloks nav izvietots paralēli zemei	pārbaudiet spiedienu riepās (par. 6.1.3)
		izlīdziniet griezējierīču bloku attiecībā pret zemi (par. 8.2.1)
	griezējierīču zema efektivitāte	sazinieties ar vietējo izplatītāju
	kustības ātrums ir pārāk liels attiecībā pret plaušanas zāles augstumu	samaziniet kustības ātrumu un/vai palieliniet griezējierīču augstumu (par. 6.5.4) uzgaidiet, kamēr zāle izžūs
	kanāla aizsprotojums	noņemiet savākšanas maisu un iztukšojiet kanālu (skatīt 7.6.2)
14. Nevienmērīga plaušana (tikai modeļiem ar sānisko izmešanu)	griezējierīču bloks nav izvietots paralēli zemei	pārbaudiet spiedienu riepās (par. 6.1.3)
		izlīdziniet griezējierīču bloku attiecībā pret zemi (par. 8.2.1)
	griezējierīču zema efektivitāte	sazinieties ar vietējo izplatītāju
15. Spēcīga vibrācija darba laikā	griezējierīču bloks ir pilns ar zāli	iztīriet griezējierīču bloku (par. 7.6.4)
	griezējierīces nav līdzsvarotas vai ir izļodzījušās	sazinieties ar vietējo izplatītāju
	stiprinājumi ir izļodzījušies	pārbaudiet un pieskrūvējiet dzinēja un šasijas stiprinājuma skrūves
16. Nevienmērīga vai neefektīva bremzēšana	bremze nav noregulēta pareizi	sazinieties ar vietējo izplatītāju
17. Nevienmērīga kustība uz priekšu, slikta vilkme augšupceļā vai mašīnas priekšgals mēdz pacelties gaisā	problēmas ar siksnu vai sajūgu	sazinieties ar vietējo izplatītāju
18. Ar iedarbinātu dzinēju, darbinot vilkmes pedāli, mašīna nekustas	atbloķēšanas svira ir transmisijas atbloķēšanas pozīcijā	uzstādiēt to atpakaļ ieslēgtas transmisijas pozīcijā (par. 5.4)
19. Mašīna sāk vibrēt anomālā veidā	bojājums vai izļodzījušās daļas	apturiet mašīnu un izņemiet iedarbināšanas atslēgu
		pārbaudiet, vai mašīnai nav bojājumu
		pārbaudiet, vai nav izļodzījušos daļu un pievelciet tās
		veiciet pārbaudes, detaļu nomainīu vai remontu specializētājā centrā

Ja pēc aprakstīto operāciju veikšanas traucējumi nepazūd, sazinieties ar vietējo izplatītāju.

## 15. PIEDERUMI

### 15.1 MULČĒŠANAS KOMPLEKTS

Sīki sasmalcina nopļauto zāli un atstāj to uz zāliena (att. 58.A1; att. 58.A2).

### 15.2 AKUMULATORU UZTURĒŠANAS LĀDĒŠANA

Ļauj uzturēt akumulatoru labā stāvoklī dīkstāves laikā, nodrošinot optimālu uzlādes līmeni un ilgāku kalpošanas laiku (att. 58.B).

### 15.3 VILKŠANAS KOMPLEKTS

Nelielas piekabes vilkšanai (att. 58.C).

### 15.4 PĀRVALKS

Aizsargā mašīnu no putekļiem, kamēr tā netiek izmantota (att. 58.D)

### 15.5 AIZMUGURĒJO SVARU KOMPLEKTS

Tie uzlabo mašīnas aizmugurējo stabilitāti, jo īpaši pārsvarā lietojot uz slīpa pamata (58.E att.).

### 15.6 AIZMUGURĒJĀS IZMEŠANAS AIZSARGA KOMPLEKTS

Jāizmanto savākšanas maisu vietā, ja zāle nav novākta (58.F. att.). *(Tikai modeļiem ar aizmugurējo savākšanu).*

### 15.7 SNIEGA ĶĒDES 18", 20"

Uzlabots aizmugures riteņu piestiprinājums sniega segumiem un ļauj izmantot sniega aizsargus (58.G att.).

### 15.8 DUBĻU/SNIEGA RITEŅI 18", 20"

Uzlabo sniega un dubļu vilces efektivitāti (58.H att.).

### 15.9 PIEKABE

Instrumentu vai garu priekšmetu pārvadāšanai pieļaujamās slodzes robežās (58.I. att.).

### 15.10 IZKLIEDĒTĀJS

Lai izplatītu sāli vai mēslojumu (58.J. att.).

### 15.11 IZKLIEDĒTĀJS

Lai izplatītu smiltis vai granti (58.K. att.).

### 15.12 ZĀLES RULLIS

Lai saspiestu augsni pēc sēšanas vai saplacinātu zāli (58.L att.).

### 15.13 SNIEGA TĪRĪTĀJS AR VĒRSTUVI

Sniega, kas uzkrājis sānos saplacināšanai un noņemšanai (58.M. att.).

### 15.14 PRIEKŠPUSĒ NOVĪETOTS SLAUCĪTĀJS

Ceļu un cietu virsmu tīrīšanai no lapām un netīrumiem un sniega plānu sniega slāņu noņemšanai (58. N att.).

### 15.15 SMALCINĀŠANAS IEKĀRTA

Garas zāles pļaušanai un sasmalcināšanai (58.O att.).

### 15.16 LAPU UN ZĀLES SAVĀCĒJS

Lapu un zāles savākšanai uz apaugušām virsmām (58.P. att.).

### 15.17 PRIEKŠĒJAIS GRĀBEKLIS

Zāles un nelielu zaru savākšanai (58.Q. att.).

### 15.18 PACELŠANAS KONTAKTVIRMA

Tā ļauj uzstādīt papildu priekšējos aksesuārus, kuriem nav nepieciešama jaudas noņemšana (58. R1 att.).

#### **15.19 JAUDAS NOŅEMŠANA (PTO)**

Ļauj pārnest jaudu no dzinēja uz regulējamo piederumu. Nav nepieciešama pacelšanas kontaktvirsmas (58. R2 att.).

#### **15.20 JAUDAS NOŅEMŠANA (PTO)**

Ļauj pārnest jaudu no dzinēja uz regulējamo piederumu. Nav nepieciešama pacelšanas kontaktvirsmas (58. R3 att.).



## ÍNDICE

1. GENERALIDADES .....	2	5.16 Monitor tipo "I" e sinalizações acústicas .....	13
2. NORMAS DE SEGURANÇA .....	2	5.17 Monitor tipo "II" e sinalizações acústicas .....	14
3. CONHECER A MÁQUINA .....	5	5.18 Monitor tipo "III" e sinalizações acústicas .....	15
3.1 Descrição da máquina e uso previsto ...	5	6. UTILIZAÇÃO DA MÁQUINA .....	16
3.2 Sinalização de segurança .....	5	6.1 Operações preliminares .....	16
3.3 Etiqueta de identificação .....	6	6.2 Controlos de segurança .....	17
3.4 Componentes principais .....	6	6.3 Uso em terrenos com declive .....	18
4. MONTAGEM .....	7	6.4 Arranque .....	18
4.1 Componentes para a montagem .....	7	6.5 Trabalho .....	19
4.2 Montagem do volante .....	8	6.6 Paragem .....	20
4.3 Montagem do banco .....	8	6.7 Após a utilização .....	21
4.4 Montagem e conexão da bateria .....	8	7. MANUTENÇÃO ORDINÁRIA .....	21
4.5 Montagem dos suportes do saco de recolha .....	8	7.1 Generalidades .....	21
4.6 Remoção do dispositivo de retenção do gancho do saco de recolha .....	8	7.2 Abastecimento combustível / esvaziamento reservatório combustível .....	21
4.7 Montagem do para-choque dianteiro .....	8	7.3 Controlo, abastecimento e descarga do óleo motor .....	22
4.8 Montagem do saco de recolha .....	9	7.4 Rodinhas anti-desrelve .....	23
4.9 Montagem das alavancas de basculamento do saco de recolha .....	9	7.5 Bateria .....	23
4.10 Montagem das proteções laterais do conjunto de dispositivos de corte (se incluídas) .....	9	7.6 Limpeza .....	23
4.11 Montagem do defletor de descarga lateral (somente para os modelos com descarga lateral) .....	9	7.7 Porcas e parafusos de fixação .....	24
5. COMANDOS DE CONTROLO .....	10	8. MANUTENÇÃO EXTRAORDINÁRIA .....	24
5.1 Pedal do travão .....	10	8.1 Recomendações para a segurança .....	24
5.2 Pedal da marcha à frente .....	10	8.2 Conjunto de dispositivos de corte .....	24
5.3 Pedal da marcha-atrás .....	10	8.3 Substituição das rodas dianteiras / traseiras .....	25
5.4 Comando de desbloqueio da transmissão hidrostática .....	10	8.4 Placa eletrónica .....	26
5.5 Comutador com chave .....	11	8.5 Substituição de um fusível .....	26
5.6 Comando acelerador .....	11	8.6 Substituição lâmpadas .....	26
5.7 Alavanca travão de estacionamento ...	11	8.7 Grupo da transmissão traseira .....	27
5.8 Interruptor dos faróis .....	11	8.8 Grupo da transmissão dianteira (modelo 4WD) .....	27
5.9 Comando de engate e desengate dos dispositivos de corte .....	11	8.9 Regulação da mola do gancho do saco de recolha .....	27
5.10 Botão de consenso corte em marcha-atrás .....	12	9. ARMAZENAMENTO .....	27
5.11 Comandos para regulação da altura do conjunto de dispositivos de corte .....	12	10. MOVIMENTAÇÃO E TRANSPORTE .....	27
5.12 Dispositivo de manutenção da velocidade (cruise control) .....	12	11. ASSISTÊNCIA E REPARAÇÕES .....	27
5.13 Contador (se incluído) .....	13	12. COBERTURA DA GARANTIA .....	28
5.14 Tomada auxiliar para acessórios .....	13	13. TABELA DE OPERAÇÕES DE MANUTENÇÃO .....	29
5.15 Comando de basculamento do saco de recolha .....	13	14. IDENTIFICAÇÃO DE INCONVENIENTES ..	30
		15. ACESSÓRIOS .....	32

## 1. GENERALIDADES

### 1.1 COMO LER O MANUAL

No texto do manual de instruções existem alguns parágrafos com informações especiais sobre a segurança ou o funcionamento, que são salientadas de maneira diferente, segundo os critérios seguintes:

**NOTA** ou **IMPORTANTE** fornece explicações ou outro tipo de elementos relativos ao que foi já anteriormente indicado, com o propósito de não danificar a máquina ou causar danos.

O símbolo  realça um perigo. O incumprimento das advertências acarreta a possibilidade de lesões pessoais ou a terceiros e/ou danos.

Os parágrafos realçados com um quadrado com uma borda de pontos cinzentos indicam características opcionais que não estão presentes em todos os modelos documentados neste manual. Verificar se a característica está presente no seu modelo.

Todas as indicações "frente", "trás", "direita" e "esquerda" remetem para a posição de trabalho do operador.

### 1.2 REFERÊNCIAS

#### 1.2.1 Figuras

As figuras usadas nestas instruções estão numeradas em 1, 2, 3 e assim sucessivamente. Os componentes indicados nas figuras estão assinalados com as letras A, B, C, e assim sucessivamente. Uma referência ao componente C na figura 2 está assinalada com a indicação: "Ver fig. 2.C" ou simplesmente "(Fig. 2.C)". As figuras são indicativas. As peças efetivas podem variar em relação às que estão representadas.

#### 1.2.2 Títulos

O manual está dividido em capítulos e parágrafos. O título do parágrafo "2.1 Preparação" é um subtítulo de "2. Normas de segurança". As referências a títulos ou parágrafos estão assinaladas com a abreviatura cap. ou par. e o respetivo número. Exemplo: "cap. 2" ou "par. 2.1"

## 2. NORMAS DE SEGURANÇA

### 2.1 PREPARAÇÃO

 **Familiarize-se com os comandos e com o uso apropriado da máquina. Aprenda a parar rapidamente o motor. A inobservância das advertências e das instruções pode provocar incêndios e/ou graves lesões.**

- Nunca permita que a máquina seja utilizada por crianças ou por pessoas que não tenham conhecimento das instruções. As leis locais podem estabelecer uma idade mínima para o utilizador.
- Nunca utilize a máquina se o utilizador estiver cansado ou com mal-estar, ou se tiver tomado fármacos, drogas, álcool ou substâncias nocivas às suas capacidades de reflexos e atenção.
- Não transporte crianças ou outros passageiros
- Lembre-se que o operador ou o utilizador é responsável por acidentes e imprevistos que possam ocorrer com outras pessoas ou com a sua propriedade. É da responsabilidade do utilizador a avaliação dos potenciais riscos do terreno onde deve trabalhar, bem como tomar todas as precauções necessárias de forma a garantir a sua segurança e a de terceiros, em particular em declives, terrenos acidentados, escorregadios ou instáveis.
- No caso de ceder ou emprestar a máquina a outros, verifique que o utilizador tome conhecimento das instruções de uso contidas no presente manual.

### 2.2 OPERAÇÕES PRELIMINARES

#### Equipamentos de proteção individual (EPI)

- Use vestuário adequado, calçado de trabalho resistente com sola antiderrapante e calças longas. Não acione a máquina com os pés descalços ou com sandálias. Use protetores auriculares.
- O uso de proteções acústicas pode reduzir a sua capacidade para ouvir eventuais avisos (gritos ou alarmes). Preste a máxima atenção a tudo o que ocorre à volta da área de trabalho.
- Não use cachecóis, camisas, colares, pulseiras, vestuário com partes soltas e com laços ou gravatas e, além disso, acessórios pendentes que possam ficar presos na máquina ou em objetos e materiais presentes no local de trabalho.
- Prenda adequadamente os cabelos compridos.

## Área de trabalho / Máquina

- Inspeccione cuidadosamente toda a área de trabalho e retire tudo o que poderá ser expelido pela máquina ou danificar o dispositivo de corte/órgãos giratórios (pedras, ramos, fios de ferro, ossos, etc.).

## Motores de explosão: combustível

 **PERIGO!** O combustível é altamente inflamável.

- Conserve o combustível nos respetivos recipientes homologados para esta utilização, em locais seguros, longe de fontes de calor ou chamas livres.
- Deixe os recipientes e a zona de armazenagem da gasolina livres de resíduos de relva, folhas ou graxa excessiva.
- Não deixe os recipientes ao alcance de crianças.
- Não fume durante o abastecimento ou o enchimento de combustível e de cada vez que se manuseia o combustível.
- Abasteça o combustível utilizando um funil, somente ao ar livre.
- Evite inalar os vapores do combustível.
- Não adicione combustível ou retirar a tampa do reservatório quando o motor está em funcionamento ou ainda quente.
- Abra lentamente a tampa do depósito deixando descarregar gradualmente a pressão interna.
- Não aproxime chamas à boca do reservatório para verificar o conteúdo.
- Se vazar combustível, não ligue o motor, mas afaste a máquina da área na qual ele foi vertido e evite criar possibilidade de incêndio até que o combustível se tenha evaporado e os vapores estejam dissipados.
- Limpe de imediato todos os vestígios de combustível vertido na máquina ou no solo.
- Coloque sempre e apertar bem as tampas do reservatório e do recipiente do combustível.
- Não efetue o arranque da máquina no local onde foi efetuado o abastecimento. O arranque do motor deve ser efetuado a uma distância de pelo menos 3 metros do lugar onde foi feito o abastecimento de combustível.
- Evite o contacto do combustível com as roupas e, nesse caso, troque as roupas antes de arrancar o motor;.

## 2.3 DURANTE A UTILIZAÇÃO

### Área de trabalho

- Não acione o motor em lugares fechados, onde podem acumular-se os gases perigosos de monóxido de carbono. As operações de arranque devem ser realizadas ao ar livre

- ou num local bem arejado. Tenha sempre presente que os gases de escape são tóxicos.
- Durante o arranque da máquina não direcionar o silenciador e, desse modo, os gases de escape para materiais inflamáveis.
- Não use a máquina em ambientes com risco de explosão, na presença de líquidos inflamáveis, gases ou poeira. Contactos elétricos ou fricções mecânicas podem gerar faíscas que podem incendiar a poeira ou os vapores.
- Corte a relva somente com a luz do dia ou com boa iluminação artificial e em condições de boa visibilidade.
- Afaste pessoas, crianças e animais da área de trabalho. É necessário que as crianças sejam vigiadas por um outro adulto.
- Evite trabalhar na relva molhada, sob a chuva e com risco de temporais, especialmente caso haja probabilidade de raios.
- Preste particular atenção às irregularidades do terreno (elevações, sulcos), aos declives, aos perigos ocultos e à presença de eventuais obstáculos que poderão limitar a visibilidade.
- Preste muita atenção próximo de barrancos, valas ou diques. A máquina pode tombar caso uma roda passe por uma borda ou caso a borda ceda.
- Preste atenção nos terrenos em declive, os quais requerem uma atenção especial para evitar tombamentos ou perda de controlo da máquina. Os motivos principais para perder o controlo são os seguintes:
  - Falta de aderência das rodas
  - Velocidade excessiva
  - Travagem inadequada
  - Máquina não apropriada para este tipo de operação
  - Desconhecimento dos efeitos resultantes das condições do terreno
  - Uso incorreto como veículo de tração.
- Quando utilizar a máquina perto da estrada, preste atenção ao tráfego.
- Para evitar o risco de incêndio, não deixe a máquina parada na relva alta com o motor ligado.

### Comportamentos

- Durante a condução e o trabalho, não se distrair e mantenha a concentração necessária.
- Preste atenção quando é realizada a marcha-atrás ou para trás. Olhe para trás de si antes e durante a marcha-atrás para assegurar-se de que não existem obstáculos.
- Preste atenção quando efetuar a tração de cargas ou quando forem usadas ferramentas pesadas:
  - Utilize para as barras de tração só os pontos de engate aprovados;

- Limite as cargas às que podem ser facilmente controladas;
- Não dirija bruscamente. Preste atenção durante a marcha-atrás;
- Conforme aconselhado no manual, utilize contrapesos ou pesos nas rodas.
- Preste atenção quando são utilizados sacos de recolha e acessórios que possam alterar a estabilidade a máquina, em especial em declives.
- Deixe sempre mãos e pés longe do dispositivo de corte, durante o arranque e uso da máquina.
- Atenção: o elemento de corte continua a rodar durante alguns segundos também após o seu desligamento ou após o desligamento do motor.
- Preste atenção no conjunto dispositivos de corte com mais de um dispositivo de corte, pois um dispositivo de corte em rotação pode provocar a rotação dos demais.
- Fique sempre longe da abertura de escape.
- Não toque as peças do motor que aquecem durante o uso. Risco de queimaduras.
- Para evitar o risco de incêndio, não deixe a máquina parada na relva alta com o motor ligado.

 No caso de quebras ou acidentes durante o trabalho, pare imediatamente o motor e afaste a máquina de forma a não provocar outros danos; no caso de acidentes com lesões pessoais ou a terceiros, ative imediatamente os procedimentos de pronto-socorro mais adequados à situação existente e procure um Atendimento Médico para os tratamentos necessários. Remova cuidadosamente eventuais detritos que possam causar danos ou lesões a pessoas ou animais se permanecerem inobservados.

### Limitações à utilização

- Nunca utilize a máquina com as proteções danificadas, ausentes ou que não estejam posicionadas corretamente (saco de recolha, proteção de descarga lateral e proteção de descarga traseira)
- Não utilize a máquina se os acessórios/ferramentas não tiverem sido instalados nos pontos previstos.
- Não desconecte, desative, remova ou adultere os sistemas de segurança/microinterruptores presentes.
- Não altere as regulações do motor nem o coloque em sobrerrotação. Se o motor funcionar com um número excessivo de rotações, o risco de lesões pessoais aumenta.
- Não submeta a máquina a esforços excessivos e não use uma máquina pequena para executar trabalhos pesados; o uso de

- uma máquina adequada reduz os riscos e melhora a qualidade do trabalho.
- A máquina não é homologada para ser utilizada em ruas públicas. Só pode ser utilizada (em relação ao Código da Estrada) exclusivamente em áreas privadas, sem acesso ao tráfego.

## 2.4 MANUTENÇÃO, ARMAZENAMENTO

Efetue uma manutenção regular e um correto armazenamento preserva a segurança da máquina e o nível das suas prestações.

### Manutenção

- Nunca utilize a máquina com peças gastas ou danificadas. As peças gastas ou deterioradas devem ser substituídas e nunca deverão ser reparadas.
- Para reduzir o perigo de incêndio, verifique regularmente se não há vazamento de óleo e/ou de combustível.
- Durante as operações de regulação da máquina, preste atenção para evitar que os dedos fiquem presos entre o dispositivo de corte em movimento e as partes fixas da máquina.

 O nível de ruído e de vibrações indicado nas presentes instruções, são valores máximos de utilização da máquina. O uso de um elemento de corte não balanceado, a velocidade excessiva de movimento, a falta de manutenção influenciam de modo significativo as emissões sonoras e as vibrações. Por conseguinte é preciso adotar medidas preventivas capazes de eliminar possíveis danos devidos a um ruído elevado e aos esforços por vibrações; efetue a manutenção da máquina, use auriculares antirruído, faça pausas durante o trabalho.

### Armazenamento

- Não coloque a máquina com combustível no reservatório num local onde os vapores do combustível possam atingir uma chama, uma centelha ou uma fonte forte de calor.
- Para reduzir o risco de incêndio, não deixe recipientes com os materiais residuais no interior de um local.

## 2.5 PROTEÇÃO DO MEIO AMBIENTE

- A proteção do ambiente deve ser um aspeto relevante e prioritário no uso da máquina, para o benefício da convivência civil e do ambiente no qual vivemos.
- Evite ser um elemento de incómodo para com a vizinhança. Utilize a máquina somente em horários razoáveis (nem de

manhã cedo nem tarde da noite quando as pessoas poderá ser incomodadas).

- Siga escrupulosamente as normas locais para a eliminação das embalagens, óleos, combustível, filtros, peças deterioradas ou qualquer elemento de forte impacto ambiental; estes resíduos não devem ser lançados no lixo, mas devem ser separados e entregues aos respetivos centros de recolha, que procederão à reciclagem dos materiais.
- Siga rigorosamente as normas locais para a eliminação dos materiais residuais
- No momento da colocação fora de serviço, não abandone a máquina no meio ambiente, mas dirija-se num centro de recolha, em conformidade com as normas locais vigentes.

## 3. CONHECER A MÁQUINA

### 3.1 DESCRIÇÃO DA MÁQUINA E USO PREVISTO

**Esta máquina é um corta-relvas com condutor sentado a bordo.**

A máquina é equipada com um motor, que aciona o dispositivo de corte, protegido por um cárter e um grupo de transmissão que providencia o movimento da máquina.

A máquina vem equipada com:

- transmissão hidrostática com relações de transmissão de marcha à frente e marcha-atrás infinitamente variável ("Hydro"), com duas rodas motrizes (2WD) ou quatro rodas motrizes (4WD).

O operador é capaz de conduzir a máquina e acionar os comandos principais permanecendo sempre sentado no lugar da direção.

Os dispositivos de segurança montados na máquina, preveem a paragem do motor e do dispositivo de corte após alguns segundos (par. 6.2.2).

#### 3.1.1 Uso previsto

Esta máquina é projetada e fabricada para o corte da relva.

Em geral, esta máquina pode:

1. cortar a relva e recolhê-la no saco de recolha.
2. cortar a relva e descarregá-la no solo pela traseira.
3. cortar a relva, triturá-la e depositá-la no terreno (efeito "mulching").
4. cortar a relva e descarregá-la lateralmente.

A utilização de acessórios específicos, previstos pelo Fabricante como equipamento original ou que pode ser comprado a parte, permite efetuar esse trabalho segundo várias modalidades de operação, ilustradas neste manual ou nas instruções que acompanham cada acessório.

Da mesma forma, a possibilidade de aplicar acessórios complementares (se previstos pelo Fabricante) pode estender a utilização prevista a outras funções, segundo os limites e as condições indicadas nas instruções que acompanham o acessório.

#### 3.1.2 Uso impróprio

Qualquer outro uso, não conforme àqueles acima citados, pode ser perigoso e causar danos a pessoas e/ou coisas.

Incluem-se no uso impróprio (como por exemplo, mas não somente):

- transportar na máquina ou num reboque outras pessoas, crianças ou animais, pois podem cair, ferir-se gravemente ou prejudicar a condução segura;
- arrastar ou empurrar cargas sem a utilização do acessório apropriado previsto para o reboque;
- utilizar a máquina para a passagem sobre terrenos instáveis, escorregadios, congelados, com pedras ou desnivelados, poças de água ou charcos que não permitam a avaliação da consistência do terreno;
- acionar o dispositivo de corte no segmentos sem relva;
- utilizar a máquina para a recolha de folhas ou detritos.

**IMPORTANTE** *O uso impróprio da máquina causa a invalidação da garantia e isenta o Fabricante de toda e qualquer responsabilidade, passando ao utente os ónus decorrentes de danos ou lesões próprias ou a terceiros.*

#### 3.1.3 Tipologia de utilizador

Esta máquina é destinada para ser usada pelos consumidores, isto é, por operadores não profissionais. É destinada a um "uso privado".

**IMPORTANTE** *A máquina deve ser utilizada por um único operador.*

### 3.2 SINALIZAÇÃO DE SEGURANÇA

Na máquina aparecem vários símbolos (fig. 2). A sua função é a de recordar ao operador



os comportamentos a seguir para utilizá-la com a atenção e a cautela necessários.

Significado dos símbolos:



**Atenção!** Leia as instruções antes de usar a máquina.



**Atenção!** Retire a chave e leia as instruções antes de efetuar qualquer operação de manutenção ou reparação.



**Perigo! Expulsão de objetos:** Perigo! Expulsão de objetos: Não trabalhe sem antes ter montado a proteção de descarga traseira ou o saco. (apenas para os modelos com recolha traseira).



**Perigo!** Expulsão de objetos: Mantenha as pessoas afastadas.



**Perigo! Tombamento da máquina:** Não use esta máquina em declives superiores a 10°.



**Perigo! Mutilações:** Certifique-se de que as crianças se mantêm afastadas da máquina quando o motor estiver a funcionar.



**Risco de cortes.** Dispositivos de corte em movimento. Não introduza as mãos nem os pés no compartimento dos dispositivos de corte.



**Atenção!** Mantenha-se afastado das superfícies quentes.



Não suba para a máquina pisando as proteções do conjunto de dispositivos de corte.

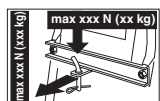

Ao utilizar o kit de tração, não exceda os limites de carga indicados na etiqueta e respeite as normas de segurança.

**IMPORTANTE** As etiquetas adesivas estragadas ou ilegíveis devem ser substituídas. Solicite as novas etiquetas ao seu centro de assistência autorizado.

### 3.3 ETIQUETA DE IDENTIFICAÇÃO

A etiqueta de identificação indica os seguintes dados (fig. 1):

1. Nível de potência sonora
2. Marca de conformidade CE
3. Ano de construção
4. Tipo de máquina
5. Número de matrícula
6. Nome e endereço do fabricante
7. Código do artigo
8. Potência nominal e velocidade máxima de funcionamento do motor
9. Peso em kg
10. Tipo de transmissão

Transcreva os dados de identificação da máquina nos respetivos espaços da etiqueta indicada no verso da capa.

**IMPORTANTE** Utilize os dados de identificação indicados na etiqueta de identificação do produto de cada vez que contactar a oficina autorizada.

**IMPORTANTE** O exemplo da declaração de conformidade está nas últimas páginas do manual.

### 3.4 COMPONENTES PRINCIPAIS

A máquina é constituída pelos seguintes componentes principais, aos quais correspondem as seguintes funcionalidades (fig. 1):

- A. Motor:** fornece o movimento dos dispositivos de corte e de tração das rodas as suas características e normas de utilização vêm descritas num manual específico.
- B. Conjunto dispositivos de corte:** é o conjunto formado pelo cárter, que engloba os dispositivos de corte rotativos, e pelos dispositivos de corte.
- C. Dispositivos de corte:** são os elementos apropriados para o corte de relva. As abas colocadas nas extremidades facilitam o transporte da relva cortada até ao canal de expulsão.
- D. Proteção de descarga traseira (disponível a pedido):** montada no lugar do saco de recolha, evita que os objetos eventualmente recolhidos pelos dispositivos de corte possam lançados pela máquina (somente para os modelos com recolha traseira).

- E. Defletor de descarga lateral:** além da função de descarga lateral da relva no solo, constitui um elemento de segurança, evitando que os objetos eventualmente recolhidos pelos dispositivos de corte sejam lançados para longe pela máquina (apenas para os modelos com descarga lateral).
- F. Saco de recolha:** além da função de recolha da relva cortada, constitui um elemento de segurança, evitando que os objetos eventualmente recolhidos pelos dispositivos de corte sejam lançados para longe pela máquina (*apenas para os modelos com recolha traseira*).
- G. Canal de expulsão:** é o elemento de união entre o conjunto de dispositivos de corte e o saco de recolha (*apenas para os modelos com recolha traseira*).
- H. Assento:** é o local de trabalho do utilizador. É equipado com um sensor, que deteta a presença do utilizador e, em caso de necessidade, pode ativar os dispositivos de segurança.
- I. Volante:** comanda a virada das rodas dianteiras.
- J. Para-choque dianteiro:** fornece a proteção às partes dianteiras da máquina.
- K. Bateria:** fornece a energia para o arranque do motor as suas características e normas de utilização vêm descritas num manual específico.

## 4. MONTAGEM

 **As normas de segurança a seguir são descritas no cap. 2. Respeite escrupulosamente tais indicações para não correr graves riscos ou perigos.**

Por motivos de armazenagem e transporte, alguns dos componentes da máquina não são montados diretamente na fábrica, pois podem somente ser montados após a remoção da embalagem, de acordo com as seguintes instruções.

 **A remoção da embalagem e a conclusão da montagem devem ser efetuados numa superfície plana e sólida, com espaço suficiente para a movimentação da máquina e das embalagens, valendo-se sempre das ferramentas adequadas. Não utilize a máquina antes de ter levado a cabo as indicações da seção "MONTAGEM".**

## 4.1 COMPONENTES PARA A MONTAGEM

Na embalagem estão incluídos os componentes para a montagem listados na seguinte tabela:

	Descrição
1	Volante
2	Cobertura do painel e dos componentes de montagem do volante
3	Banco de condução
4	Para-choque dianteiro (se incluído)
5	Saco com os respetivos parafusos de montagem e instruções (apenas para os modelos TS-TX-TH) (apenas para os modelos com recolha traseira)
6	Os suportes do saco e os respetivos acessórios de conclusão e de montagem ( <i>apenas para os modelos com recolha traseira</i> )
7	Defletor de descarga lateral ( <i>somente para os modelos com descarga lateral</i> )
8	Reforços laterais do conjunto de dispositivos de corte (se incluído).
9	Envelope com: - manuais de instrução e os documentos - parafusos para a montagem do banco - elementos para a montagem do defletor de descarga lateral (somente para os modelos com descarga lateral) - parafusos de conexão dos cabos da bateria - 2 chaves de arranque - 1 fusível sobressalente de 10 A
10	Kit mulching ( <i>apenas para os modelos com descarga lateral</i> ) (se incluído).

### 4.1.1 Remoção da embalagem

- Abra a embalagem com cuidado e atenção para não perder os componentes
- Consulte a documentação inserida na caixa, incluindo as presentes instruções.
- Retire da caixa todos os componentes não montados.
- Retire a máquina da embalagem seguindo as seguintes precauções:
  - eleve até a altura máxima o conjunto dispositivo de corte (par. 5.11), para evitar danificá-lo no momento da descida da máquina do palete de base;
  - Retire a máquina do palete de base.
- Coloque a alavanca de desbloqueio da transmissão na posição desbloqueada (par. 5.4).

## 4.2 MONTAGEM DO VOLANTE

1. Coloque a máquina numa superfície plana e alinhe as rodas da frente.
2. Com uma chave de parafusos, remova a cobertura central (fig. 3.B) do volante (fig. 3.A).
3. Introduza o volante (fig. 3.A) no eixo saliente (fig. 3.C), rode-o de modo a que os raios fiquem virados para o banco e empurre-o até prender o cubo do volante nas extremidades salientes da cavilha (fig. 3.D).
4. Fixe o volante através do parafuso (fig. 3.E) e das anilhas (fig. 3.F) e (fig. 3.G) fornecidos, na sequência indicada.
5. Aperte bem o parafuso (fig. 3.E) com uma chave de caixa.
6. Aplique a cobertura do volante (fig. 3.B) encaixando os ganchos nos respetivos alojamentos.

## 4.3 MONTAGEM DO BANCO

Puxe a alavanca de regulação (fig. 4.C) para cima e encaixe o banco (fig. 4.A) na corrediça (fig. 4.B) do lado do volante, até a prender numa das seis posições. Deste modo, o banco está montado de forma estável e só pode ser movido pressionando a alavanca (fig. 4.D) que o solta.

## 4.4 MONTAGEM E CONEXÃO DA BATERIA

A bateria (fig. 5.A) está alojada sob o assento, retida por uma mola (fig. 5.B).

1. Efetue antes a ligação do fio vermelho (fig. 5.C) ao polo positivo (+) e a seguir o fio preto (fig. 5.D) ao polo negativo (-) com a utilização dos parafusos fornecidos e segundo a sequência indicada.
2. Monte a mola (fig. 5.B) para reter a bateria, tendo o cuidado de dispor corretamente os cabos à frente da bateria de modo a que não fiquem presos pela mola (fig. 5.B).

**IMPORTANTE** *Providenciar sempre a recarga completa, seguindo as indicações contidas no manual da bateria.*

**IMPORTANTE** *Para evitar a intervenção da proteção da placa eletrónica, nunca ligue o motor antes da recarga completa!*

## 4.5 MONTAGEM DOS SUPORTES DO SACO DE RECOLHA

Monte os dois suportes (fig. 6.A) na placa traseira (fig. 6.B), utilizando para cada suporte três parafusos (fig. 6.C) fornecidos, como indicado, sem bloquear as respetivas porcas (fig. 6.D). Prenda aos suportes a parte superior (fig. 6.E) do chassis do saco de recolha e centre-a em relação à placa traseira (fig. 6.B). Registe a posição dos dois suportes (fig. 6.F) em relação ao batente (fig. 6.G) de modo a que, ao rodar o chassis do saco de recolha, o pino (fig. 6.H) encaixe corretamente no alojamento (fig. 6.I). Certifique-se novamente de que o chassis (fig. 6.E) está bem centrado em relação à placa traseira (fig. 6.B) e que o movimento de rotação ocorre regularmente, como indicado acima, e aperte bem os parafusos (fig. 6.C) e as porcas (fig. 6.D) de fixação.

## 4.6 REMOÇÃO DO DISPOSITIVO DE RETENÇÃO DO GANCHO DO SACO DE RECOLHA

Por motivos de transporte, o gancho (fig. 7.A) do saco de recolha está bloqueado na placa traseira através do dispositivo de retenção (fig. 7.B). Este dispositivo de retenção deve ser removido antes de proceder à montagem dos suportes do saco de recolha e não deve ser mais utilizado.

## 4.7 MONTAGEM DO PARA-CHOQUE DIANTEIRO

- **Para-choque de tipo “I”**
- **Para-choque de tipo “II”**
  1. Monte o para-choque dianteiro (fig. 8.A) na parte inferior do chassis (fig. 8.B) utilizando os quatro parafusos (fig. 8.C).

## 4.8 MONTAGEM DO SACO DE RECOLHA

### • Para o modelo TC

1. Monte primeiro o chassis, unindo a parte superior (fig. 9.A) à parte inferior (fig. 9.B) e utilizando os parafusos e as porcas fornecidos (fig. 9.C) como indicado. Posicione as placas angulares (fig. 9.D) e (fig. 9.E), respeitando a orientação direita (R†) e esquerda (L†), e fixe-as ao chassis através de quatro parafusos autorroscantes (fig. 9.F).
2. **Apenas para os modelos com basculamento elétrico:** Monte os dois rolos (fig. 9.G) nos pinos dos suportes (fig. 9.H), prestando atenção para que o cabeção fique virado para o suporte, e fixe-os com os anéis elásticos (fig. 9.I). Depois, monte os suportes no chassis dianteiro (fig. 9.B) com os parafusos e as porcas (fig. 9.J).
3. Introduza o chassis no invólucro de tela (fig. 9.K), tendo em conta o posicionamento correto ao longo do perímetro de base. Fixe todos os perfis de plástico nos tubos do chassis com uma chave de parafusos (fig. 9.L).
4. Introduza a pega (fig. 9.M) nos orifícios da cobertura (fig. 9.N), fixe o conjunto no chassis através dos parafusos (fig. 9.O) como indicado e dos parafusos autorroscantes traseiros (fig. 9.P).
5. Aplique o reforço (fig. 9.Q) sob o chassis com os parafusos e as porcas (fig. 9.R), mantendo a parte lisa virada para a tela. Introduza a alavanca de esvaziamento (fig. 9.S) no respetivo alojamento e coloque o parafuso de aperto (fig. 9.T) e a respetiva porca (fig. 9.U).

### • Para os modelos TS-TX-TH

Complete a montagem do saco seguindo as instruções fornecidas nos folhetos de instruções que acompanham o componente.

## 4.9 MONTAGEM DAS ALAVANCAS DE BASCULAMENTO DO SACO DE RECOLHA

Posicione o eixo das alavancas (fig. 10.A) na cavidade das duas chapas (fig. 10.B) e fixe-as no interior dos suportes do saco de recolha (fig. 10.C), utilizando os parafusos e porcas (fig. 10.D) fornecidos na sequência indicada na figura. Ligue a extremidade da haste (fig. 10.E) do pistão de elevação à alavanca (fig. 10.F) através do pino (fig. 10.G) e coloque os dois anéis elásticos (fig. 10.H). Antes de montar o saco de recolha nos suportes, certifique-se de que o movimento das alavancas de basculamento ocorre regularmente.

## 4.10 MONTAGEM DAS PROTEÇÕES LATERAIS DO CONJUNTO DE DISPOSITIVOS DE CORTE (SE INCLuíDAS)

Monte as proteções (fig. 11.A) com os parafusos (fig. 11.B) e porcas (fig. 11.C) fornecidos, consoante as indicações dadas para cada tipo de máquina.

## 4.11 MONTAGEM DO DEFLETOR DE DESCARGA LATERAL (SOMENTE PARA OS MODELOS COM DESCARGA LATERAL)

1. Pela parte interior do defletor de descarga lateral (fig. 12.A), monte a mola (fig. 12.B) introduzindo o terminal (fig. 12.B.1) no orifício e virando-a de forma a que tanto a mola (fig. 12.B) como o terminal (fig. 12.B.2) fiquem bem alojados nos respetivos alojamentos.
2. Alinhe o defletor de descarga lateral (fig. 12.A) com os suportes (fig. 12.C) do conjunto de dispositivos de corte e, com uma chave de parafusos, vire o segundo terminal (fig. 12.B.2) da mola (fig. 12.B) de maneira a colocá-lo na parte exterior do defletor de descarga lateral.
3. Introduza o pino (fig. 12.D) nos orifícios dos suportes (fig. 12.C) e do defletor de descarga lateral, fazendo-o passar dentro das espirais da mola (fig. 12.B) até à saída total da extremidade furada pelo suporte mais interno.

4. Introduza um contrapino (fig. 12.E) no orifício (fig. D.1) do pino (fig. 12.D) e vire o pino o suficiente para poder dobrar as duas extremidades (fig. 12.E.1) do contrapino (com uma pinça), de forma que não possa escapar e causar a saída do pino (fig. 12.D).

**⚠ Verifique que a mola trabalhe corretamente, mantendo estavelmente o defletor de descarga lateral na posição abaixada e que o pino esteja bem encaixado, sem a possibilidade de sair por acidente.**

**IMPORTANTE** Nos modelos com a possibilidade de descarga lateral: certifique-se de que a proteção de descarga lateral (fig. 21.A) esteja abaixada e bloqueada pela alavanca de segurança (fig. 21.B).

**IMPORTANTE** Antes de desmontar ou da manutenção do defletor, lembre-se de empurrar a alavanca de segurança (fig. 21.B) e elevar a proteção de descarga lateral (fig. 21.A) para permitir a sua desmontagem.

**NOTA** Para desmontar o defletor, execute as passagens na ordem inversa daquela de montagem.

## 5. COMANDOS DE CONTROLO

### 5.1 PEDAL DO TRAVÃO

 Este pedal aciona o travão nas rodas traseiras (fig. 13.A, 14.A)

### 5.2 PEDAL DA MARCHA À FRENTE

Com este pedal aciona-se a tração às rodas e regula-se a velocidade da máquina na marcha à frente (fig. 13.B, 14.B):



- 1. Marcha para frente.** Aumentando a carga no pedal aumenta progressivamente a velocidade da máquina.
- 2. Posição ralenti.** Se soltar o pedal, este volta automaticamente para a posição ao ralenti.

**NOTA** A condição de “Ponto morto” é assinalada pelo acendimento do indicador (fig. 16.F).

**NOTA** Se o pedal for acionado com o travão de estacionamento (fig. 13.D) engatado, o motor desliga-se.

### 5.3 PEDAL DA MARCHA-ATRÁS

Com este pedal aciona-se a tração em marcha-atrás e regula-se a velocidade da máquina (fig. 13.C, 14.C):

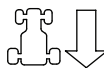

- 1. Marcha-atrás.** Aumentando a carga no pedal aumenta progressivamente a velocidade da máquina.

**⚠ Para engatar a marcha-atrás, é necessário parar o aparelho.**

- 2. Posição ralenti.** Se soltar o pedal, este volta automaticamente para a posição ao ralenti.

**NOTA** A condição de “Ponto morto” é assinalada pelo acendimento do indicador (fig. 16.F).

**NOTA** Se o pedal for acionado com o travão de estacionamento (fig. 15.D) engatado, o motor desliga-se.

### 5.4 COMANDO DE DESBLOQUEIO DA TRANSMISSÃO HIDROSTÁTICA

Este comando tem duas posições, indicadas por uma placa (fig. 13.D, 14.D):



- 1. Transmissão inserida:** para todas as condições de utilização, em marcha e durante o corte.



- 2. Transmissão desbloqueada:** reduz de maneira considerável o esforço requerido para deslocar a máquina à mão, **com o motor desligado.**



**IMPORTANTE** Para evitar danificar o grupo da transmissão, esta operação deve ser efetuada apenas com o motor desligado e com os pedais (fig. 13.B, 13.C, 14.B, 14.C) em posição de ponto morto.

**Apenas para o modelo 4WD**

A deslocação da máquina pode ser facilmente efetuada apenas para trás, mesmo que a transmissão traseira esteja desbloqueada.

## 5.5 COMUTADOR COM CHAVE

A chave ativa / desativa a ignição da máquina

Tem 3 posições (fig. 15.A):



**1. Posição de paragem.** A máquina desliga imediatamente.



**2. Posição de marcha.** Todos os serviços são ativados.



**3. Posição de arranque.** Insira o motor de arranque e a máquina é ligada. Ao soltar a chave de ignição da posição de arranque, esta retorna automaticamente para a posição de marcha.

## 5.6 COMANDO ACELERADOR

Regula o número de rotações do motor.

De acordo com o tipo de motor o comando acelerador pode ser de dois tipos:

**A. Tipo “I” com comando Choke separado** (Fig. 15.B + Fig. 15.C)

**B. Tipo “II”** (Fig. 15.B)

As posições indicadas correspondem a:



**1. Comando Choke - Arranque a frio.** (se incluído) Permite ligar o motor a frio. A posição “CHOKE” provoca um enriquecimento da mistura e somente deve ser usado pelo tempo estritamente necessário.



**2. Regime máximo do motor.** Deve ser utilizado sempre para o arranque da máquina, durante o funcionamento e durante o corte da relva.



**3. Regime mínimo do motor.** Utiliza-se quando o motor está suficientemente quente durante as fases de estacionamento.

**NOTA** Durante os percursos de transferência, escolha uma posição intermediária entre «lenta» e «rápida».

**NOTA** Alguns modelos são dotados de um sistema que controla automaticamente a posição do choke no combustível durante o arranque do motor e o aquecimento.

## 5.7 ALAVANCA TRAVÃO DE ESTACIONAMENTO

O travão de mão evita que o aparelho comece a andar estando estacionado.

A alavanca de engate tem as duas seguintes posições (fig. 15.D):



**1. Travão desengatado.** Para desengatar o travão de estacionamento, carregue no pedal (fig. 13.A, 14.A). A alavanca fica na posição de travão desengatado.



**2. Travão engatado.** Para engatar o travão de estacionamento, carregue a fundo no pedal (fig. 13.A, 14.A) e coloque a alavanca na posição de travão engatado; Quando o pé é retirado do pedal, este permanece bloqueado na posição abaixada.

## 5.8 INTERRUPTOR DOS FARÓIS



O botão (fig. 15.E) comanda o acendimento dos faróis quando a chave (fig. 15.A) está em posição de «MARCHA».

## 5.9 COMANDO DE ENGATE E DESENGATE DOS DISPOSITIVOS DE CORTE

Este comando permite o engate dos dispositivos de corte através de uma embraiagem eletromagnética:



**1. Dispositivos de corte engatados.** Interruptor em forma de cogumelo puxado (fig. 15.F.1) ou botão premido (fig. 15.F.2).



**2. Dispositivos de corte desengatados.** Interruptor em forma de cogumelo premido (fig. 15.F.1) ou botão desengatado (fig. 15.F.2).



 **Ao desengatar os dispositivos de corte, é simultaneamente acionado um travão que para a rotação passados alguns segundos.**

**NOTA** A condição de “Dispositivos de corte engatados” é assinalada pelo acendimento do indicador (fig. 16.A).

**NOTA** Se os dispositivos de corte estiverem engatados sem respeitar as condições de segurança previstas, o motor desliga e não pode ser ligado (ver par. 6.2.2)

## 5.10 BOTÃO DE CONSENSO CORTE EM MARCHA-ATRÁS



Mantendo o botão (fig. 15.G) premido, é possível recuar com os dispositivos de corte engatados, sem provocar a paragem do motor.

## 5.11 COMANDOS PARA REGULAÇÃO DA ALTURA DO CONJUNTO DE DISPOSITIVOS DE CORTE

### • Comando com alavanca

Com esta alavanca é possível elevar e descer o conjunto de dispositivos de corte que pode ser posicionado em 7 alturas de corte diferentes (fig. 15.H).



As sete posições, indicadas na placa com os números de «1» a «7», correspondem às alturas de corte entre 3 e 9 cm.



Para passar de uma posição à outra, é necessário premir o botão de desbloqueio situado na extremidade.

### • Comando com alavanca e botão

Com a alavanca (fig. 15.H) é possível elevar e descer o conjunto de dispositivos de corte.

#### • Posição «A»

Conjunto de dispositivos de corte elevado.

#### • Posição «B»

Conjunto de dispositivos de corte descido.

O botão (fig. 15.I) permite posicionar o conjunto de dispositivos de corte em 9 alturas, correspondentes às alturas de corte entre 2 e 10 cm.

1. Coloque a alavanca (fig. 15.H) na posição «A» .
2. Regule a altura de corte com o botão (fig. 15.I).
3. Ao colocar a alavanca (fig. 15.H) na posição «B», o conjunto de dispositivos de corte é automaticamente reposicionado na altura pré-fixa.

**NOTA** Coloque a alavanca (fig. 15.H) na posição «A» durante as transferências e o transporte.

## 5.12 DISPOSITIVO DE MANUTENÇÃO DA VELOCIDADE (CRUISE CONTROL)

Este dispositivo permite manter a velocidade pretendida em marcha à frente, sem que seja necessário continuar a carregar no pedal (fig. 13.B, 14.B). O comando em forma de cogumelo tem duas posições:



**1. Premido.** Dispositivo desengatado (não ativo)



**2. Puxado.** Dispositivo engatado (ativo)

- Se engatar o dispositivo durante a marcha à frente, a máquina mantém a velocidade atingida no momento, sem necessidade de acionar o pedal (fig. 13.B, 14.B).
- Em marcha-atrás, não é possível engatar o dispositivo.
- Com o dispositivo engatado, não é possível acionar o pedal da marcha-atrás (fig. 13.C, 14.C).

**NOTA** Nas subidas ou descidas, a velocidade pode variar em relação à definida numa superfície plana.

Para desengatar o dispositivo e restabelecer o comando da velocidade de avanço através do pedal (fig. 13.B, 14.B), basta:

- carregar no pedal (fig. 13.B, 14.B);

ou

- carregar no pedal do travão (fig. 13.A, 14.A).

Em ambos os casos, o comando em forma de cogumelo volta automaticamente à posição «Premido».

**IMPORTANTE** *Evite sempre acionar o comando em forma de cogumelo para desengatar o dispositivo.*

### 5.13 CONTADOR (SE INCLUÍDO)

O contador (fig. 15.K) é ativado sempre que colocar a chave (fig. 15.A) em posição de «MARCHA» e indica as horas de funcionamento do motor.

### 5.14 TOMADA AUXILIAR PARA ACESSÓRIOS

Permite a ligação de aparelhos elétricos alimentados com corrente contínua de 12 Volt, com potência máxima de 50 Watt, equipados com uma tomada adequada (tipo automóvel) (fig. 15.M).

- A tomada fica sob tensão quando coloca a chave (fig. 15.A) em posição de «MARCHA».

### 5.15 COMANDO DE BASCULAMENTO DO SACO DE RECOLHA

#### • Comando manual

O basculamento do saco de recolha para o esvaziamento é efetuado através da alavanca (fig. 15.L), extraível do respetivo alojamento.

#### • Comando elétrico

- O basculamento do saco de recolha para o esvaziamento é efetuado se mantiver o botão (fig. 15.N) premido até à paragem do motor de comando.
- O saco de recolha volta à posição de trabalho se mantiver o botão (fig. 15.O) premido até ao engate do gancho e à paragem do motor de comando.

### 5.16 MONITOR TIPO "I" E SINALIZAÇÕES ACÚSTICAS

Ao inserir a chave na posição «MARCHA», todos os indicadores se ativam simultaneamente durante cerca de meio segundo (com um breve sinal acústico) para indicar o funcionamento correto. A seguir, os indicadores indicam:



Indicador aceso: os dispositivos de corte estão engatados (fig. 16.A).



Indicador aceso: o travão de estacionamento está engatado (fig. 16.B).



Indicador aceso: o operador está ausente (fig. 16.C).



Indicador intermitente: o combustível está na reserva (fig. 16.D).



Indicador intermitente: Sinaliza anomalias na lubrificação do motor (fig. 16.E). Pare imediatamente o motor, verifique o nível de óleo e contacte um Centro de Assistência Autorizado.



Indicador aceso: Falta o saco de recolha ou a proteção de descarga traseira (fig. 16.F).



Indicador aceso: com o motor ligado há anomalias na recarga da bateria (fig. 16.G).

Indicador intermitente antes do arranque: a bateria não está em condições de ligar o motor. Contacte o Centro de Assistência Autorizado (fig. 16.G).



Indicador aceso: a transmissão está em "ralenti" (fig. 16.H).



## • Sinalizações acústicas

O sinal acústico pode ser de dois tipos:

1. Sinal acústico contínuo:
  - Foi acionada a proteção da placa eletrónica.
  - O motor está desligado há mais de 30 segundos com a chave em posição de «MARCHA».
2. Sinal acústico intermitente:
  - O saco de recolha está cheio.

### 5.17 MONITOR TIPO "II" E SINALIZAÇÕES ACÚSTICAS

Ao inserir a chave na posição «MARCHA», todos os ícones se ativam simultaneamente durante cerca de meio segundo (com um breve sinal acústico) para indicar o funcionamento correto; depois, o monitor apresenta a função «Conta-horas».

A seguir, os indicadores indicam:



Indicador aceso: os dispositivos de corte estão engatados (fig. 16.A).



Indicador aceso: o travão de estacionamento está engatado (fig. 16.B).



Indicador aceso: o operador está ausente (fig. 16.C).

#### Indicador do combustível simples (fig. 16.D).



Indicador intermitente: o combustível está na reserva.

#### Indicador do combustível com indicador de nível (fig. 16.D).

O indicador indica o nível de combustível no reservatório de acordo com o seguinte critério:



o nível de combustível está de cheio cerca metade do reservatório.



o nível de combustível está de cerca metade do reservatório a na reserva.



o nível do combustível está na reserva.

**NOTA** A reserva é de aproximadamente 2 litros de combustível, suficientes para assegurar cerca de 30-40 minutos de trabalho.



Indicador intermitente: Sinaliza anomalias na lubrificação do motor (fig. 16.E). Pare imediatamente o motor, verifique o nível de óleo e contacte um Centro de Assistência Autorizado.



Indicador aceso: Falta o saco de recolha ou a proteção de descarga traseira (fig. 16.F) (apenas para modelos com recolha traseira).



Indicador aceso: com o motor ligado há anomalias na recarga da bateria (fig. 16.G).

Indicador intermitente antes do arranque: a bateria não está em condições de ligar o motor. Contacte o Centro de Assistência Autorizado (fig. 16.G).



Indicador aceso: a transmissão está em «ralenti» (fig. 16.H).

## • Funções operativas

Prima o botão «MODE» para aceder, em sequência, às funções operativas.



Conta-horas (fig. 16.I). Indica o número total de horas de funcionamento do motor.



Voltímetro (fig. 16.O). Indica o estado de carga da bateria.



Conta-rotações (fig. 16.K) Indica o regime de rotação do motor por meio de valores numéricos ou de uma série de asteriscos, que correspondem a:

Valor visualizado:

< 1600	motor ao ralenti
< 2500	velocidade para as transferências
> 2500	velocidade para o corte
* (**)	motor ao ralenti
**	velocidade para as transferências
***	
****	
***** *****	velocidade para o corte

**NOTA** A intermitência indica que o regime de rotação do motor não é adequado ao corte da relva.



Relógio (se incluído) (fig. 16.L) Indica a hora em modalidade 24 horas/dia.

A regulação é efetuada com a chave na posição «MARCHA» e com o motor desligado, de acordo com o seguinte procedimento:

- Prima várias vezes a tecla «MODE» até visualizar o ícone do relógio.
- Mantenha premida a tecla «MODE» até a intermitência das primeiras duas cifras (hora).
- Prima uma das duas teclas laterais (fig. 16.K,L) para aumentar ou diminuir o valor de uma unidade.
- Prima a tecla «MODE» até a intermitência das outras duas cifras (minutos).
- Prima uma das duas teclas laterais para aumentar ou diminuir o valor de uma unidade.
- Prima a tecla «MODE» para concluir o ajuste.

**NOTA** *O relógio é alimentado por uma bateria tampão; quando esta fica gasta, é necessário dirigir-se a um Centro de Assistência Autorizado.*

#### • Sinalizações acústicas

O sinal acústico pode ser de dois tipos:

1. Sinal acústico contínuo:
  - Foi acionada a proteção da placa eletrónica.
  - O motor está desligado há mais de 30 segundos com a chave em posição de «MARCHA».
2. Sinal acústico intermitente:
  - O saco de recolha está cheio.

### 5.18 MONITOR TIPO "III" E SINALIZAÇÕES ACÚSTICAS

Ao inserir a chave na posição «MARCHA», todos os ícones ativam-se simultaneamente durante cerca de meio segundo (com um breve sinal acústico) para indicar o funcionamento correto;

A seguir, os indicadores indicam:



Ícone aceso: os dispositivos de corte estão engatados (fig. 16.A).



Ícone aceso: o travão de estacionamento está engatado (fig. 16.B).



Indicador aceso: o operador está ausente (fig. 16.C).

### Ícone do combustível com indicador de nível (fig. 16.D).

O ícone indica o nível de combustível no reservatório de acordo com o seguinte critério:



o nível de combustível está de cheio cerca metade do reservatório.



o nível de combustível está de cerca metade do reservatório a na reserva.



o nível do combustível está na reserva.

**NOTA** *A reserva é de aproximadamente 2 litros de combustível, suficientes para assegurar cerca de 30-40 minutos de trabalho.*



Ícone aceso: Sinaliza anomalias na lubrificação do motor (fig. 16.E). Pare imediatamente o motor, verifique o nível de óleo e contacte um Centro de Assistência Autorizado.



Ícone aceso: Falta o saco de recolha ou a proteção de descarga traseira (fig. 16.F) (apenas para modelos com recolha traseira).



Ícone aceso: O saco de recolha está cheio e é necessário esvaziá-lo (fig. 16.F) (apenas para modelos com recolha traseira).

### Ícone da bateria com indicador de nível (fig. 16.G).



Ícone aceso: A bateria está a carregar.



Ícone aceso: O nível de tensão da bateria é excelente.



Ícone aceso com motor desligado: Indica que é necessário recarregar a bateria



Ícone aceso com motor ligado: Indica anomalias na recarga da bateria.



Ícone intermitente: A bateria não está em condições de ligar o motor e portanto é necessário contactar um Centro de Assistência Autorizado.

Ícone aceso: a transmissão está em "ralenti" (fig. 16.H).



Conta-horas (fig. 16.I). Indica o número total de horas de funcionamento do motor.



Faróis (fig. 16.P). Ícone aceso: Indica que os faróis estão acesos.



Manutenção a pedido (fig. 16.Q). Ícone aceso: Indicador de manutenção periódica. As manutenções de segurança a seguir são descritas no cap. 13. O ícone acende a cada 50 horas, e permanece aceso por 1 hora.



Zona Verde (fig. 16.R). O regime de rotação do motor é apropriado para um corte excelente da relva.

## • Sinalizações acústicas

O sinal acústico pode ser de dois tipos:

- |                                 |   |
|---------------------------------|---|
| 1. Sinal acústico contínuo:     | <ul style="list-style-type: none"> <li>• Foi acionada a proteção da placa eletrónica.</li> <li>• O motor está desligado há mais de 30 segundos com a chave em posição de «MARCHA».</li> </ul> |
| 2. Sinal acústico intermitente: | <ul style="list-style-type: none"> <li>• O saco de recolha está cheio.</li> </ul>   |

## 6. UTILIZAÇÃO DA MÁQUINA

**⚠** *As normas de segurança a seguir são descritas no cap. 2. Respeite escrupulosamente tais indicações para não correr graves riscos ou perigos.*

### 6.1 OPERAÇÕES PRELIMINARES

Antes de começar a trabalhar, é necessário efetuar uma série de verificações e operações, a fim de garantir os melhores resultados e a máxima segurança.

1. coloque a máquina na posição horizontal e bem apoiada no solo;
2. coloque a máquina na modalidade mais adequada ao trabalho a efetuar (par. 6.1.4);

#### 6.1.1 Abastecimento de óleo e de gasolina

**IMPORTANTE** *A máquina é fornecida sem óleo no motor e combustível.*

Antes de utilizar a máquina, verifique a presença de combustível e o nível do óleo (par. 7.2,

par. 7.3). Para as modalidades e precauções sobre o abastecimento de combustível e de óleo, siga as indicações contidas no (par. 7.2, par. 7.3) e no manual do motor.

#### 6.1.2 Regulação do banco

O banco é correção e regulável em seis posições diferentes. Para regular o banco, eleve a pega (fig. 17.A) e faça-o deslizar até ficar bloqueado na posição pretendida.

#### 6.1.3 Pressão dos pneus

Uma pressão correta dos pneus é indispensável para o nivelamento perfeito do conjunto dispositivos de corte e, conseqüentemente, para obter um corte da relva regular.

1. Desaparafuso as tampas de proteção
2. Conecte as válvulas a uma tomada de ar comprimido munida de manómetro (fig. 18)
3. Regule a pressão de acordo com os valores indicados na tabela "Dados Técnicos".

#### 6.1.4 Predisposição da máquina para o trabalho

**NOTA** *Esta máquina permite efetuar o corte do relvado em várias modalidades; antes de iniciar o trabalho é oportuno predispor a máquina com base ao modo em que se deseja executar o corte da relva.*

- a. **Predisposição para o corte e a recolha da relva no saco de recolha (somente para os modelos com recolha traseira)**
  - Prenda o saco de recolha (fig. 19.A) aos suportes (fig. 19.B) e centre-o em relação à placa traseira fazendo coincidir as duas marcas de referências (fig. 19.B).
  - Certifique-se de que o tubo inferior da abertura do saco de recolha fique preso no gancho da garra de retenção (fig. 19.C).
  - Se o engate for difícil ou demasiado frouxo, regule a mola de tração (ver 8.9).
- b. **Predisposição para o corte e a descarga traseira da relva no solo (apenas para os modelos com recolha traseira) (se incluído)**
  - Se pretender trabalhar sem o saco de recolha, está disponível, a pedido, um kit de proteção de descarga traseira (fig. 20; cap. 15.7), que deverá ser fixado na placa traseira como indicado nas respetivas instruções.

### c. Predisposição para cortar e picar a relva

- Caso desejar cortar a relva, picá-la finamente e deixá-la depositada no relvado, está disponível, a pedido, um kit para “mulching” (cap. 15.1), o qual deve ser fixado como indicado nas respetivas instruções.

**⚠** *Nos modelos com descarga lateral, certifique-se de que o reforço da descarga lateral está montado (fig. 22.A) (se incluído).*

### d. Predisposição para o corte e a descarga lateral da relva no chão (somente para os modelos com descarga lateral):

- Certifique-se sempre de que as molas internas do defletor (fig. 21.A) e a alavanca de segurança (fig. 21.B) funcionam corretamente, mantendo-o de forma estável na posição abaixada.
  - Para o corte da relva em condições particularmente duras (relva alta ou molhada), é aconselhável remover o reforço da descarga lateral (fig. 22.A) (se incluído).
  - Para remover o reforço, desaperte os parafusos (fig. 22.B) mantendo o defletor de descarga lateral elevado (fig. 22.C).

**⚠** *Em caso de impactos laterais sem o reforço montado (fig. 22.A), o conjunto de dispositivos de corte pode ficar deformado.*

**⚠** *Certifique-se de que volta a montar o reforço da descarga lateral no fim da utilização.*

### 6.1.5 Posicionamento das rodinhas anti-desrelve

A função das rodinhas anti-desrelve é a de reduzir o risco de puxadas no tapete de relva, causadas pelo arrastamento da beirada do conjunto dispositivos de corte em terrenos irregulares. Posicione as rodinhas como indicado (par. 7.4).

## 6.2 CONTROLOS DE SEGURANÇA

Execute os seguintes controlos de segurança e verifique se os resultados correspondem ao que está assinalado nas tabelas.

**⚠** *Execute sempre os controlos de segurança antes de usar.*

### 6.2.1 Controlo de segurança geral

Objeto	Resultado
Bateria	Nenhum dano no seu invólucro, tampa ou bornes
Proteção de descarga traseira, saco de recolha	Inteiros. Nenhum dano. Montados corretamente.
Proteção de descarga lateral, grelha de aspiração	Inteira. Nenhum dano. Montada corretamente
Sistema de combustível e conexões.	Nenhuma perda.
Cabos elétricos.	Todo o isolamento intacto. Nenhum dano mecânico.
Circuito do óleo	Nenhuma perda. Nenhum dano.
Dispositivos de segurança	Agem como indicado no par. 6.2.2

### 6.2.2 Controlo dos dispositivos de segurança

Os dispositivos de segurança podem agir de acordo com dois critérios:

- A.** impedir o arranque do motor caso todas as condições de segurança não sejam respeitadas;
- B.** parar do motor, ainda que falte apenas uma das condições de segurança.

Ação	Resultado
1. transmissão em “ralenti”; 2. dispositivos de corte desengatados; 3. operador sentado.	O motor liga
o utilizador abandona o assento	O motor desliga
eleva-se o saco de recolha ou remove-se a proteção de descarga traseira com os dispositivos de corte engatados ( <i>somente para os modelos com recolha traseira</i> )	O motor desliga
engata-se o travão de estacionamento sem ter desengatado o dispositivo de corte	O motor desliga
é acionada a troca de velocidade ou o pedal da tração com o travão de estacionamento inserido	O motor desliga

Ação	Resultado
aciona-se a marcha-atrás com os dispositivos de corte engatados, sem manter pressionado o botão de autorização (par. 5.10)	O motor desliga
Acione a máquina para a frente e para trás e insira a posição de ponto morto/ solte o pedal da tração (par. 5.2; par. 5.3)	A máquina diminui de velocidade e para
Acione o pedal do travão (par. 5.1)	A máquina para
Diretivas de controlo	Nenhuma vibração anómala. Nenhum som anómalo

**⚠ Se qualquer um dos resultados se afasta daquilo que está assinalado nas tabelas, não utilize a máquina! Contacte um centro de assistência para os controlos necessários e para a reparação.**

**IMPORTANTE** *Leve sempre em consideração que os dispositivos de segurança impedem o arranque do motor quando não são respeitadas as condições de segurança. Nestes casos, ao restabelecer a autorização de arranque, será necessário recolocar a chave na posição (fig. 15.A) na posição de paragem antes de efetuar novamente o arranque do motor.*

### 6.3 USO EM TERRENOS COM DECLIVE

Respeite os limites indicados na Tabela "Dados Técnicos" e na "fig. 24", independentemente do sentido de marcha.

Lembre-se que não existe nenhum declive "seguro". A condução em terrenos em declive requer uma atenção especial. Para evitar tombamentos ou perda do controlo da máquina:

- Nunca corte a relva na transversal do declive. Os relvados em declive devem ser percorridos no sentido subida/descida, nunca na transversal, prestando muita atenção nas mudanças de direção e para que as rodas viradas para cima não encontrem obstáculos (pedras, ramos, raízes, etc.), que possam provocar o deslizamento lateral, o tombamento ou a perda de controlo da máquina.
- Não pare ou arranque bruscamente em subida ou em descida;
- Engate a embraiagem suavemente e com atenção para evitar que a máquina empine.
- Reduza a velocidade:
  - antes de qualquer troca de direção e nas curvas estreitas

- antes de posicionar-se num declive, especialmente em descida
- Nunca insira a marcha-atrás para reduzir a velocidade em descida: isso pode provocar a perda de controlo do meio, especialmente em terrenos escorregadios.
- Engate sempre o travão de estacionamento, antes de deixar a máquina parada e desacompanhada.
- Percorra as descidas sem acionar o pedal da tração de modo a tirar partido do efeito de travagem da transmissão hidrostática, quando a transmissão não estiver engatada

### 6.4 ARRANQUE

1. Abra a torneira do combustível (fig. 25.A) (se incluído).
2. Sente no lugar da condução.
3. Coloque a transmissão em ralenti («N») (par. 5.2; par. 5.3).
4. Desengate os dispositivos de corte (par. 5.9).
5. Puxe o travão de estacionamento (par. 5.7).
6. Coloque o comando acelerador na posição de regime máximo "rápido" (par. 5.6).
7. **Em caso de arranque a frio:** insira o comando choke (par. 5.6) (se incluído).
8. Insira o comutador de chave e rode-o para a posição de acionamento para ligar o circuito elétrico. Aguarde 2 segundos e coloque-o em posição de arranque para ligar o motor.
9. Solte a chave depois do motor ter arrancado.
10. **Em caso de arranque a frio,** assim que o motor começar a funcionar regularmente:
  - 10a. Desative o comando choke (par. 5.6 tipo "II"), colocando o comando acelerador na posição de regime máximo "lebre" (se incluído).
  - 10b. Desative o comando choke (par. 5.6, tipo "I") (se incluído).

**NOTA** *O uso do comando choque com o motor já quente pode sujar a vela e provocar um funcionamento irregular do motor.*

11. Depois de efetuar o arranque do motor, coloque o acelerador na posição de regime mínimo «lenta».

**NOTA** *Caso tenha dificuldades durante o arranque, não mantenha o motor de arranque muito tempo ligado, a fim de evitar que a bateria fique sem carga e o motor se afogue. Recoloque a chave na posição de paragem, aguarde alguns minutos e repita a operação. Caso permaneça a avaria, veja o capítulo «14» do manual existente e o manual de instruções do motor.*

## 6.5 TRABALHO

### 6.5.1 Marcha para frente e transferências

Durante as transferências:

- desengate os dispositivos de corte (par. 5.9);
- coloque o conjunto de dispositivos de corte na posição de altura máxima (par. 5.11);
- deixe o comando do acelerador numa posição intermediária entre o regime mínimo «lento» e o regime máximo «rápido».
- desengate o travão de estacionamento, soltando o pedal do travão (par. 5.7).
- carregue no pedal da tração (par. 5.2) na direção “marcha à frente” e atinja a velocidade pretendida graduando a pressão no próprio pedal e ativando o acelerador.

**⚠ O engate da tração deve ocorrer de acordo com as modalidades descritas (par. 5.2) para evitar que um engate muito brusco possa causar o basculamento e a perda de controlo do equipamento, especialmente nos declives.**

### 6.5.2 Travagem

Reduza primeiro a velocidade da máquina, diminuindo as rotações do motor, e carregue no pedal do travão (par. 5.1) para reduzir mais a velocidade até parar.

Uma desaceleração sensível da máquina já se obtém ao soltar o pedal da tração (par. 5.2).

### 6.5.3 Marcha-atrás

**IMPORTANTE** *Para engatar a marcha-atrás, é necessário parar o aparelho.*

1. Acione o pedal (par. 5.1) até a máquina parar;
2. comece a andar em marcha-atrás, pressionando o pedal de tração na direção marcha-atrás (par. 5.3).

### 6.5.4 Corte da relva

Para operar com a máquina, proceder como descrito a seguir:

1. coloque o acelerador na posição de regime máximo (“rápido”); esta posição deve ser sempre utilizada durante o uso da máquina;
2. coloque o conjunto de dispositivos de corte na posição de altura máxima;
3. desengate os dispositivos de corte (par. 5.9), somente no tapete de relva, evitando engatar os dispositivos de corte em terrenos com cascalhos ou com relva muito alta;

4. Inicie o avanço e o corte na zona relvada de modo muito gradual e com particular cautela, conforme já foi descrito;
5. Adeque a velocidade de avanço e a altura de corte (par. 5.11) às condições do relvado (altura, densidade e humidade da relva) e à quantidade de relva a cortar;
6. O aspeto do relvado será melhor se os cortes forem efetuados sempre à mesma altura e alternativamente nas duas direções (fig. 27).

**IMPORTANTE** *Para poder recuar com os dispositivos de corte engatados, é necessário pressionar manter pressionado o botão de autorização de corte em marcha-atrás (par. 5.10) para não provocar a paragem do motor.*

Sempre que perceber uma diminuição das rotações do motor, considerando que nunca se obterá um bom corte da relva caso a velocidade de avanço esteja muito elevada em relação à quantidade de relva cortada.

Desengate os dispositivos de corte e coloque o conjunto dispositivos de corte na posição de altura máxima:

- Durante os deslocamentos entre áreas de trabalho
- Ao atravessar superfícies sem relva
- Sempre que for necessário superar um obstáculo.

### 6.5.5 Recomendações para manter uma boa relva

- Para manter um relvado bonito, verde e macio, é necessário que seja cortado regularmente. O relvado pode ser constituído por relvas de vários tipos. Com cortes frequentes, crescem mais as relvas que desenvolvem muitas raízes e forma um volume herboso sólido; ao contrário, se os cortes forem efetuados com menor frequência, desenvolvem-se sobretudo relvas altas e silvestres (trevo, margaridas, etc.). A frequência de corte deve ser de acordo com o crescimento da relva, a fim de evitar que entre um corte e outro a relva cresça demais.
- A melhor altura da relva de um relvado bem cuidado é de aproximadamente 4-5 cm e, com apenas um corte, não deverá ser removido mais de um terço da altura total. Se a relva estiver muito alta, é melhor efetuar o corte em duas passadas, com um intervalo de um dia a primeira com os dispositivos de corte à altura máxima e a segunda à altura pretendida (fig. 26).
- Um corte demasiado baixo provoca puxadas e desbastes no tapete de relva, com um aspeto “de manchas”.

- Nos períodos mais quentes e secos é conveniente deixar crescer mais um pouco a relva, para evitar que o solo fique muito seco.
- É aconselhável sempre cortar a relva quando ela estiver bem seca. Não corte a relva quando estiver molhada; tal pode reduzir a eficiência do dispositivo rolante devido à relva que fica agarrada e provocar puxadas no tapete de relva.
- Os dispositivos de corte devem estar em bom estado e bem afiados, a fim de obter um corte preciso e sem imperfeições, para que as pontas não fiquem amareladas.
- O motor deve funcionar com a rotação máxima, para obter um bom corte da relva e para garantir que a relva cortada saia corretamente pelo canal de expulsão.
- Se o canal de expulsão tender a ficar entupido com relva, é importante reduzir a velocidade de avanço, pois pode ser excessiva em função da condição do relvado. Se o problema persistir, as causas prováveis são os dispositivos de corte mal afiados ou o perfil das abas deformado.
- Ao efetuar o corte, é necessário prestar muita atenção na proximidade de arbustos e de bermas baixas, que podem danificar o nivelamento horizontal e a borda do conjunto dispositivos de corte e os dispositivos de corte.

### 6.5.6 Esvaziamento do saco de recolha (somente para modelos com recolha traseira)

**NOTA** *O esvaziamento do saco de recolha somente pode ser efetuado com os dispositivos de corte desengatados. Caso contrário, o motor para.*

- Não encha demais o saco de recolha, a fim de evitar o entupimento do canal de expulsão.
- Um sinal acústico avisa o enchimento do saco de recolha:
  1. desengate os dispositivos de corte (par. 5.9) e o sinal é interrompido;
  2. coloque o comando acelerador na posição de regime máximo «lento»;
  3. pare o avanço e coloque na posição de ralenti (par. 5.2; par. 5.3);
  4. aplique o travão de estacionamento;

### • Comando manual

5. extraia a alavanca (fig. 28.A) e bascule o saco de recolha para o esvaziar;
6. volte a fechar o saco de recolha de modo a que fique preso ao gancho de retenção (fig. 28.B) e reposicione a alavanca.

### • Comando elétrico

5. com o operador sentado, mantenha o botão (fig. 28.C) premido até ao basculamento total do saco de recolha;
6. depois de concluído o esvaziamento, mantenha o botão (fig. 28.D) premido até à descida total do saco de recolha, verificando se o gancho de retenção (fig. 28.B) continua preso.

**NOTA** *Depois de esvaziar o saco de recolha, o sinal acústico pode ser reativado na altura do engate dos dispositivos de corte devido a resíduos de relva que ficaram no apalpador do micro de sinalização; nesse caso, basta desengatar e engatar novamente de seguida os dispositivos de corte para que pare de tocar.*

Mantenha sempre o apalpador (fig. 28.E) sem depósitos de relva.

### 6.5.7 Limpeza do canal de expulsão (somente para modelos com recolha traseira)

- Ao cortar relva muito alta e molhada, e a uma velocidade de avanço rápida, pode provocar o entupimento do canal de expulsão. Em caso de entupimento, é necessário seguir as instruções contidas no cap. 7.6.2.

### 6.5.8 Término do corte

Ao concluir o corte da relva:

1. desengate os dispositivos de corte;
2. reduza o número de rotações do motor;
3. efetue o percurso de retorno com o conjunto dispositivos de corte na posição de altura máxima.

### 6.6 PARAGEM

Para parar a máquina:

1. coloque o acelerador na posição de regime mínimo «lenta»

**⚠ Antes de desligar o motor, coloque o acelerador durante 20 segundos na posição de regime mínimo «lenta», a fim de evitar possíveis retornos de chama.**

2. desligue o motor colocando a chave na posição de paragem;
3. com o motor desligado, feche a torneira do combustível (fig. 25.A) (se incluída);
4. tire a chave

**IMPORTANTE** *Para preservar a carga da bateria, não deixe a chave na posição*

de "marcha" ou "acendimento faróis" quando o motor não estiver a funcionar.

**⚠** **O motor poderá estar muito quente logo depois de desligado. Não tocar na marmita ou nas peças adjacentes. Existe o perigo de queimaduras.**

## 6.7 APÓS A UTILIZAÇÃO

1. Deixe o motor arrefecer antes de colocar a máquina em qualquer ambiente.
2. Efetue a limpeza (par. 7.6).
3. Verifique se não existem componentes soltos nem danificados. Se necessário, substitua os componentes danificados e aperte eventuais porcas e parafusos soltos ou contacte o centro de assistência autorizado.

### IMPORTANTE

- Baixe o conjunto de dispositivos de corte;
  - coloque em ralenti;
  - aplique o travão de estacionamento;
  - desligue o motor
  - retire a chave da ignição (certificando-se de que todas as partes em movimento estão totalmente paradas);
- sempre que deixar a máquina desacompanhada, quando sair do local de condução ou quando estacionar a máquina;

## 7. MANUTENÇÃO ORDINÁRIA

### 7.1 GENERALIDADES

**⚠** **As normas de segurança a seguir são descritas no cap. 2. Respeite escrupulosamente tais indicações para não correr graves riscos ou perigos.**

**⚠** **Antes de efetuar qualquer controlo, limpeza ou intervenção de manutenção/regulação na máquina:**

- **desengate o dispositivo de corte;**
- **coloque em ralenti;**
- **aplique o travão de estacionamento;**
- **desligue o motor;**
- **retire a chave, (não deixar nunca a chave inseridas ou ao alcance de crianças ou pessoas não idóneas);**
- **certifique-se que todas as partes em movimento estejam totalmente paradas;**
- **leia as respetivas instruções;**
- **Use vestuário adequado, luvas de trabalho e óculos de proteção**

- As frequências e os tipos de intervenção estão resumidos na "Tabela de manutenções". A tabela tem o objetivo de ajudá-lo a manter a eficiência e segurança da sua máquina. Nela estão assinaladas as principais intervenções e a periodicidade prevista para cada uma delas. Execute a respetiva ação de acordo com o prazo que se verificar.

### 7.2 ABASTECIMENTO COMBUSTÍVEL / ESVAZIAMENTO RESERVATÓRIO COMBUSTÍVEL

**IMPORTANTE** *Siga todas as indicações contidas no manual de instruções do motor. O tipo de combustível a utilizar está indicado no manual de instruções do motor.*

#### 7.2.1 Abastecimento

Para abastecer combustível:

1. Desaperte a tampa do reservatório e remova-a (fig. 30).
2. Insira o funil (fig. 30).
3. Abasteça com o combustível, prestando atenção para não encher o reservatório completamente.
4. Retire o funil.
5. Após terminar o abastecimento, apertar bem a tampa do combustível e limpar eventuais vazamentos.

**IMPORTANTE** *Evite derramar gasolina sobre as peças em plástico, para não as danificar; em caso de vazamento acidental, enxaguar imediatamente com água. A garantia não cobre os danos nas partes de plástico da carroçaria ou do motor causados pela gasolina.*

#### 7.2.2 Esvaziamento do reservatório

**NOTA** *O combustível é perecível e não deve permanecer no reservatório por um período superior a 30 dias. Antes de armazenar a máquina por um longo período (cap. 9), esvazie o reservatório de combustível.*

**⚠** **Deixe o motor arrefecer antes de esvaziar o reservatório de combustível.**

1. Posicione a máquina numa superfície plana, ao ar livre.
2. Posicione um recipiente de recolha na correspondência do tubo (fig. 31.A).
3. Desligue o tubo (fig. 31.A) colocado na entrada do filtro da gasolina (fig. 31.B).
4. Abra a torneira do combustível (se incluída).
5. Armazene o combustível num recipiente adequado.



6. Religue o tubo (fig. 31.A) tendo o cuidado de reposicionar corretamente a abraçadeira (fig. 31.C).
7. Feche a torneira do combustível (se incluída).

**⚠ Quando voltar a trabalhar com a máquina, verifique se não há vazamento nas condutas, na torneira da gasolina ou no carburador.**

### 7.3 CONTROLO, ABASTECIMENTO E DESCARGA DO ÓLEO MOTOR

**IMPORTANTE** *Siga todas as indicações contidas no manual de instruções do motor. O tipo de óleo a utilizar está indicado no manual de instruções do motor.*

#### 7.3.1 Controlo / enchimento

**⚠ Controle o nível do óleo antes de cada uso.**

Procedimento:

- Coloque a máquina numa superfície plana para o controlo.
- Verifique o nível do óleo do motor: de acordo com as indicações do manual do motor, o nível do óleo deverá estar entre as marcas MÍN e MÁX da vareta de mensuração (fig. 32).

**⚠ Não exagerar no enchimento, pois isso poderá causar o sobreaquecimento do motor. Se o nível exceder o nível "MÁX", restabelecer até atingir o nível correto.**

#### 7.3.2 Descarga

Para assegurar o bom funcionamento e a vida útil da máquina, convém substituir periodicamente o óleo do motor segundo a periodicidade indicada no Manual de Instruções do próprio motor.

**⚠ O óleo do motor poderá estar muito quente se for retirado imediatamente após o motor ter sido desligado. Por essa razão, deixe o motor arrefecer por alguns minutos antes de retirar o óleo.**

Substitua o óleo motor nas frequências indicadas no manual de instruções do motor.

Proceda como se descreve a seguir:

#### • Tipo "I"

1. Posicione a máquina numa superfície plana.
2. Posicione um recipiente de recolha na correspondência do tubo de extensão (fig. 33.A).
3. Mantenha o tubo de extensão (fig. 33.A) bem fixo e desaperte a tampa de descarga (fig. 33.B).
4. Recolha o óleo no recipiente.
5. Remonte a tampa de descarga (fig. 33.B) prestando atenção no posicionamento da vedação interna (fig. 33.C).
6. Aperte bem mantendo o tubo de extensão (fig. 33.A) parado.
7. Limpe eventuais vazamentos de óleo.

#### • Tipo "II"

1. Posicione a máquina numa superfície plana.
2. Posicione um recipiente de recolha na correspondência do tubo de extensão (fig. 33.D).
3. Desprenda o tubo de extensão (fig. 33.D) do suporte (fig. 33.E) e, com uma pinça, desaperte a abraçadeira (fig. 33.F) o necessário para extrair a tampa de descarga (fig. 33.G).
4. Dobre o tubo de extensão e descarregue o óleo para um recipiente adequado
5. Remonte a tampa (fig. 33.G) e volte a prender o tubo de extensão (fig. 33.D) ao suporte (fig. 33.E) antes de efetuar o abastecimento do óleo.
6. Limpe eventuais vazamentos de óleo.

#### • Tipo "III"

1. Posicione a máquina numa superfície plana.
2. Posicionar um recipiente de recolha na correspondência do tubo de extensão (fig. 33.A);
3. Premir a cavilha (fig. 33.B);
4. Soltar o tubo de extensão do suporte colocando-o para baixo;
5. Dobrar o tubo de extensão e descarregar o óleo para um recipiente adequado;
6. Prender o tubo de extensão (fig. 33.A) no suporte (fig. 33.C) antes de completar o óleo.
7. Limpe eventuais vazamentos de óleo.

**IMPORTANTE** *Entregue o óleo a ser eliminado em conformidade com as normas locais.*

## 7.4 RODINHAS ANTI-DESRELVE

As diversas posições das rodinhas permitem manter um espaço de segurança “H” entre a extremidade do conjunto de dispositivos de corte e o solo (fig. 23.A). Regule a posição das rodinhas anti-desrelve em função das irregularidades do terreno.

 Esta operação deve ser executada sempre em ambas as rodinhas, posicionando-as na mesma altura, COM MOTOR DESLIGADO E DISPOSITIVOS DE CORTE DESENGATADOS.

Para mudar a posição:

1. Desprenda a chapa de paragem (fig. 23.B) com uma chave de parafusos e retire o pino (fig. 23.C) com a mola (fig. 23.D).
2. Reposicione a rodinha (fig. 23.A) na posição pretendida
3. Remonte o pino (fig. 23.C), a mola (fig. 23.D) e a chapa de paragem (fig. 23.B) na sequência indicada, tendo o cuidado de deixar a cabeça do pino (fig. 23.C) virada para o interior da máquina

## 7.5 BATERIA

É muito importante efetuar uma manutenção rigorosa da bateria, para garantir uma longa duração.

A bateria da sua máquina deve ser carregada taxativamente:

- antes de utilizar a máquina pela primeira vez após a compra;
- antes de qualquer período de inatividade prolongado (superior a 30 dias) (par. 9);
- antes da colocação em funcionamento após um período prolongado sem uso.

Leia e respeite com atenção o processo de carregamento descrito no manual anexo à bateria. Se não o fizer ou se não carregar a bateria, os elementos da bateria podem sofrer avarias irreparáveis. Uma bateria descarregada **deve** ser recarregada o mais rapidamente possível.

**IMPORTANTE** *A recarga deve ser feita com um aparelho de tensão constante. Outros sistemas de recarga podem danificar irremediavelmente a bateria.*

- a máquina está equipada com um conector (fig. 34.A) para a recarga, que deverá ser ligado ao conector correspondente do carregador de bateria de manutenção,

fornecido com a máquina (se incluído) ou disponibilizado a pedido (par. 15.2).

**IMPORTANTE** *Este conector deve ser usado exclusivamente para a ligação ao carregador de baterias de manutenção previsto pelo Fabricante. Para o seu uso:*

- siga as indicações mencionadas nas relativas instruções de uso;
- siga as indicações mencionadas no manual da bateria;

## 7.6 LIMPEZA

Após cada utilização, efetue a limpeza, seguindo as seguintes instruções.

### 7.6.1 Limpeza da máquina

- Limpe o lado externo da máquina. As peças em plástico deverão ser limpas com uma esponja embebida com água e um detergente, prestando muita atenção para não molhar o motor, as peças do sistema elétrico e a placa eletrónica situada por baixo do painel.
- Para reduzir o perigo de incêndio, mantenha o motor, a panela de escape e o compartimento da bateria livres de resíduos de relva, folhas ou graxa excessiva.

**IMPORTANTE** *Nunca utilize injetores ou líquidos agressivos para lavar a carroçaria e o motor.*

### 7.6.2 Limpeza do canal de expulsão (somente para modelos com recolha traseira)

Em caso de entupimento do canal de expulsão, é necessário:

1. tirar o saco de recolha ou a proteção de descarga traseira;
2. remover a relva acumulada, agindo pela parte da boca de descarga do canal.

### 7.6.3 Limpeza do saco (somente para modelos com recolha traseira)

1. Esvazie o saco de recolha
2. Sacuda-o para retirar os resíduos de relva e terra
3. Remonte o saco e proceda com a lavagem do lado interno do conjunto do dispositivo de corte (par. 7.6.4-a). Após a lavagem, o saco deverá ser removido, esvaziado, enxaguado e recolocado, para favorecer uma secagem rápida.

#### 7.6.4 Limpeza do conjunto dispositivos de corte

**⚠** *Durante a limpeza do conjunto dispositivos de corte, afaste pessoas ou animais da área circunstante.*

##### a. Limpeza da parte interna

Remova os detritos de relva e lama acumulados no interior do conjunto de dispositivos de corte para evitar que, ao serem dissecados, dificultem o arranque posterior.

A lavagem da parte interna do conjunto dispositivos de corte e o canal de expulsão deve ser efetuada sobre um pavimento sólido, com:

- o saco de recolha ou a proteção de descarga traseira montados (*somente para os modelos com recolha traseira*);
  - o defletor de descarga lateral (*apenas para os modelos com descarga lateral*);
  - o utilizador deve estar sentado;
  - o conjunto dispositivos de corte na posição «1»;
  - o motor em movimento
  - a transmissão em ralenti
  - os dispositivos de corte engatados
- Ligue alternativamente um tubo para a água às respetivas junções (fig. 35.A), deixando correr a água durante alguns minutos em cada uma, com os dispositivos de corte em movimento.

**IMPORTANTE** *Para não prejudicar o bom funcionamento da embraiagem eletromagnética:*

- evite que a embraiagem entre em contacto com óleo;
- não direcione jatos de água de alta pressão diretamente para o grupo embraiagem;
- não limpe a embraiagem com gasolina.

##### b. Limpeza da parte externa

**⚠** *É necessário que na parte superior do conjunto dispositivos de corte não se acumulem detritos e resíduos de relva seca, a fim de manter o nível excelente de eficiência e de segurança da máquina.*

Para a limpeza da parte superior do conjunto dispositivos de corte, é necessário:

- abaixe completamente o conjunto dispositivos de corte (posição «1»);
- soprar com um jato de ar comprimido através das aberturas das proteções esquerda e direita (fig. 36).

#### 7.7 PORCAS E PARAFUSOS DE FIXAÇÃO

- Mantenha bem apertados os parafusos e as porcas, para ter certeza que a máquina esteja sempre em condições seguras de funcionamento.

### 8. MANUTENÇÃO EXTRAORDINÁRIA

#### 8.1 RECOMENDAÇÕES PARA A SEGURANÇA

**⚠** *É necessário contactar imediatamente o seu Revendedor ou um Centro especializado caso se verifiquem irregularidades no funcionamento:*

- do travão
- do engate e parada dos dispositivos de corte
- da introdução da tração em marcha de avanço ou marcha-atrás.

#### 8.2 CONJUNTO DE DISPOSITIVOS DE CORTE

##### 8.2.1 Alinhamento conjunto dispositivos de corte

Uma boa regulação do conjunto dispositivos de corte é essencial para obter um corte regular da relva (fig. 37). No caso de corte irregular, controle a pressão dos pneus (par. 6.1.3). Se isso não for suficiente para obter um corte uniforme, é preciso contactar o seu Revendedor para a regulação do alinhamento do conjunto dispositivos de corte.

##### 8.2.2 Dispositivo de corte

Um dispositivo de corte mal afiado arranca a relva e faz com que o relvado fique amarelado.

**⚠** *Todas as operações relativas aos dispositivos de corte (desmontagem, afiação, balanceamento, reparação, remontagem e/ou substituição) são trabalhos difíceis que exigem uma competência específica para além do uso de ferramentas apropriadas; por razões de segurança, é preciso, portanto, que sejam sempre realizadas por um serviço especializado.*

 **Mande sempre substituir um dispositivo de corte danificado, torto ou gasto, juntamente com os respetivos parafusos, para manter a calibragem.**

**IMPORTANTE** *É conveniente que todos os dispositivos de corte sejam substituídos em simultâneo, especialmente no caso de diferenças sensíveis de desgaste.*

**IMPORTANTE** *Utilize sempre dispositivos de corte originais, que contenham o código indicado na tabela "Dados Técnicos".*

Devido à evolução do produto, os dispositivos de corte citados na tabela "Dados Técnicos" poderão ser substituídos, no decorrer dos anos, por outros com características semelhantes de intercambialidade e segurança de funcionamento.

### 8.3 SUBSTITUIÇÃO DAS RODAS DIANTEIRAS / TRASEIRAS

#### 8.3.1 Operações preliminares

**IMPORTANTE** *Utilize um dispositivo de elevação adequado, por exemplo um macaco com pantógrafo.*

Antes de efetuar as intervenções de substituição das rodas, realize estas operações:

- Tire todos os acessórios.
- Coloque a máquina sobre uma superfície sólida e plana que assegure a estabilidade da máquina.
- Aplique o travão de estacionamento;
- Pare o motor;
- Tire a chave;
- Prepare o macaco no ponto de elevação perto da roda a substituir (par. 8.3.2; par. 8.3.3).
- Controle que o macaco esteja perfeitamente perpendicular ao terreno.

#### 8.3.2 Escolha e posicionamento do macaco nas rodas traseiras

Coloque cunhas de madeira (fig. 38.A) na base da roda (fig. 38.B) que se encontra ao lado da roda a substituir (fig. 38.C).

**Para os modelos com recolha traseira:**

- A altura máxima possível do macaco fechado é de 110 mm. (fig. 39).
- Coloque o macaco sob a placa traseira (fig. 40.A), a 180 mm a partir da borda lateral.

**Para os modelos com descarga lateral:**

- A altura máxima possível do macaco fechado é de 110 mm. (fig. 41).
- Coloque o macaco sob o eixo traseiro, no ponto indicado na figura (fig. 42.A).

**NOTA** *O macaco posicionado de acordo com as indicações contidas neste parágrafo torna possível a elevação da única roda a ser substituída.*

#### 8.3.3 Escolha e posicionamento do macaco nas rodas dianteiras

1. Coloque cunhas de madeira (fig. 43.A) na base da roda (fig. 43.B) que se encontra atrás da roda a ser substituída (fig. 43.C).
2. A altura máxima possível do macaco fechado é de 110 mm.

**NOTA** *A escolha da posição do macaco deve ser efetuada em função do tipo de máquina.*

3. Posicione o macaco sob a parte dianteira da máquina no ponto (fig. 44.A, 45.A, 46.A) mostrado na figura.

**NOTA** *O macaco deve ser posicionado na parte lisa do suporte (fig. 44.B, 45.B).*

**NOTA** *O macaco deve ser posicionado na parte central do suporte (fig. 46.B).*

#### 8.3.4 Substituição da roda

**IMPORTANTE** *Certifique-se que, durante a elevação, a máquina se mantém estável e parada. Se notar algo anormal, baixe imediatamente o macaco, verifique e resolva eventuais problemas e eleve novamente.*

1. Retire a tampa (fig. 47.A) antes de elevar a máquina.
2. Levante o suficiente para poder retirar comodamente a roda.
3. Com uma chave de parafusos retire o anel elástico (fig. 47.B) e a anilha de encosto (fig. 47.C).
4. Retire a roda a ser substituída.
5. Unte o eixo (fig. 47.D) com massa lubrificante.
6. Monte a roda sobressalente.
7. Reposicione cuidadosamente a arruela de encosto e o anel elástico.
8. Apoie a roda no solo e volte a colocar a tampa (fig. 47.A).

**IMPORTANTE** *Verifique se as rodas traseiras estão à mesma altura (fig. 48.A) e se a diferença de diâmetro externo entre as duas rodas (fig. 48.B) não é maior que*

8-10 mm. Caso isso aconteça, para evitar cortes irregulares, é necessário efetuar a regulação do alinhamento do conjunto de dispositivos de corte numa oficina autorizada.

### 8.3.5 Reparação ou substituição dos pneus

Cada substituição ou reparação de um pneu após um furo deve ser feita por um recauchutador autorizado, de acordo com as modalidades previstas para o tipo de cobertura utilizada.

### 8.4 PLACA ELETRÓNICA

A placa eletrónica é um componente situado debaixo do painel que gerencia todos os dispositivos de segurança da máquina.

A placa eletrónica inclui uma proteção autorrecuperável que interrompe o circuito em caso de anomalias no sistema elétrico; a intervenção provoca a paragem do motor e é assinalada por um sinal acústico que se desativa apenas se retirar a chave. O circuito é automaticamente restaurado passados alguns segundos; procure e elimine as causas da avaria para evitar que as interrupções se repitam.

**IMPORTANTE** Para evitar a intervenção da proteção:

- não inverta a polaridade da bateria;
- não faça funcionar a máquina sem a bateria, para não causar anomalias no funcionamento do regulador de carga;
- tenha cuidado para não causar curtos-circuitos.

### 8.5 SUBSTITUIÇÃO DE UM FUSÍVEL

Na máquina estão previstos alguns fusíveis (fig. 49.A), de capacidade diferente, cujas funções e características são as seguintes:

- Fusível de 10 A = para proteger os circuitos gerais e de potência da placa eletrónica, cujo acionamento provoca a paragem da máquina e apaga totalmente o indicador no painel (par. 5.16)
- Fusível de 25 A = para proteger o circuito de recarga, cuja intervenção manifesta-se com uma perda progressiva da carga da bateria e consequentes dificuldades no arranque.

- Fusível de 5 A = para proteger a tomada auxiliar de 12 Volt para os acessórios.

- Fusível de 15 A = para proteger o circuito do motor de comando, cuja intervenção não permite o acionamento elétrico do sistema de basculamento do saco; o esvaziamento é possível com a alavanca manual (se montada).

A capacidade do fusível está indicada no próprio fusível.

**IMPORTANTE** Um fusível queimado deverá ser sempre substituído por um fusível do mesmo tipo e com a mesma capacidade, nunca por um outro com uma capacidade diferente.

Se não conseguir eliminar as causas da intervenção, consulte o seu Revendedor.

### 8.6 SUBSTITUIÇÃO LÂMPADAS

#### 8.6.1 Tipo "I" - Lâmpadas incandescentes

- As lâmpadas (18 W) encontram-se fixas no casquilho da lâmpada através de um fecho de baioneta. Este é rodado com uma pinça no sentido contrário ao dos ponteiros do relógio e a seguir puxado para fora (fig. 50)

#### 8.6.2 Tipo "I" - Lâmpadas LED

- Desparafuse a coroa (fig. 51.A) e remova o conector (fig. 51.B). Desmonte o iluminador de LED (fig. 51.C), fixado pelos parafusos (fig. 51.D).

#### 8.6.3 Tipo "III" - Lâmpadas LED (para os modelos TNS, THNS)

1. Levante o capot e remova o conector (fig. 52.A).
2. Desprenda o contrapino (fig. 52.B) e retire lateralmente o capot.
3. Solte os cabos das lâmpadas LED (fig. 53.A), desaperte os parafusos (fig. 53.B) e desprenda as linguetas (fig. 53.C).
4. Levante e desprenda a parte superior do capot (fig. 54.A).
5. Desaperte os parafusos (fig. 55.A) e substitua os faróis LED (fig. 55.B).
6. Para remontar o capot, efetue os passos pela ordem inversa aos da desmontagem.

## 8.7 GRUPO DA TRANSMISSÃO TRASEIRA

É composto por um grupo monobloco vedado e não precisa de manutenção. É fornecido com lubrificante permanente não precisa de ser substituído, nem substituído.

## 8.8 GRUPO DA TRANSMISSÃO DIANTEIRA (MODELO 4WD)

É composto por um grupo monobloco vedado e não precisa de manutenção. É necessário efetuar o controlo, abastecimento e substituição periódicos do óleo hidráulico de ligação.

Controle o nível do óleo do sistema hidráulico, que deverá estar entre as referências «MIN» e «MAX» indicadas no reservatório.

Se o nível estiver abaixo da referência «MIN» (Fig. 56):

- desmonte a proteção (fig. 56.A) fixa pela porca (fig. 56.B);
- desaperte a tampa (fig. 56.C) e abasteça com óleo 10W30 até atingir o nível «MAX»;
- volte a colocar a tampa (fig. 56.C) e a proteção (fig. 56.A).

**IMPORTANTE** *Se for necessário abastecer frequentemente, verifique se não existem fugas dos tubos ou do reservatório e contacte o seu Revendedor para efetuar as intervenções necessárias.*

## 8.9 REGULAÇÃO DA MOLA DO GANCHO DO SACO DE RECOLHA

Se o saco de recolha tiver tendência para saltar e abrir quando circular em terrenos desnivelados ou se o engate após o esvaziamento for difícil, é necessário regular a tensão da mola (fig. 57.A). Modifique o ponto de engate utilizando um dos orifícios (fig. 57.B) até obter o resultado pretendido.

## 9. ARMAZENAMENTO

Quando a máquina for armazenada por um período superior a 30 dias:

1. Deixar arrefecer o motor
2. Desconecte os cabos da bateria e conserve-a num local fresco e seco.
3. Esvazie o reservatório do combustível (par. 7.2.2) e siga as instruções contidas no manual de instruções do motor.

4. Limpe cuidadosamente a máquina.
5. Verifique se a máquina apresenta algum dano. Se necessário, contacte o centro de assistência autorizado.
6. Armazene a máquina:
  - com o conjunto dispositivos de corte abaixado
  - num ambiente seco
  - ao abrigo das intempéries
  - possivelmente coberta com uma lona (par. 15.4)
  - num local inacessível às crianças.
  - assegurando-se de ter removido chaves ou ferramentas usadas na manutenção.

No momento de colocar em função a máquina:

- verifique se não há vazamento de gasolina nas condutas, na torneira de combustível ou no carburador;
- predisponha a máquina como indicado no capítulo "6. Uso da máquina".

## 10. MOVIMENTAÇÃO E TRANSPORTE

- Quando a máquina é movimentada, é necessário:
  - desengate o dispositivo de corte;
  - coloque o conjunto de dispositivos de corte na posição de altura máxima;
  - desligar o motor;
- Quando se transporta a máquina num veículo ou reboque, é necessário:
  - utilizar as rampas de acesso de resistência, largura e comprimento adequadas;
  - carregar a máquina com o motor desligado, com a chave de ligação removida do alojamento, sem condutor, por impulsão, utilizando um número adequado de pessoas;
  - fechar a torneira do combustível (se incluída);
  - abaixar o conjunto dispositivos de corte;
  - aplique o travão de estacionamento;
  - posicione-a de forma a não constituir perigo para ninguém;
  - fixá-la firmemente ao meio de transporte por meio de cabos ou correntes para evitar o basculamento com possível danificação e vazamento de combustível.

## 11. ASSISTÊNCIA E REPARAÇÕES

Este manual fornece todas as indicações necessárias para a condução da máquina e para uma correta manutenção de base por parte do utilizador. Todas as intervenções de regulação e manutenção não descritas neste manual devem ser efetuadas junto do seu Revendedor ou de um Centro especializado, que disponha

dos conhecimentos e dos equipamentos necessários para que o trabalho seja corretamente executado, mantendo o grau de segurança e as condições originais da máquina. Operações executadas junto a estruturas não adequadas ou por pessoas não qualificadas implicam na anulação de qualquer forma de garantia e de qualquer obrigação ou responsabilidade do Fabricante.

- Apenas as oficinas de assistência autorizadas podem efetuar as reparações e a manutenção em garantia.
- As peças sobressalentes e os acessórios não originais não são aprovados; o uso de peças sobressalentes e acessórios não originais compromete a segurança da máquina e exime o Fabricante de qualquer obrigação ou responsabilidade.
- As peças sobressalentes originais são fornecidas pelas oficinas de assistência e pelos revendedores autorizados.
- Recomenda-se que a máquina seja entregue uma vez por ano a uma oficina de assistência autorizada para a manutenção, assistência e controlo dos dispositivos de segurança.

## 12. COBERTURA DA GARANTIA

A garantia cobre todos os defeitos dos materiais e de fabricação. O utilizador deverá seguir atentamente todas as instruções fornecidas na documentação em anexo.

A garantia não cobre os danos devidos a:

- Falta de familiarização com a documentação de acompanhamento.
  - Desatenção.
  - Uso e montagem indevidos ou não permitidos.
  - Utilização de peças sobressalentes não originais.
  - Utilização de acessórios não fornecidos ou não aprovados pelo fabricante.
- Além disso, a garantia não cobre:
- O desgaste normal dos materiais de consumo como correias de transmissão, faróis, rodas, lâminas, parafusos de segurança e fios.
  - Normal desgaste.
  - Motores. Estão cobertos pelas garantias do fabricante do motor nos termos e nas condições especificadas.

O comprador está protegido pelas suas próprias leis nacionais. Os direitos do comprador previstos pelas leis nacionais do País em que vive não estão de forma nenhuma limitados pela presente garantia.

### 13. TABELA DE OPERAÇÕES DE MANUTENÇÃO

Operação	Periodicidade (horas)		Parágrafo / Notas
	Primeira vez	Posteriormente a cada	
<b>MÁQUINA</b>			
Controlos de segurança / Verificação dos comandos		Antes de cada uso	par. 6.2
Controlo pressão pneumáticos		Antes de cada uso	par. 6.1.3
Verificação das proteções de descarga traseira / descarga lateral. Verificação do saco de recolha, defletor de descarga lateral.		Antes de cada uso	par. 6.1.4
Limpeza geral e controlo		No final de cada uso	par. 7.6
Verificação de eventuais danos presentes na máquina. Se necessário, contacte o centro de assistência autorizado.		No final de cada uso	-
Carga da bateria		Antes do armazenamento	par. 7.5
Controlo de todas as fixações		25	
Controlo fixação e afiação do dispositivo de corte		25	***
Controlo correia transmissão		25	***
Controlo correia comando dispositivos de corte		25	***
Controlo e registo travão		25	***
Controlo e registo tração		25	***
Controlo engate e travão do dispositivo de corte		25	***
Lubrificação geral		25	****
Substituição dispositivos de corte		100	***
Substituição correia transmissão		-	** / ***
Substituição correia comando dispositivos de corte		-	** / ***
<b>MOTOR *</b>			
Controlo/enchimento nível combustível		Antes de cada uso	par 7.2
Controlo / enchimento de óleo do motor		Antes de cada uso	par 7.3
Substituição do óleo do motor		*	*
Controlo e limpeza do filtro de ar		*	*
Substituição do filtro de ar		*	*
Controlo do filtro de gasolina		*	*
Substituição do filtro de gasolina		*	*
Controlo e limpeza dos contactos da vela		*	*
Substituição da vela		*	*

\* Consulte o manual do motor para obter a lista completa das intervenções e a periodicidade

\*\* Entre em contacto com o seu Revendedor ao se verificarem os primeiros sinais de mau funcionamento

\*\*\* Operação que deve ser executada pelo seu Revendedor ou por um Centro especializado

\*\*\*\* A lubrificação geral de todas as articulações deve ser feita sempre antes de deixar a máquina parada por um período mais longo



## 14. IDENTIFICAÇÃO DE INCONVENIENTES

INCONVENIENTE	CAUSA PROVÁVEL	SOLUÇÃO
1. Com a chave em «MARCHA», o painel permanece desligado, sem qualquer sinal acústico	Ativação da proteção do placa eletrónica devido a:	Coloque a chave na pos. «PARAGEM» e localize as causas da avaria:
	a bateria está mal conectada	verifique as conexões (par. 4.4)
	inversão de polaridade da bateria	verifique as conexões (par. 4.4).
	bateria completamente descarregada	recarregue a bateria (par. 7.5)
	o fusível queimou	substitua o fusível (10 A) (par. 8.5).
	a placa está molhada	secar com ar morno
2. Com a chave em «MARCHE», o painel permanece desligado, mas ouve-se um sinal acústico	Ativação da proteção do placa eletrónica devido a:	Coloque a chave na pos. «PARAGEM» e localize as causas da avaria:
	a placa está molhada	secar com ar morno
3. Com a chave na posição «ARRANQUE» o painel acende-se, mas o motor de arranque não roda	a bateria não tem carga suficiente	recarregue a bateria (par. 7.5)
	fusível da recarga interrompido	substitua o fusível (25 A) (veja 8.5)
4. Com a chave na posição «ARRANQUE» o motor de arranque vira, mas o motor não inicia	a bateria não tem carga suficiente	recarregue a bateria (par. 7.5)
	falta de fluxo da gasolina	verifique o nível no reservatório (par. 7.2.1) abra a torneira (se incluída) (par. 6.4) verifique o filtro de gasolina
	defeito na ignição	verifique a fixação da tampa da vela
		verifique a limpeza e a distância correta entre os elétrodos
5. Arranque difícil ou funcionamento irregular do motor	problemas de carburação	limpe o filtro de ar ou substitua o mesmo
		esvazie o depósito e abasteça-o com gasolina nova
		controle o filtro da gasolina e, se necessário, substitua o mesmo
6. Redução da capacidade do motor durante o corte	a marcha de avanço é elevada em relação à altura de corte	reduza a marcha e/ou aumente a altura de corte (par. 6.5.4)
7. Ao engatar os dispositivos de corte, o motor desliga-se	falta a autorização para o engate	verifique se as condições de consenso são respeitadas (par. 6.2.2)
8. O indicador da bateria não se apaga passados alguns minutos de funcionamento	recarga insuficiente da bateria	contacte o seu Revendedor
9. O indicador do óleo acende-se durante o funcionamento (se incluído)	problemas de lubrificação do motor	Coloque imediatamente a chave na posição «PARAGEM»:
		reponha o nível de óleo (ver 7.3.1)
		substitua o filtro (se o problema persistir, contacte o seu Revendedor)

Se os inconvenientes subsistirem após a aplicação das soluções descritas, contactar o seu revendedor.

<b>INCONVENIENTE</b>	<b>CAUSA PROVÁVEL</b>	<b>SOLUÇÃO</b>
10. O motor desliga-se e ouve-se um sinal acústico	Ativação da proteção do placa eletrónica devido a:	Coloque a chave na pos. «PARAGEM» e localize as causas da avaria:
	sobretensão causada pelo regulador de carga	contacte o próprio Revendedor
	bateria mal ligada (contactos incorretos)	verifique as ligações (ver 3.4)
11. O motor desliga-se sem qualquer sinal acústico	bateria desligada	verifique as ligações (ver 3.4)
	problemas no motor	contacte o próprio Revendedor
12. Os dispositivos de corte não se engatam ou não param tempestivamente quando são desengatadas	correia solta	contacte o próprio Revendedor
	problemas no engate eletromagnético	contacte o próprio Revendedor
13. Corte irregular e recolha insuficiente (somente para os modelos com recolha posterior)	o conjunto dispositivos de corte não está paralelo ao solo	verifique a pressão dos pneus (par. 6.1.3)
		restabeleça o alinhamento do conjunto dispositivos de corte em relação ao terreno (par. 8.2.1)
	funcionamento não suficiente os dispositivos de corte	contacte o seu Revendedor
	a velocidade de avanço é elevada em relação à altura da relva a cortar	reduza a velocidade de avanço e/ou eleve o conjunto dispositivos de corte (par. 6.5.4) aguarde até que o relvado seque
14. Corte irregular (somente para os modelos com descarga lateral)	o conjunto dispositivos de corte não está paralelo ao solo	verifique a pressão dos pneus (par. 6.1.3)
		restabeleça o alinhamento do conjunto dispositivos de corte em relação ao terreno (par. 8.2.1)
	funcionamento não suficiente os dispositivos de corte	contacte o seu Revendedor
15. Vibração anormal durante o funcionamento	o dispositivo de corte está cheio de relva	limpe o conjunto dispositivos de corte (par. 7.6.4)
	os dispositivos de corte estão desequilibrados ou soltos	contacte o seu Revendedor
	a fixação está solta	verifique e aperte os parafusos de fixação do motor e do chassis
16. Travagem hesitante ou ineficiente	travão não regulado corretamente	contacte o próprio Revendedor
17. Avanço irregular, pouca tração na subida ou tendência da máquina de elevar a parte superior	problemas na correia ou no dispositivo de engate	contacte o próprio Revendedor
18. Com o motor ligado, ao acionar o pedal da tração a máquina não se desloca	alavanca de desbloqueio na posição de transmissão desbloqueada	recolocá-la nas posição de transmissão inserida (par. 5.4)

Se os inconvenientes subsistirem após a aplicação das soluções descritas, contactar o seu revendedor.

INCONVENIENTE	CAUSA PROVÁVEL	SOLUÇÃO
19. A máquina começa a vibrar de forma anómala	dano ou partes soltas	pare a máquina e tire a chave de ligação
		verifique eventuais danos
		verifique se há partes soltas e aperte-as
		efetuar as verificações, substituições ou reparações junto a um Centro Especializado

Se os inconvenientes subsistirem após a aplicação das soluções descritas, contactar o seu revendedor.

## 15. ACESSÓRIOS

### 15.1 KIT PARA "MULCHING"

Tritura bem fina a relva cortada e a deixa no relvado (fig. 58.A1; fig. 58.A2).

### 15.2 CARREGADOR DE BATERIA DE MANUTENÇÃO

Permite manter a bateria com boa eficiência, durante os períodos de inatividade, garantindo o nível de carga excelente e aumenta a duração da bateria (fig. 58.B).

### 15.3 KIT TRAÇÃO

Para treinar um pequeno reboque (fig. 58.C).

### 15.4 LONA DE COBERTURA

Protege a máquina do pó, quando não é utilizada (fig. 58.D)

### 15.5 KIT DE PESOS TRASEIROS

Melhorando a estabilidade traseira da máquina, sobretudo quando se utiliza principalmente em terrenos em declive (fig. 58.E).

### 15.6 KIT PROTEÇÃO DE DESCARGA TRASEIRA

A ser utilizada no lugar do saco de recolha, quando a relva não é recolhida (fig. 58.F). **(Somente para os modelos com descarga traseira).**

### 15.7 CORRENTE PARA NEVE 18", 20"

Melhorando a aderência das rodas traseiras nos trechos com neve e permitindo a utilização de equipamentos limpa-neve (fig. 58.G).

### 15.8 RODAS PARA LAMA / NEVE 18", 20"

Melhorando o desempenho da tração sobre neve e lama (fig. 58.H).

### 15.9 REBOQUE

Para o transporte de ferramentas ou outros objetos, nos limites de carga permitidos (fig. 58.I).

### 15.10 DISTRIBUIDOR

Para distribuir sal ou fertilizantes (fig. 58.J).

### 15.11 DISTRIBUIDOR

Para distribuir areia ou cascalho (fig. 58.K).

### 15.12 ROLO PARA RELVA

Para compactar o terreno após a sementeira ou aplanar o relva (fig. 58.L).

### 15.13 LIMPA-NEVES COM LÂMINA

Para limpeza e acúmulo lateral da neve removida (fig. 58.M).

### 15.14 PÁ FRONTAL

Para a limpeza de passeios e superfícies sólidas das folhas e sujidades e para e remoção de camadas finas de neve fresca (fig. 58.N).

### 15.15 RETALHADORA

Para cortar e triturar relva não cultivada (fig. 58.O).

#### **15.16 RECOLHEDOR DE FOLHAS E RELVA**

Para a recolha de folhas e relva em superfícies com relva (fig. 58.P).

#### **15.17 GRADE FRONTAL**

Para recolher relva e pequenos ramos (fig. 58.Q).

#### **15.18 INTERFACE DE ELEVAÇÃO**

Permite montar acessórios frontais suplementares que não necessitam de tomada de potência (fig. 58.R1).

#### **15.19 TOMADA DE FORÇA (TDF)**

Permite transferir a potência do motor para o acessório comandado. Necessita da interface de elevação (fig. 58.R2).

#### **15.20 TOMADA DE FORÇA (TDF)**

Permite transferir a potência do motor para o acessório comandado. Necessita da interface de elevação (fig. 58.R3).



## KAZALO

1. SPLOŠNE INFORMACIJE.....	2	6.5 Delo .....	18
2. VARNOSTNE NORME .....	2	6.6 Zaustavitev.....	19
3. POZNAVANJE STROJA .....	4	6.7 Po uporabi.....	20
3.1 Opis stroja in njegova predvidena uporaba.....	4	7. REDNO VZDRŽEVANJE .....	20
3.2 Varnostni opozorilni znaki.....	5	7.1 Splošne informacije.....	20
3.3 Identifikacijska etiketa .....	6	7.2 Točenje goriva / izpraznitev rezervoarja za gorivo .....	20
3.4 Glavni sestavni deli .....	6	7.3 Pregled, dodajanje, odlivanje motornega olja .....	21
4. MONTAŽA .....	6	7.4 Kolesca za preprečevanje prenizke košnje .....	21
4.1 Komponente za montažo .....	7	7.5 Akumulator.....	22
4.2 Montaža volana.....	7	7.6 Čiščenje .....	22
4.3 Montaža sedeža.....	7	7.7 Pritrdilne matice in vijaki .....	23
4.4 Montaža in spojitve akumulatorja .....	7	8. IZREDNO VZDRŽEVANJE .....	23
4.5 Montaža nosilcev zbiralne košare .....	8	8.1 Varnostna priporočila .....	23
4.6 Odstranjevanje blokade pritrdilnega kavolja zbiralne košare .....	8	8.2 Sestav rezalnih naprav .....	23
4.7 Montaža prednjega odbijača .....	8	8.3 Zamenjava sprednjih/zadnjih koles .....	23
4.8 Montaža zbiralne košare .....	8	8.4 Elektronski modul.....	24
4.9 Montaža vzvodov za zvrčanje zbiralne košare .....	9	8.5 Zamenjava varovalke .....	25
4.10 Montaža bočnih varoval sestava rezalnih naprav (če so predvideni).....	9	8.6 Zamenjava sijalk .....	25
4.11 Montaža ščitnika bočnega izmeta (samo za modele z bočnim izmetom).....	9	8.7 Sklop zadnjega prenosa.....	25
5. KOMANDE ZA UPRAVLJANJE .....	9	8.8 Sklop sprednjega prenosa (model 4WD) .....	25
5.1 Zavorni pedal .....	9	8.9 Nastavitev vzmeti pritrdilnega kavolja zbiralne košare .....	26
5.2 Pedal za vožnjo v smeri naprej .....	9	9. SHRANJEVANJE .....	26
5.3 Pedal za vzvratno vožnjo .....	10	10.PREMIKANJE IN TRANSPORT.....	26
5.4 Komanda za sprostitvev hidrostatičnega prenosa .....	10	11.SERVIS IN POPRAVILA .....	26
5.5 Stikalo na ključ .....	10	12.OBSEG GARANCIJE .....	26
5.6 Komanda pospeševalnika .....	10	13.PREGLEDNICA VZDRŽEVALNIH DEL.....	27
5.7 Vzvod parkirne zavore.....	10	14.PREPOZNAVANJE MOTENJ .....	28
5.8 Stikalo za luči .....	11	15.DODATNA OPREMA .....	30
5.9 Komanda za vklop in izklop rezalnih naprav .....	11		
5.10 Tipka za omogočitev košnje med vzvratno vožnjo .....	11		
5.11 Komande za nastavitev višine sestava rezalnih naprav .....	11		
5.12 Naprava za ohranjanje hitrosti (cruise control).....	12		
5.13 Števec (če je predviden) .....	12		
5.14 Pomožna vtičnica za dodatno opremo	12		
5.15 Komanda za zvrčanje zbiralne košare	12		
5.16 Zaslona tipa „I“ in zvočna opozorila.....	12		
5.17 Zaslona tipa „II“ in zvočna opozorila .....	13		
5.18 Zaslona tipa „III“ in zvočna opozorila .....	14		
6. UPORABA STROJA .....	15		
6.1 Začetna opravila .....	15		
6.2 Varnostni pregledi .....	16		
6.3 Uporaba na nagnjenih terenih .....	17		
6.4 Zagon.....	17		

## 1. SPLOŠNE INFORMACIJE

### 1.1 KAKO BEREMO PRIROČNIK

Nekateri odstavki v priročniku vsebujejo informacije, ki so posebno pomembne za varnost ali za delovanje naprave; ti odstavki so označeni na poseben način po naslednjem kriteriju:

**OPOMBA** ali **POMEMBNO** *Navaja podrobnosti ali dodatna pojasnila k že omenjenim, da ne bi poškodovali stroja ali naredili druge škode.*

Znak  opozarja na nevarnost. Nespoštovanje opozorila lahko povzroči poškodbe upravljavca ali tretjih oseb in/ali škodo na stvareh.

Odstavki, obkroženi z okvirom iz sivih pik, navajajo opcijske karakteristike, ki niso skupne vsem modelom, ki jih opisuje ta priročnik. Preverite, ali je določena karakteristika prisotna v vašem modelu.

Napotki, kot so "sprednji", "zadnji", "desni" in "levi", je treba razumeti glede na delovni položaj upravljavca.

### 1.2 NAPOTKI

#### 1.2.1 Slike

Slike v tem priročniku z navodili so označene s številkami 1, 2, 3 itd. Na slikah prikazane komponente so označene s črkami A, B, C itd. Napotek na komponento C na sliki 2 je podan na naslednji način: "Glej sliko 2.C" ali preprosto "(slika 2.C)". Slike so ponazorilne. Dejanski deli so lahko nekoliko drugačni od tistih na slikah.

#### 1.2.2 Naslovi

Priročnik je razčlenjen na poglavja in odstavke. Naslov odstavka "2.1 Urjenje" je podnaslov naslova "2. Varnostne norme". Napotki na naslove in odstavke so označeni z okrajšavama pogl. oziroma odst. in ustrezno številko. Na primer: "pogl. 2" ali "odst. 2.1"

## 2. VARNOSTNE NORME

### 2.1 URJENJE

 **Seznajte se s komandami in s pravilno uporabo stroja. Naučite se hitro zaustaviti motor. Zaradi nespoštovanja opozoril in navodil lahko pride do požara in/ali hudih poškodb.**

- Nikoli ne pustite, da stroj uporabljajo otroci ali druge osebe, ki niso dovolj seznanjene z navodili. Lokalni zakoni lahko določajo spodnjo mejo starosti za uporabnike.
- Če je uporabnik utrujen, se slabo počuti ali je pod vplivom zdravil, drog, alkohola ali substanc, ki bi lahko zmanjšale njegovo sposobnost refleksov ali pozornost, stroja ne sme uporabljati.
- Ne prevažajte otrok ali drugih potnikov.
- Ne pozabite, da je delavec oziroma uporabnik odgovoren za nesreče in nepredvidljive nevarnosti, ki se lahko pripetijo drugim osebam ali njihovi lastnini. Uporabnik mora oceniti morebitna tveganja na terenu, kjer namerava delati, in poskrbeti za svojo varnost in varnost drugih, predvsem na nagnjenih, neravnih, spolzkih ali nestabilnih terenih.
- V primeru, da želite prodati ali posoditi stroj, se prepričajte, da bo uporabnik pregledal navodila za uporabo, ki se nahajajo v tem priročniku.

### 2.2 ZAČETNA OPRAVILA

#### Osebnna varnostna oprema (OVO)

- Nadenite si primerna oblačila, močne delovne čevlje, ki varujejo pred drsenjem, in dolge hlače. Ne vklaplajte stroja bos ali z odprtimi sandali. Nosite zaščitne slušnike.
- Uporaba protizvočne zaščite lahko zmanjša vašo sposobnost, da slišite morebitna opozorila (krike ali alarme). Bodite posebej pozorni na dogajanje okoli vašega delovnega območja.
- Ne nosite šalov, halj, verižic, zapestnic, oblačil z ohlapnimi deli, trakovi ali kravatami in drugih visečih ali širokih oblačil ali dodatkov, ki bi se lahko zapletli v stroj ali v predmete in materiale, prisotne na delovnem mestu.
- Dolge lase primerno spnite.

#### Delovno območje / Stroj

- Dobro pregledajte celotno delovno območje in odstranite vse, kar bi stroj lahko izmetal ali bi lahko poškodovalo rezalno napravo/ vrteče dele (kamenje, veje, žice, kosti itd.).

## Motor z notranjim izgorevanjem: gorivo

**⚠ NEVARNOST!** Gorivo je zelo vnetljivo.

- Gorivo shranjujte v homologiranih posodah, ki so namenjena tovrstni uporabi, na varnih mestih, stran od virov toplote ali odprtih plamenov.
- Poskrbite, da bodo posode in prostor za shranjevanje bencina čisti, to je brez ostankov trave, listja in odvečne maščobe.
- Posod ne puščajte na otrokom dostopnih mestih.
- Ne kadite med polnjenjem ali dolivanjem goriva in sploh vselej, ko imate opraviti z gorivom.
- Gorivo dolivajte s pomočjo lijaka in samo na prostem.
- Ne vdihavajte hlapov goriva.
- Ne dolivajte goriva in ne snemajte pokrova rezervoarja, ko motor deluje ali je še vroč.
- Počasi odprite zamašek rezervoarja, da se notranji pritisk postopoma zmanjša.
- Ne približujte plamenov k odprtini rezervoarja, da bi preverili vsebino.
- Če se gorivo razlije, ne zaganjajte motorja, ampak stroj odstranite z območja, kjer je bilo gorivo razlito, dokler gorivo ne izhlapi in se hlapi ne razkadijo; na ta način preprečite možnost požara.
- Takoj očistite vsako sled goriva s stroja ali s tal.
- Po polnjenju je treba zamašek rezervoarja in zamašek posode za gorivo vselej namestiti na njuno mesto in ju dobro priviti.
- Ne vžigajte stroja na kraju, kjer ste dolivali gorivo; motor vžgite vsaj 3 metre stran od mesta, kjer ste dolivali gorivo.
- Pazite, da gorivo ne pride v stik z oblačili; če do tega vseeno pride, se preoblecite in šele nato ponovno vžgite motor.

## 2.3 MED UPORABO

### Delovno območje

- Motorja ne zaganjajte v zaprtih prostorih, kjer se lahko nakopičijo nevarni dimi z dušikovim monoksidom. Zaganjanje je treba opraviti na prostem ali v dobro zračenem prostoru. Vselej se zavedajte, da so izpušni plini strupeni.
- Med zaganjanjem stroja dušilca oziroma izpušnih plinov ne usmerjajte v vnetljive materiale.
- Stroja ne uporabljajte v prostorih z nevarnostjo eksplozije in v prostorih, kjer so prisotni vnetljive tekočine, plini ali prah. Električni kontakti in mehanska drgnjenja lahko povzročajo iskre, ki lahko vžgejo prah ali pare.
- Stroj upravljajte samo pri dnevni svetlobi ali pod dobro umetno svetlobo in ob dobri vidljivosti.

- Z delovnega območja oddaljite druge osebe, otroke in živali. Otroci morajo biti nadzorovani s strani še ene odrasle osebe.
- Ne delajte, ko je trava mokra, ko dežuje in ko obstaja nevarnost za nevihte, zlasti če je verjetno, da se pojavijo strele.
- Bodite posebno pozorni na nepravilnosti terena (izbokline, vbokline), nagibe, skrite nevarnosti in na morebitno prisotnost ovir, ki bi lahko zmanjšale vidljivost.
- Zelo pozorni bodite v bližini strmin, jarkov ali nasipov. Če eno izmed koles prekorači rob ali če rob popusti, se stroj lahko prevrne.
- Bodite pozorni na nagnjene površine: na njih je potrebna posebna pozornost, da se izognete prevrnitvi ali izgubi nadzora nad strojem. Glavni vzroki za izgubo nadzora so:
  - Pomanjkljivo oprijemanje koles
  - Pretirana hitrost
  - Neprimerno zaviranje
  - Neustreznost stroja za tip uporabe
  - Pomanjkljivo poznavanje učinkov, ki lahko izhajajo iz pogojev na terenu
  - Neustrezna uporaba stroja za vleko
- Če stroji uporabljate v bližini ceste, bodite pozorni na promet
- Stroj s prižganim motorjem ne puščajte stati v visoki travi, da se izognete nevarnosti požara.

### Ravnanje

- Med vožnjo in med delom pazite, da ne boste raztreseni, in ohranjajte potrebno zbranost.
- Bodite posebno pozorni pri vzvratni vožnji ali pomikanju v smeri nazaj. Pred in med vzvratnim pomikanjem opazujte, kaj je za vami, da se prepričate o odsotnosti ovir.
- Bodite pazljivi, kadar vlečete bremena ali uporabljate težko opremo:
  - Za vlečne drogeve uporabljajte le dovoljene priključne točke;
  - Omejite bremena na tista, ki jih lahko z lahkoto upravljate;
  - Ne delajte ostrih ovinkov. Bodite pozorni med vzvratno vožnjo;
  - Uporabite protiuteži ali uteži na kolesih, če priročnik tako svetuje.
- Bodite pozorni, kadar uporabljate zbiralne košare in drugo opremo, ki lahko vplivajo na stabilnost stroja, zlasti na nagnjenih terenih.
- Roke in stopala imejte vedno daleč proč od rezalne naprave, tako med zaganjanjem stroja kot med njegovo uporabo.
- Pozor: rezalni element nadaljuje z vrtenjem še kakšno sekundo po njegovem izklopu in po ugasnitvi motorja.
- Bodite pozorni na sestav rezalnih naprav z več rezalnimi napravami, ker ena vrteča se rezalna naprava lahko vpliva na vrtenje drugih.

- Bodite vedno dovolj oddaljeni od odprtine za izmet.
- Ne dotikajte se delov motorja, ki se med uporabo segrejejo. Nevarnost opeklin!
- Stroja s prižganim motorjem ne puščajte stati v visoki travi, da se izognete nevarnosti požara.

**⚠** V primeru zlomov ali nezgod med delom, nemudoma zaustavite motor in se oddaljite od kosilnice, da ne povzročite dodatne škode; v primeru nezgod, pri katerih se poškodujejo operater ali tretje osebe, nemudoma nudite prvo pomoč in se obrnite na zdravstveno ustanovo za ustrezno nego. Natančno odstranite morebitne drobce, ki bi lahko povzročili škodo ali poškodbe na ljudeh ali živalih, ker jih le-ti morda ne bi opazili.

### Omejitve glede uporabe

- Nikoli ne uporabljajte stroja, če so zaščite poškodovane, če manjkajo ali niso pravilno nameščene (zbiralna košara, ščitnik bočnega izmeta, ščitnik zadnjega izmeta).
- Ne uporabljajte stroja, če kosi dodatne opreme oziroma orodja niso montirani na predvidenih mestih.
- Ne izklopite, ne deaktivirajte, ne odstranite in ne predelajte obstoječih varnostnih sistemov oziroma mikrostikal.
- Ne spreminjajte nastavitvev motorja in ne prekoračite njegove največje vrtilne hitrosti. Če motor deluje pri previsokih vrtiljajih, se poveča tveganje za telesne poškodbe.
- Stroja ne smete pretirano siliti in ne uporabljajte majhnega stroja za preobsežna dela; z uporabo ustreznega stroja zmanjšujete nevarnosti in izboljšate kakovost dela.
- Stroj ni homologiran za uporabo na javnih cestah. Uporabljate ga lahko (v skladu s prometnim zakonom) izključno na zasebnih območjih, kjer ni dovoljen promet.

### 2.4 VZDRŽEVANJE, SHRANJEVANJE

Redno vzdrževanje in pravilno shranjevanje zagotavljata varno uporabo stroja in visoko raven njegove učinkovitosti.

#### Vzdrževanje

- Nikoli ne uporabljajte stroja, če so njegovi deli obrabljeni ali poškodovani. Poškodovane ali obrabljene dele morate vedno zamenjati; ne smete jih popravljati.
- Zaradi zmanjšanja nevarnosti požarov redno pregledujte morebitne sledi puščanja olja in/ali goriva.
- Med reguliranjem stroja bodite pozorni in pazite, da vaši prsti ne

ostanejo ujeti med gibajočo se rezalno napravo in fiksnimi deli stroja.

**⚠** Raven hrupa in raven vibracij, ki sta navedeni v teh navodilih, je treba razumeti kot maksimalni vrednosti med uporabo stroja. Uporaba neuravnovešenega rezalnega elementa, prehitro gibanje in opuščanje vzdrževalnih opravil pomembno vplivajo na emisije hrupa in vibracije. To pomeni, da je treba izvajati preventivne ukrepe za preprečitev možnih poškodb zaradi močnega hrupa in vibracij; poskrbite za vzdrževanje stroja, nosite zaščitne glušnike in med delom delajte odmore.

### Shranjevanje

- Stroja z gorivom v rezervoarju ne shranjujte v prostoru, kjer bi lahko hlapi goriva dosegli plamen, iskrico ali močan vir toplote.
- Za zmanjšanje nevarnosti požara, posod z odpadnimi materiali ne puščajte v prostoru.

### 2.5 VAROVANJE OKOLJA

Varovanje okolja mora biti pomemben in prednostni vidik pri uporabi stroja, v korist civilnega sožitja in okolja, v katerem živimo.

- Pazite, da s svojim delom ne motite sosedov. Stroj uporabljajte samo ob primernem času (ne zgodaj zjutraj ali pozno zvečer, ko bi lahko motili druge).
- Natančno upoštevajte lokalne predpise za odlaganje embalaže, olja, goriva, filtrov, pokvarjenih delov ali katerega koli elementa, ki močno vpliva na okolje; teh odpadkov ne smete odvreči v smeti, ampak jih morate ločiti in jih izročiti posebnim zbirnim centrom, ki bodo poskrbeli za njihovo reciklažo.
- Natančno upoštevajte lokalne predpise glede odstranjevanja odpadnih materialov.
- Ko stroja ne boste več uporabljali, ga ne smete odvreči v okolje, ampak se obrnite na center za zbiranje odpadkov, v skladu z veljavni lokalnimi predpisi.

## 3. POZNAVANJE STROJA

### 3.1 OPIS STROJA IN NJEGOVA PREDVIDENA UPORABA

**Ta stroj je traktorska kosilnica.** Stroj je opremljen z motorjem, ki poganja: rezalno napravo, zaščiten z okrovom, pa tudi prenosni mehanizem, ki omogoča premikanje stroja. Stroj je opremljen s:



- hidrostatičnim prenosom z variabilnimi brezstopenjskimi prestavnimi razmerji za vožnjo naprej in nazaj ("Hydro"), z dvokolesnim pogonom (2WD) ali štirikolesnim pogonom (4WD).

Upravljevec lahko vodi stroj in upravlja glavne komande, pri tem pa se ves čas nahaja na sedežu za voznika.

Na stroju montirane varnostne naprave omogočajo zaustavitev motorja in rezalne naprave v nekaj sekundah (odst. 6.2.2).

### 3.1.1 Predvidena uporaba

Ta stroj je bil zasnovan in izdelan za košnjo trave.

Na splošno velja, da ta stroj omogoča:

1. košnjo in zbiranje trave v zbiralni košari.
2. košnjo in izmet trave na tla iz zadnjega dela stroja.
3. košnjo, sekljanje in izmet trave na površino travnika (učinek „mulčenja“).
4. košnjo in bočni izmet trave.

Uporaba posebne opreme, ki jo je proizvajalec predvidel kot standardno opremo ali kot opremo, ki se nabavi ločeno, omogoča izvajanje tega dela na različne načine; ti načini so razloženi v tem priročniku ali v navodilih posameznih pripomočkov.

Možnost uporabe dodatne opreme (v kolikor je predvidena od proizvajalca) lahko tudi razširi obseg predvidene uporabe na dodatne funkcije, pri čemer je treba upoštevati omejitve in pogoje, navedene v navodilih, ki spremljajo opremo.

### 3.1.2 Nepravilna uporaba

Katerakoli druga raba, ki se ne ujema z zgornjimi navedbami, je lahko nevarna in lahko povzroči poškodbe na ljudeh in/ali predmetih. K nepravilni uporabi spada (na primer, a ne samo):

- prevažati na stroju druge osebe, otroke ali živali, saj bi lahko padli in utrpeli hude poškodbe ali ovirali varno vožnjo;
- vleči ali potiskati tovore brez uporabe ustreznega dodatka, predvidenega za vleko;
- uporabiti stroj za prevoz čez nestabilne, spolzke, poledenele, kamnite ali neravne terene, mlake ali močvirja, ki ne omogočajo ocene o trdnosti terena;
- zaganjati rezalno napravo na predelih brez trave;
- uporabljati kosilnico za zbiranje listja ali drugih ostankov.

**POMEMBNO** V primeru neustrezne uporabe se garancija razveljavi, proizvajalec pa zavrta vsakršno odgovornost in prelaga na uporabnika vse stroške za škodo ali poškodbe njega samega ali drugih oseb.

### 3.1.3 Tip uporabnika

Ta stroj je namenjen uporabi s strani navadnih uporabnikov, tj. nepoklicnih delavcev. Namenjen je "neprofesionalni uporabi".

**POMEMBNO** Stroj mora uporabljati en sam upravljevec.

## 3.2 VARNOSTNI OPOZORILNI ZNAKI

Na stroju so nameščeni različni opozorilni znaki (slika 2). Njihova funkcija je, da upravljavca spomnijo na pravilno ravnanje, z namenom, da stroj uporablja s potrebno pozornostjo in previdnostjo.

Pomen znakov:



**Pozor!** Pred uporabo stroja preberite navodila.



**Pozor!** Pred izvajanjem kakršnega koli postopka za vzdrževanje ali popravilo stroja odstranite ključ in preberite navodila za uporabo.



**Nevarnost! Izmet predmetov:** Ne začnite delati, če niste prej namestili ščitnik zadnjega izmeta ali zbiralno košaro. (samo za modele z zbiralnikom na zadnjem delu).



**Nevarnost! Izmet predmetov:** Ne dovolite približevanja drugim osebam..



**Nevarnost! Prevrnitev stroja:** Ne uporabljajte stroja na naklonih, ki presegajo 10°.



**Nevarnost! Pohabljenje:** Otrokom ne dovolite približevanja stroju, medtem ko motor deluje.



**Tveganje ureznanj.** Rezalne naprave se premikajo. Ne vstavljajte dlani ali stopal v prostor rezalnih naprav.



**Pozor!** Ne približujte se vročim površinam.



Ne stopajte na varovala sestava rezalnih naprav stroja.

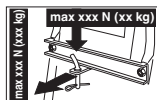

Pri uporabi kompleta za vleko ne prekoračite največjih obremenitev, ki so navedene na etiketi, in upoštevajte varnostne predpise.

**POMEMBNO** Uničene ali nečitljive nalepke je treba zamenjati. Zahtevajte nove nalepke v svojem pooblaščenem servisu.

### 3.3 IDENTIFIKACIJSKA ETIKETA

Identifikacijska etiketa vsebuje naslednje podatke (slika 1):

1. Raven zvočne moči
2. Znak skladnosti CE
3. Leto izdelave
4. Tip stroja
5. Serijska številka
6. Ime in naslov proizvajalca
7. Šifra artikla
8. Nazivna moč in največja hitrost delovanja motorja
9. Teža v kg
10. Vrsta prenosa

Identifikacijske podatke stroja prepisite v ustrezna polja na etiketi, ki se nahaja za hrbtne strani platnice.

**POMEMBNO** Vsakič, ko se obrnete na pooblaščen servis, uporabite identifikacijske podatke, ki se nahajajo na identifikacijski etiketi.

**POMEMBNO** Primer izjave o skladnosti se nahaja na zadnjih straneh tega priročnika.

### 3.4 GLAVNI SESTAVNI DELI

Stroj sestavljajo naslednji glavni sestavni deli, katerih funkcije so prav tako navedene v nadaljevanju (slika 1):

**A. Motor:** poganja tako rezalne naprave kot tudi kolesa, ki stroj vlečejo naprej; njegove karakteristike in predpisi o njegovi uporabi so opisani v posebnem priročniku.

- B. Sestav rezalnih naprav:** ta sestav tvorijo okrov (ki obdaja vrtljive rezalne naprave) in rezalne naprave same.
- C. Rezalne naprave:** elementi, namenjeni košnji trave; rebra na koncih pomagajo pri usmerjanju pokošene trave v kanal za izmet.
- D. Ščitnik zadnjega izmeta (na voljo po naročilu):** če ga namestimo namesto zbiralne košare, preprečuje predmetom, na katere lahko naletijo rezalne naprave, da bi odleteli proč od stroja (samo za modele z zbiranjem trave zadaj).
- E. Odbijač bočnega izmeta:** poleg funkcije bočnega praznjenja trave na tla ima tudi funkcijo varnostnega elementa, ki preprečuje izmet morebitnih predmetov, ki jih pobere rezalna naprava, stran od stroja (samo za stroje z bočnim izmetom).
- F. Zbiralna košara:** poleg funkcije zbiranja pokošene trave ima tudi funkcijo varnostnega elementa, ki preprečuje izmet morebitnih predmetov, ki jih pobere rezalna naprava, stran od stroja (samo za stroje z zbiralnikom na zadnjem delu).
- G. Kanal za izmet:** element, ki povezuje sestav rezalnih naprav z zbiralno košaro (samo za modele z zbiralnikom na zadnjem delu).
- H. Voznikov sedež:** delovno mesto upravljavca, opremljeno s senzorjem, ki zaznava prisotnost upravljavca z namenom ustreznega delovanja varnostnih naprav.
- I. Volan:** z volanom upravljamo obračanje prednjih koles.
- J. Prednji odbijač:** ščiti prednje dele stroja.
- K. Akumulator:** dovaja energijo za zagon motorja; njegove karakteristike in predpisi o njegovi uporabi so opisani v posebnem priročniku.

## 4. MONTAŽA

**⚠ Varnostni predpisi, ki jih je treba upoštevati, so opisani v pogl. 2. Natančno se držite teh predpisov, da se izognete resnim tveganjem ali nevarnostim.**

Zaradi skladiščenja in prevoza nekatere komponente niso montirane takoj v tovarni, temveč jih je treba montirati šele po odstranitvi embalaže, pri čemer je treba slediti naslednjim navodilom.

**⚠ Odstranjevanje embalaže in dokončno montažo morate opraviti na ravni in trdni površini, z zadostnim prostorom za premikanje stroja in embalaže, pri tem pa se morate vedno posluževati ustreznega orodja.**

**Ne uporabljajte stroja, preden ne izvedete vseh navodil v oddelku "MONTAŽA".**

## 4.1 KOMPONENTE ZA MONTAŽO

V embalaži se nahajajo komponente za montažo, ki jih navaja naslednja tabela:

	Opis
1	Volan
2	Pokrov armaturne plošče in komponente za montažo volana
3	Voznikov sedež
4	Prednji odbijač (če je predviden)
5	Košara s pripadajočimi vijaki za montažo in pripadajočimi navodili (samo za modele TS-TX-TH) (samo za modele z zbiralnikom na zadnjem delu)
6	Nosilci košare in pripadajoč pribor za dokončanje in montažo (samo za modele z zbiralnikom na zadnjem delu)
7	Ščitnik bočnega izmeta (samo za modele z bočnim izmetom)
8	Bočne ojačitve sestava rezalnih naprav (če so predvidene).
9	Ovoj z: - priročniki z navodili in dokumenti - vijaki za montažo sedeža - oprema za montažo ščitnika bočnega izmeta (samo za modele z bočnim izmetom) - komplet vijakov za povezavo kablov akumulatorja - 2 ključ za vžig -1 rezervno varovalko moči 10 A
10	Komplet za mulčenje (samo za modele z bočnim izmetom) (če je predviden).

### 4.1.1 Odstranitev embalaže

1. Embalažo odprite previdno in pri tem pazite, da ne izgubite komponent.
2. Preberite dokumentacijo, ki je prisotna v škatli, vključno s temi navodili.
3. Vzemite iz škatle vse komponente, ki niso montirane.
4. Iz embalaže izvlcite stroj in pri tem spoštujte naslednje previdnostne ukrepe:
  - Sestav rezalnih naprav pomaknite na maksimalno višino (odst. 5.11), da se ne bo poškodoval pri spuščanju stroja s palete, na kateri je nameščen;
  - Stroj spustite s palete, na kateri je nameščen.

5. Vzvod za sprostitev zadnjega prenosa premaknite v položaj za sprostitev (odst. 5.4).

## 4.2 MONTAŽA VOLANA

1. Stroj postavite na ravna tla in poravnajte prednja kolesa.
2. Z izvijačem odstranite sredinski pokrov (slika 3.B) volana (slika 3.A).
3. Vstavite volan (slika 3.A) na štrlečo gred (slika 3.C) in ga zasukajte tako, da bodo napere usmerjene proti sedežu; nato ga potisnite, da se zaskoči v pesto volana s pomočjo štrlečega konca zatiča (slika 3.D).
4. Pritrdite volan s priloženim vijakom (slika 3.E) in podložkami (slika 3.F) in (slika 3.G) v prikazanem zaporedju.
5. Do konca privijte vijak (slika 3.E) s cevnim ključem.
6. Namestite pokrov volana (slika 3.B) tako, da se spojke zaskočijo v ustrezna ležišča.

## 4.3 MONTAŽA SEDEŽA

Vzvod za nastavitev (slika 4.C) potegnite navzgor in vstavite sedež (slika 4.A) v vodilo (slika 4.B) s strani volana, da se zaskoči v enega od šestih položajev. Na tej točko je sedež stabilno nameščen in ga ni mogoče izvlceči, razen če pritisnete na vzvod (slika 4.D), ki sprosti blokado.

## 4.4 MONTAŽA IN SPOJITEV AKUMULATORJA

Akumulator (slika 5.A) je nameščen pod sedežem; pridržuje ga vzmet (slika 5.B).

1. Povežite najprej rdeči kabel (slika 5.C) na pozitivni pol (+), nato pa še črni kabel (slika 5.D) na negativni pol (-); pri tem uporabite priložene vijake, kot je prikazano.
2. Namestite vzmet (slika 5.B), ki zadržuje akumulator, pri čemer pazite, da so kabli pred akumulatorjem pravilno speljani, da jih vzmet ne stisne (slika 5.B).

**POMEMBNO** Vselej poskrbite, da boste akumulator napolnili do konca; pri tem sledite navodilom v knjižici akumulatorja.

**POMEMBNO** Da se izognete posegu za zaščito elektronskega modula, na vsak način preprečite zagon motorja, dokler akumulator ni popolnoma napolnjen!

#### 4.5 MONTAŽA NOSILCEV ZBIRALNE KOŠARE

Namestite nosilca (slika 6.A) na sprednjo ploščo (slika 6.B), pri čemer za vsakega od nosilcev uporabite tri priložene vijake (slika 6.C), kot prikazuje slika, brez blokiranja pripadajočih matic (slika 6.D). Na nosilca priključite zgornji del (slika 6.E) okvirja zbiralne košare in jo poravnajte glede na zadnjo ploščo (slika 6.B). Nastavite položaj nosilcev (slika 6.F) glede na omejevalec (slika 6.G) tako, da se bo - ko zasukate okvir zbiralne košare - sornik (slika 6.H) pravilno usedel v ležišče (slika 6.I). Ponovno preverite, da je okvir (slika 6.E) ustrezno sredinsko poravnano z zadnjo ploščo (slika 6.B) in se gladko vrti, kot je prikazano zgoraj, nato do konca privijte pritrdilne vijake (slika 6.C) in matice (slika 6.D).

#### 4.6 ODSTRANJEVANJE BLOKADE PRITRDILNEGA KAVLJA ZBIRALNE KOŠARE

Zaradi transporta je pritrdilni kavelj (slika 7.A) zbiralne košare blokiran na zadnji plošči s pomočjo blokade (slika 7.B). To blokado morate odstraniti pred začetkom montaže nosilcev zbiralne košare in je ne smete več uporabiti.

#### 4.7 MONTAŽA PREDNJEGA ODBIJAČA

- Odbijač tipa „I“
- Odbijač tipa „II“

1. Namestite prednji odbijač (slika 8.A) na spodnji del okvirja (slika 8.B) s pomočjo štirih vijakov (slika 8.C).

#### 4.8 MONTAŽA ZBIRALNE KOŠARE

- Za model TC

1. Najprej namestite okvir, tako da združite zgornji del (slika 9.A) s spodnjim delom (slika 9.B) s pomočjo priloženih vijakov in matic (slika 9.C), kot prikazuje slika. Namestite kotni plošči (slika 9.D) in (slika 9.E), pri čemer upoštevajte desno (R↑) in levo (L↑) smer prikaza, ter ju pričvrstite na okvir s pomočjo štirih samovreznih vijakov (slika 9.F).

2. **Samo za modele z električnim zvrčanjem:** Namestite dva valjčka (slika 9.G) na sornika nosilcev (slika 9.H), pri čemer pazite, da je prirobnica obrnjena proti nosilcu, ter ju pričvrstite z raztegljivimi sponkami (slika 9.I). Nato namestite nosilce na prednji okvir (slika 9.B) s pomočjo vijakov in matic (slika 9.J).

3. Vstavite okvir v platnen ovoj (slika 9.K) in preverite, da je pravilno nameščen po vsem osnovnem obodu. Pritrdite vse plastične profile na cevi okvirja, pri čemer si pomagajte z izvijačem (slika 9.L).
4. Vstavite ročaj (slika 9.M) v izvrtine na pokrovu (slika 9.N) in vse skupaj pritrdite na okvir s pomočjo vijakov (slika 9.O) in samovreznih vijakov na zadnji strani (slika 9.P).
5. Pod okvir namestite ojačitveni prečnik (slika 9.Q) s pomočjo vijakov in matic (slika 9.R), pri čemer naj bo ploski del obrnjen proti platnu. Vstavite vzvod za praznjenje (slika 9.S) v njegovo ležišče in namestite zaporni vijak (slika 9.T) ter pripadajočo matico (slika 9.U).

- Za modele TS-TX-TH

Dokončajte montažo košare v skladu s priloženimi navodili, ki spremljajo sestavni del.

#### 4.9 MONTAŽA VZVODOV ZA ZVRAČANJE ZBIRALNE KOŠARE

Namestite os vzvodov (slika 10.A) v vdolbini ploščic (slika 10.B) in ju pritrdite na notranji del nosilcev zbiralne košare (slika 10.C) s pomočjo priloženih vijakov in matic (slika 10.D) v zaporedju, ki ga prikazuje slika. Priključite konec letvice (slika 10.E) v bat za dviganje vzvoda (slika 10.F) s pomočjo sornika (slika 10.G) ter namestite raztegljivi sponki (slika 10.H). Pred montažo zbiralne košare v nosilce preverite, da se vzvoda za zvrčanje gladko premikata.

#### 4.10 MONTAŽA BOČNIH VAROVAL SESTAVA REZALNIH NAPRAV (ČE SO PREDVIDENI)

Namestite varovala (slika 11.A) s pomočjo priloženih vijakov (slika 11.B) in matic (slika 11.C) v skladu s prikazanimi navodili za vsak tip stroja.

#### 4.11 MONTAŽA ŠČITNIKA BOČNEGA IZMETA (SAMO ZA MODELE Z BOČNIM IZMETOM)

1. Z notranje strani odbijača bočnega izmeta (slika 12.A) namestite vzmet (slika 12.B) tako, da vstavite končnik (slika 12.B.1) v odprtino in sukate, dokler se vzmet (slika 12.B) in končnik (slika 12.B.2) ne usedeta v svoji ležišči.
2. Odbijač bočnega izmeta (slika 12.A) namestite tako, da se ujema z nosilci (slika 12.C) sestava rezalnih naprav in s pomočjo izvijača zavrtite drugi končnik (slika 12.B.2) vzmeti (slika 12.B), tako da izstopi iz odbijača bočnega izmeta.
3. Vstavite sornik (slika 12.D) v odprtino nosilcev (slika 12.C) in odbijača bočnega izmeta tako, da sornik vstopi v notranjost navojev vzmeti (slika 12.B) in da preluknjani konec najbolj notranjega nosilca popolnoma izstopi.

4. Vstavite varnostno razcepko (slika 12.E) v odprtino (slika D.1) sornika (slika 12.D) in slednjega zavrtite toliko, da lahko upognete dva skrajna konca (slika 12.E.1) varnostne razcepke (s pomočjo klešč) tako, da se ne more sneti in povzročiti snetja sornika (slika 12.D).

**⚠ Prepričajte se, da vzmet pravilno učinkuje in da ohranja odbijač bočnega izmeta stabilno v znižanem položaju ter da je zatič dobro vstavljen in ne more naključno izstopiti.**

**POMEMBNO** Pri modelih z možnostjo stranskega izmeta: *prepričajte se, da je zapora stranskega izmeta (slika 21.A) spuščena in blokirana z varnostno ročico (slika 21.B).*

**POMEMBNO** Za odstranjevanje ali vzdrževanje ščitnika najprej pritisnite na varnostno ročico (slika 21.B) in zaporo stranskega izmeta dvignite (slika. 21.A), da omogočite odstranitev.

**OPOMBA** Za odstranitev ščitnika sledite korakom za namestitev v obratnem vrstnem redu.

## 5. KOMANDE ZA UPRAVLJANJE

### 5.1 ZAVORNI PEDAL

 S pomočjo tega pedala vključite zavoro na zadnjih kolesih (sliki 13.A, 14.A)

### 5.2 PEDAL ZA VOŽNJO V SMERI NAPREJ

S pomočjo tega pedala vključite pogon koles in uravnavate hitrost pomikanja stroja v smeri naprej (sliki 13.B, 14.B):

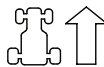

1. **Vožnja naprej.** Ob krepkejšem pritiskanju na pedal postopoma narašča hitrost stroja.
2. **Prosti tek.** Ob sprostitvi pedala se slednji samodejno vrne v položaj prostega teka.

**OPOMBA** Stanje „prostega teka“ označuje vklop kontrolne lučke (slika 16.F).

**OPOMBA** Če pedal pritisnete medtem ko je vključena parkirna zavora (slika 13.D), se motor zaustavi.

### 5.3 PEDAL ZA VZVRATNO VOŽNJO

S pomočjo tega pedala vključite pogon koles in uravnate hitrost pomikanja stroja v vzratni smeri (sliki 13.C, 14.C):

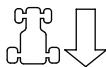

1. **Vzratna prestava.** Ob krepkejšem pritiskanju na pedal postopoma narašča hitrost stroja.  
**⚠️ Vkllop vzratne prestave je treba opraviti v stanju mirovanja.**

2. **Prosti tek.** Ob sprostitvi pedala se slednji samodejno vrne v položaj prostega teka.

**OPOMBA** Stanje „prostega teka“ označuje vkllop kontrolne lučke (slika 16.F).

**OPOMBA** Če pedal pritisnete medtem ko je vključena parkirna zavora (slika 15.D), se motor zaustavi.

### 5.4 KOMANDA ZA SPROSTITVEV HIDROSTATIČNEGA PRENOSA

Ta komanda ima dva položaja, ki sta narisana na ploščici (sliki 13.D, 14.D):



1. **Vkllop prenosa:** v vseh pogojih uporabe, ko je stroj v teku in med košnjo.



2. **Odklop prenosa:** znatno zmanjša napor, ki je potreben za ročno premikanje stroja - pri ugasnjemem motorju.



**POMEMBNO** Da bi se izognili poškodbam prenosnega sklopa, je treba ta postopek opraviti izključno pri zaustavljenem motorju in s pedali (slike 13.B, 13.C, 14.B, 14.C) v položaju za prosti tek.

#### • Samo za model 4WD

Stroj lahko preprosto pomikate samo v vzratni smeri, čeprav je zadnji prenos sproščen.

### 5.5 STIKALO NA KLJUČ

Ključ omogoči/onemogoči zagon stroja.

Ima 3 položaje (slika 15.A):



1. **Položaj izklopa.** Stroj se takoj izklopi.



2. **Položaj za tek.** Vse funkcije so vklopljene.



3. **Položaj za zagon.** Vključi zaganjalnik in stroj se zažene. Ko ključ popustimo iz položaja za zagon, se samodejno vrne v položaj za tek.

### 5.6 KOMANDA POSPEŠEVALNIKA

Uravnava število vrtljajev motorja.

Glede na tip motorja ločimo dve vrsti komand pospeševalnika:

- A. **Tip „I“ z ločeno komando čoka** (sl. 15.B + sl. 15.C)
- B. **Tip „II“** (sl. 15.B)

Označeni položaji ustrezajo sledečemu:



1. **Komanda čoka - Hladni zagon.** (če je predvidena) Uporablja se za hladni zagon stroja. Položaj „CHOKE“ obogati mešanico; ta položaj je treba uporabljati samo toliko časa, kolikor je potrebno.



2. **Maksimalni vrtljaji motorja.** Uporablja se vselej pri zagonu stroja, med delovanjem in med košnjo trave.



3. **Minimalni vrtljaji motorja.** Uporablja se med postajanjem, kadar je motor dovolj ogret.

**OPOMBA** Ko se z vozilom le premikate do drugega območja, izberite vmesni položaj med «želvo» in «zajcem».

**OPOMBA** Nekateri modeli so opremljeni s sistemom, ki avtomatsko nadzoruje položaj čoka v uplinjaču med zagonom motorja in segrevanjem.

### 5.7 VZVOD PARKIRNE ZAVORE

Parkirna zavora prepreči premikanje stroja potem, ko ste ga parkirali.

Vzvod ima dva položaja (slika 15.D), in sicer:



- 1. Zavora je sproščena.** Za izklop parkirne zavore pritisnite pedal (sliki 13.A, 14.A). Vzvod se vrne v položaj sproščene zavore.
- 2. Zavora je vključena.** Za vklop parkirne zavore do konca pritisnite pedal (sliki 13.A, 14.A) in prestavite vzvod v položaj za vključeno zavoro; ko nogo dvignete, pedal ostane blokiran v spodnjem položaju.



## 5.8 STIKALO ZA LUČI



S tipko (slika 15.E) lahko prižgete luči, ko je ključ (slika 15.A) v položaju za „TEK“.

## 5.9 KOMANDA ZA VKLOP IN IZKLOP REZALNIH NAPRAV

Ta komanda omogoča vklop rezalnih naprav prek elektromagnetne sklopke:



- 1. Rezalne naprave vklopljene.** Stikalo v obliki gobe je izvlečeno (slika 15.F.1) ali pa je pritisnjen gumb (slika 15.F.2).



- 2. Rezalne naprave izklopljene.** Stikalo v obliki gobe je pritisnjeno (slika 15.F.1) ali pa je gumb sproščen (slika 15.F.2).



**⚠ Ob izklopu rezalnih naprav se istočasno vklopi zavora, ki v nekaj sekundah zaustavi njihovo vrtenje.**

**OPOMBA** Stanje „vklopljenih rezalnih naprav“ označuje vklop kontrolne lučke (slika 16.A).

**OPOMBA** Če se rezalne naprave vklopijo ob nespoštovanju predvidenih pogojev za varnost, se motor izklopi oziroma ga ni mogoče zagnati (glej odst. 6.2.2)

## 5.10 TIPKA ZA OMOGOČITEV KOŠNJE MED VZVRATNO VOŽNJO



Če pritisnete in zadržite gumb (slika 15.G), se lahko pomikate v vzvratni smeri z vklopljenimi rezalnimi napravami, ne da bi se motor pri tem zaustavil.

## 5.11 KOMANDE ZA NASTAVITEV VIŠINE SESTAVA REZALNIH NAPRAV

### • Komanda z vzvodom

S pomočjo tega vzvoda lahko dvignete ali spustite sestava rezalnih naprav, ki ga lahko nastavite na 7 različnih višin za košnjo (slika 15.H).



Sedem položajev označuje ploščica s številkami od „1“ do „7“, ki ustrezajo sedmim nastavitvam višine košnje, od 3 do 9 cm.



Za pomikanje med položaji morate pritisniti gumb za sprostitvev na vrhu vzvoda.

### • Komanda z vzvodom in vrtljivim regulatorjem

S pomočjo vzvoda (slika 15.H) lahko dvigate ali spuščate sestav rezalnih naprav.

#### • Položaj „A“

Sestav rezalnih naprav je dvignjen.

#### • Položaj „B“

Sestav rezalnih naprav je spuščen.

Vrtljivi regulator (slika 15.I) omogoča nastavitve sestava rezalnih naprav na 9 višin, ki ustrezajo prav toliko višinam košnje med 2 in 10 cm.

1. Vzvod (slika 15.H) premaknete v položaj „A“.
2. Nastavite višino košnje s pomočjo vrtljivega regulatorja (slika 15.I).
3. Če vzvod (slika 15.H) premaknete v položaj „B“, se bo sestav rezalnih naprav samodejno ponastavil na vnaprej nastavljeno višino.

**OPOMBA** Vzvod (slika 15.H) premaknite v položaj „A“ med premikanjem in prevozom stroja.

## 5.12 NAPRAVA ZA OHRANJANJE HITROSTI (CRUISE CONTROL)

Ta naprava omogoča ohranjanje zelene hitrosti vožnje v smeri naprej brez potrebe po stalnem pritiskanju pedala (sliki 13.B, 14.B). Komanda v obliki gobe ima dva položaja:



1. **Pritisnjena.** Naprava je izklopljena (ni aktivna)
2. **Izvlačena.** Naprava je vključena (aktivna)

- Če napravo vključite med vožnjo v smeri naprej, bo stroj ohranil trenutno doseženo hitrost, brez potrebe po uporabi pedala (sliki 13.B, 14.B).
- Naprave pa ni mogoče vključiti med vožnjo stroja v vzvratni smeri.
- Ko je naprava vključena, ni mogoče uporabiti pedala za vzvratno vožnjo (sliki 13.C, 14.C).

**OPOMBA** Med vožnjo navkreber ali navzdol se lahko hitrost razlikuje od nastavljene hitrosti.

Za izklop naprave in ponovno vzpostavitev upravljanja hitrosti vožnje s pedalom (sliki 13.B, 14.B):

- pritisnite pedal (sliki 13.B, 14.B);
- ali
- pritisnite zavorni pedal (sliki 13.A, 14.A).

V obeh primerih se bo komanda v obliki gobe samodejno vrnila v „pritisnjen“ položaj.

**POMEMBNO** Naprave nikoli ne izklaplajate z uporabo komande v obliki gobe.

## 5.13 ŠTEVEC (ČE JE PREDVIDEN)

Števec (slika 15.K) se vklopi vedno, ko ključ (slika 15.A) obrnete v položaj za „TEK“ in prikazuje ure delovanja motorja.

## 5.14 POMOŽNA VTIČNICA ZA DODATNO OPREMO

Omogoča priklop električnih aparatov, ki se napajajo z 12 V enosmerno napetostjo (DC) z največjo močjo 50 W in so opremljene s primernim vtičnikom (avtomobilskim) (slika 15.M).

- Vtičnica je pod napetostjo le takrat, ko je ključ (slika 15.A) v položaju za „TEK“.

## 5.15 KOMANDA ZA ZVRAČANJE ZBIRALNE KOŠARE

### • Ročno upravljanje

Zvračanje zbiralne košare zaradi praznjenja poteka prek vzvoda (slika 15.L), ki ga lahko izvlečete iz njegovega ležišča.

### • Električno upravljanje

Zvračanje zbiralne košare zaradi praznjenja poteka prek tipke (slika 15.N), ki jo pritisnete in zadržite, dokler se motorček ne zaustavi. Zbiralna košara se vrne v svoj delovni položaj s pritiskom na tipko (slika 15.O), ki jo morate zadržati, dokler se kavelj ne zatakne in motorček zaustavi.

## 5.16 ZASLON TIPA „I“ IN ZVOČNA OPOZORILA

Ko ključ obrnete v položaj za „TEK“, se za približno pol sekunde istočasno vklopijo vse kontrolne lučke (ob spremljavi kratkega zvočnega signala), ki ponazarjajo pravilno delovanje stroja. V nadaljevanju kontrolne lučke označujejo:



Prizgana signalna lučka: rezalne naprave so vklopljene (slika 16.A).



Prizgana signalna lučka: parkirna zavora je vključena (slika 16.B).



Prizgana signalna lučka: upravljavec je odsoten (slika 16.C).



Utripajoča signalna lučka: količina goriva je dosegla rezervo (slika 16.D).





Utripajoča signalna lučka: Označuje nepravilnosti pri mazanju motorja (slika 16.E). Takoj ugasnite motor, preverite količino olja in stopite v stik s pooblaščenim centrom za tehnično pomoč.



Prizgana signalna lučka: Zbiralna košara ali ščitnik zadnjega izmeta nista vstavljena (slika 16.F).



Prizgana signalna lučka: ko je motor prizgan, prihaja do nepravilnosti pri polnjenju baterije (slika 16.G).

Utripajoča signalna lučka pred zagonom: stanje baterije ne omogoča zagona motorja. Stopite v stik s pooblaščenim centrom za tehnično pomoč (slika 16.G).

**N** Prizgana signalna lučka: prenos je v prostem teku (slika 16.H).

## • Zvočna opozorila

Obstajata dve vrsti zvočnega signala:

1. Neprekinjen zvočni signal:
  - Sprožila se je zaščita elektronskega modula.
  - Motor je ugasnjen več kot 30 sekund in ključ je v položaju za „TEK“.
2. Prekinjajoč zvočni signal:
  - Zbiralna košara je polna.

### 5.17 ZASLON TIPA „II“ IN ZVOČNA OPOZORILA

Ko ključ obrnete v položaj za „TEK“, se za približno pol sekunde istočasno vklopijo vsi simboli (ob spremljavi kratkega zvočnega signala), ki ponazarjajo pravilno delovanje stroja; nato se zaslon preklopi v način „števec delovnih ur“.

V nadaljevanju kontrolne lučke označujejo:



Prizgana signalna lučka: rezalne naprave so vklopljene (slika 16.A).



Prizgana signalna lučka: parkirna zavora je vključena (slika 16.B).



Prizgana signalna lučka: upravljaivec je odsoten (slika 16.C).

## Preprosta signalna lučka za gorivo (slika 16.D).



Utripajoča signalna lučka: gorivo je dosegla rezervo.

## Signalna lučka za gorivo z merilnikom količine (slika 16.D).

Signalna lučka označuje količino goriva v rezervoarju glede na sledeči kriterij:



Količina goriva se giblje med polnim in napol polnim rezervoarjem.



Količina goriva se giblje med napol polnim rezervoarjem in rezervo.



Količina goriva je dosegla rezervo.

**OPOMBA** Rezerve goriva je okoli 2 litra, kar zadošča za približno 30 do 40 minut delovanja pri delovnem številu vrtljajev motorja.



Utripajoča signalna lučka: Označuje nepravilnosti pri mazanju motorja (slika 16.E). Takoj ugasnite motor, preverite količino olja in stopite v stik s pooblaščenim centrom za tehnično pomoč.



Prizgana signalna lučka: Zbiralna košara ali ščitnik zadnjega izmeta nista vstavljena (slika 16.F) (samo za modele z zbiralnikom na zadnjem delu).



Prizgana signalna lučka: ko je motor prizgan, prihaja do nepravilnosti pri polnjenju baterije (slika 16.G).

Utripajoča signalna lučka pred zagonom: stanje baterije ne omogoča zagona motorja. Stopite v stik s pooblaščenim centrom za tehnično pomoč (slika 16.G).



Prizgana signalna lučka: prenos je v prostem teku (slika 16.H).

## • Delovne funkcije

Pritisnite gumb „MODE“ za zaporeden dostop do delovnih funkcij.



Števec delovnih ur (slika 16.I). Prikazuje skupno število ur delovanja motorja.



Voltmeter (slika 16.I). Prikazuje stanje napolnjenosti akumulatorja.



Števec vrtljajev (slika 16.K)  
Označuje število vrtljajev motorja s pomočjo številčnih vrednosti ali niza zvezdic, ki ustrezajo sledečemu:

Prikazana vrednost:

< 1600 motor na minimalnih vrtljajih  
< 2500 hitrost za premikanje  
> 2500 hitrost za košnjo

\* motor na minimalnih vrtljajih  
(\*\*)

\*\* hitrost za premikanje  
\*\*\*  
\*\*\*\*

\*\*\*\*\* hitrost za košnjo  
\*\*\*\*\*

**OPOMBA** Če vrednost utripa, pomeni, da število vrtljajev motorja ni primerno za košnjo trave.



Ura (če je predvidena) (slika 16.L)  
Označuje uro v načinu 24 ur/dan.

Za nastavitve ure obrnite ključ v položaj za „TEK“ pri ugasnjem motorju in sledite naslednjemu postopku:

- Pritisčajte gumb „MODE“, dokler se ne pojavi ikona za uro.
- Pritisčajte gumb „MODE“, dokler ne začneta utripati prvi dve številki (ura).
- Pritisnite enega od stranskih gumbov (slika 16.K.L) za povečanje ali zmanjšanje vrednosti enote.
- Pritisnite gumb „MODE“, dokler ne začneta utripati drugi dve številki (minute).
- Pritisnite enega od stranskih gumbov za povečanje ali zmanjšanje vrednosti enote.
- Pritisnite gumb „MODE“, da zaključite nastavitve.

**OPOMBA** Uro napaja pomožna baterija; ko se izprazni, se morate obrniti na pooblaščen center za tehnično pomoč.

### • Zvočna opozorila

Obstajata dve vrsti zvočnega signala:

1. Neprekinjen zvočni signal:
  - Sprožila se je zaščita elektronskega modula.
  - Motor je ugasnjen več kot 30 sekund in ključ je v položaju za „TEK“.
2. Prekinjajoč zvočni signal:
  - Zbiralna košara je polna.

## 5.18 ZASLON TIPA „III“ IN ZVOČNA OPOZORILA

Ko ključ obrnete v položaj za „TEK“, se za približno pol sekunde istočasno vklopijo vse ikone (ob spremljavi kratkega zvočnega signala), ki ponazarjajo pravilno delovanje stroja.

V nadaljevanju ikone označujejo:



Prižgana ikona: rezalne naprave so vklopljene (slika 16.A).



Prižgana ikona: parkirna zavora je vključena (slika 16.B).



Prižgana signalna lučka: upravljalavec je odsoten (slika 16.C).

### Ikona za gorivo z merilnikom količine (slika 16.D).

Ikona označuje količino goriva v rezervoarju glede na sledeči kriterij:



Količina goriva se giblje med polnim in napol polnim rezervoarjem.



Količina goriva se giblje med napol polnim rezervoarjem in rezervo.



Količina goriva je dosegla rezervo.

**OPOMBA** Rezerve goriva je okoli 2 litra, kar zadošča za približno 30 do 40 minut delovanja pri delovnem številu vrtljajev motorja.



Prižgana ikona: Označuje nepravilnosti pri mazanju motorja (slika 16.E). Takoj ugasnite motor, preverite količino olja in stopite v stik s pooblaščenim centrom za tehnično pomoč.



Prižgana ikona: Zbiralna košara ali ščitnik zadnjega izmeta nista vstavljeni (slika 16.F) (samo za modele z zbiralnikom na zadnjem delu).



Prižgana ikona: Zbiralna košara se je napolnila in jo je potrebno izprazniti (slika 16.F) (samo za modele z zbiralnikom na zadnjem delu).

### Ikona za baterijo s kazalnikom ravni napoljenosti (slika 16.G).



Prižgana ikona: Baterija je polna.



Prižgana ikona: Raven napetosti baterije je optimalna.



Prižgana ikona ob ugasnjem motorju: Označuje, da je baterijo treba ponovno napolniti.

Prižgana ikona ob prižganem motorju: Označuje nepravilnosti pri polnjenju baterije.

Utripajoča ikona: Stanje baterije ne omogoča zagona motorja, zato je treba stopiti v stik s pooblaščenim centrom za tehnično pomoč.



Prižgana ikona: prenos je v prostem teku (slika 16.H).



Števce delovnih ur (slika 16.I). Prikazuje skupno število ur delovanja motorja.



Luči (slika 16.P). Prižgana ikona: Označuje, da so luči prižgane.



Potrebno je vzdrževanje (slika 16.Q). Prižgana ikona: Kazalnik rednega vzdrževanja. Vzdrževanje, ki ga je treba opraviti, je opisano v pogl. 13. Ikona se prižge vsakih 50 ur in ostane prižgana 1 uro.



Zeleno območje (slika 16.R). Število vrtljajev motorja je primerno za optimalno košnjo trave.

### • Zvočna opozorila

Obstajata dve vrsti zvočnega signala:

1. Neprekinjen zvočni signal:
  - Sprožila se je zaščita elektronskega modula.
  - Motor je ugasnjen več kot 30 sekund in ključ je v položaju za „TEK“.
2. Prekinjajoč zvočni signal:
  - Zbiralna košara je polna.

## 6. UPORABA STROJA

**⚠ Varnostni predpisi, ki jih je treba upoštevati, so opisani v pogl. 2. Natančno se držite teh predpisov, da se izognete resnim tveganjem ali nevarnostim.**

### 6.1 ZAČETNA OPRAVILA

Pred začetkom dela je treba opraviti vrsto pregledov in opravil, s katerimi zagotovimo uspešno in kar najbolj varno delo.

1. stroj naj bo v vodoravnem položaju in dobro prislonjen na tla;
2. nastavite način delovanja stroja, ki bo najbolj primeren za delo, ki ga želite opravljati (odst. 6.1.4);

#### 6.1.1 Polnjenje z oljem in bencinom

**POMEMBNO** Stroj je dobavljen brez motornega olja in bencina.

Pred uporabo stroja preverite prisotnost goriva in nivo olja (odst. 7.2, odst. 7.3). Za načine in previdnostne ukrepe pri polnjenju in dolivanju olja upoštevajte navedena navodila v (odst. 7.2, odst. 7.3) in priročnik motorja.

#### 6.1.2 Nastavitev sedeža

Sedež lahko s drsenjem nastavitev v šest različnih položajev.

Za nastavitve najprej privzdignite ročaj (slika 17.A) in z drsenjem pomaknite sedež, dokler se ne zaskoči v zeleni položaj.

#### 6.1.3 Tlak v pnevmatikah

Pravilni tlak v pnevmatikah je bistveni pogoj za popolno poravnost sestava rezalnih naprav, kar omogoča enakomerno košnjo travnika.

1. Odvijte varovalne kapice
2. Ventile povežite s kompresorjem, opremljenim z manometrom (slika 18)
3. Tlak regulirajte v skladu z vrednostmi, ki jih navaja tabela "Tehnični podatki".

#### 6.1.4 Priprava stroja za delo

**OPOMBA** Ta stroj omogoča košnjo trate na razne načine; pred začetkom dela je treba stroj pripraviti glede na zaželeni način košnje.

##### a. Priprava na košnjo z zbiranjem trave v zbiralni košari (samo za modele z zbiranjem trave zadaj)

- Pritrdite zbiralno košaro (slika 19.A) na nosilce (slika 19.B) in jo poravnajte glede na zadnjo ploščo tako, da se bosta referenčni točki ujemali (slika 19.B).
- Prepričajte se, če je spodnja cev odprta na zbiralni košari pripeta na ustrezni pritrdilni kavelj (slika 19.C).
- Če imate težave pri pritrdjevanju, ali če je košara pritrjena preveč ohlapno, nastavite povratno vzmet (glejte 8.9).

##### b. Priprava na košnjo z zadnjim izmetom trave na tla (samo za modele z zbiralnikom na zadnjem delu) (če je predviden)

- Če želite delati brez zbiralne košare, je po naročilu na voljo komplet ščitnika zadnjega izmeta (slika 20; pogl. 15.7), ki ga je treba pritrditi na zadnjo ploščo, kot prikazujejo ustrezna navodila.

##### c. Priprava na košnjo z drobljenjem trave

- Če želite pokošeno travo sesekljati na drobno in jo pustiti na površini trate, je po naročilu na voljo komplet za mulčenje (pogl. 15.1), ki ga je treba pritrditi v skladu s priloženimi navodili.

**⚠ Pri modelih z bočnim izmetom preverite, ali je nameščena ojačitve bočnega izmeta (slika 22.A) (če je predvidena).**

##### d. Priprava na košnjo z bočnim izmetom trave na tla (samo za modele z bočnim izmetom):

- Vedno se prepričajte, ali notranja vzmet ščitnika (slika 21.A) in varnostna ročica (slika 21. B) delujeta pravilno in ščitnik vedno zadržujeta v spuščnem položaju.

- Pri košnji trave v posebej težkih razmerah (visoka ali mokra trava) svetujemo, da odstranite ojačitev bočnega izmeta (slika 22.A) (če je predvidena).
- Za odstranitev ojačitve odvijte vijake (slika 22.B), pri čemer zadržite odbijač bočnega izmeta privzdignjen (slika 22.C).

**⚠ V primeru bočnih udarcev brez nameščene ojačitve (slika 22.A) se lahko sestav rezalnih naprav deformira.**

**⚠ Po takšni uporabi ne pozabite ponovno namestiti ojačitve bočnega izmeta.**

#### 6.1.5 Reguliranje kolesc za preprečevanje prenizke košnje

Funkcija kolesc za preprečevanje prenizke košnje je ta, da zmanjšata nevarnost puljenja travnate preproge, do katerega pride zaradi drsenja roba sestava rezalnih naprav na neravnih terenih. Regulirajte kolesci v skladu z navodili (odst. 7.4).

#### 6.2 VARNOSTNI PREGLEDI

Opravite naslednje varnostne preglede in preverite, ali se rezultati ujemajo s tem, kar navajajo tabele.

**⚠ Pred uporabo vselej opravite varnostne preglede.**

##### 6.2.1 Splošni varnostni pregled

Predmet	Rezultat
Akumulator	Brez poškodb na ohišju, pokrovu in spojkah
Ščitnik zadnjega izmeta, zbiralna košara	Kompleten. Brez poškodb. Pravilno montiran.
Ščitnik bočnega izmeta, sesalna rešetka	Kompleten. Brez poškodb. Pravilno montiran.
Tokokrog goriva in spoji.	Ni sledi puščanja.
Električni kabli.	Vse izolacije brezhibne. Nobena mehanska poškodba.
Tokokrog olja	Ni sledi puščanja. Ni poškodb.
Varnostne naprave	Delujejo, kot je opisano v odst. 6.2.2.

## 6.2.2 Pregled varnostnih naprav

Varnostne naprave delujejo po dveh kriterijih:

- A. preprečujejo zagon motorja, če niso upoštevani vsi varnostni pogoji;
- B. ugasnejo motor, če ni izpolnjen kakšen (tudi en sam) izmed varnostnih pogojev.

Opravilo	Rezultat
1. prenos v prostem teku; 2. rezalne naprave izklopljene; 3. upravljaivec na svojem sedežu.	Motor se zažene
upravljaivec zapusti sedež	Motor se ustavi
pri vklopljenih rezalnih napravah privzdignite zbiralno košaro ali snemite ščitnik zadnjega izmeta ( <i>samo pri modelih z zbiranjem trave zadaj</i> )	Motor se ustavi
vklopite parkirno zavoro, ne da bi izklopili rezalne naprave	Motor se ustavi
pri vklopljeni parkirni zavori poskusite povečati hitrost motorja ali pritisnite na pedal za vožnjo	Motor se ustavi
pri vklopljenih rezalnih napravah prestavite v vzvratno prestavo, ne da bi pritikali na tipko za omogočitev (odst. 5.10)	Motor se ustavi
Stroj poženite naprej in nazaj ter vklopite prosti tek/ sprostite pedal za pogon koles (odst. 5.2; odst. 5.3)	Stroj upočasni premikanje in se ustavi
Pritisnite zavorni pedal (odst. 5.1)	Stroj se zaustavi
Poskusno pomikanje (vožnja)	Nobena nenormalna vibracija. Noben nenormalni hrup

**⚠ Če kakšen izmed rezultatov ni v skladu s tem, kar navaja tabela, stroja ne smete uporabljati! Obrnite se na servisno službo, da stroj ustrezno pregleda in popravi.**

**POMEMBNO** Upoštevajte, da v primeru nespoštovanja varnostnih pogojev varnostne naprave preprečijo zagon motorja. V teh primerih je treba najprej obnoviti pogoje za zagon in ključ (slika 15.A) vrniti v položaj za zaustavitev, preden motor poskušate ponovno zagnati.

## 6.3 UPORABA NA NAGNJENIH TERENIH

Spoštujte omejitve, ki so navedene v tabeli "Tehnični podatki" in na "sliki 24", ne glede na smer vožnje.

Zapomnite si, da ne obstaja "varen" naklon.

Vožnja po terenih z naklonom zahteva posebno pozornost. Da se izognete

prevrnitvi ali izgubi nadzora nad strojem:

- Nikoli ne kosite prečno po pobočju. Na nagnjenih travnikih je treba voziti v smeri navzgor/navzdol, nikoli prečno; pri tem je treba paziti na spreminjanje smeri in da pri tem spreminjanju smeri zgornja kolesa ne naletijo na ovire (kamenje, veje, korenine itd.), saj bi to lahko povzročilo bočni zdrs ali izgubo nadzora nad strojem.
- Pri vzpenjanju ali spuščanju ne smete grobo zavreti ali grobo speljati;
- Pogon koles vključite narahlo in posebno previdno, da se izognete nenadnemu dvigu sprednjega dela stroja.
- Zmanjšajte hitrost:
  - pred kakršno koli spremembo smeri in pri ozkih zavojih
  - preden zapeljete na nagnjen teren, zlasti če se spušča navzdol
- Nikoli ne vključite vzvratne vožnje, da bi zmanjšali hitrost pri vožnji navzdol. To bi lahko povzročilo izgubo nadzora nad vozilom, zlasti na spolzkih terenih.
- Preden zaustavljene stroj pustite brez nadzora, vselej vklopite parkirno zavoro.
- Navzdol po pobočju se premikajte brez uporabe pedala za pogon, da izkoristite zavorni učinek hidrostaticnega prenosa, ko prenos ni vstavljen.

## 6.4 ZAGON

1. Odprite ventil za gorivo (slika 25.A) (če je predviden).
2. Sedite na voznikov sedež.
3. Prestavno ročico postavite v prosti tek («N») (odst. 5.2; odst. 5.3).
4. Izklopite rezalne naprave (odst. 5.9).
5. Vključite parkirno zavoro (odst. 5.7).
6. Komando pospeševalnika premaknite v položaj maksimalnih vrtljajev – "zajec" (odst. 5.6).

7. V primeru zagona hladnega motorja: vklopite komando čoka (odst. 5.6) (če je predvidena).
8. Vstavite ključ v stikalo in ga obrnite v položaj za tek, da vzpostavite električni tokokrog. Počakajte 2 sekundi in ga nato premaknite v položaj za zagon, da zaženete motor.
9. Ko je stroj zagnan, popustite ključ.

**10. V primeru zagona hladnega motorja,** takoj ko se vrtljaji motorja stabilizirajo:

**10a.** Izklopite komando čoka (odst. 5.6, tip „II“) tako, da premaknete komando pospeševalnika v položaj za največje število vrtljajev – simbol „zajca“ (če je predvidena).

**10b.** Izklopite komando čoka (odst. 5.6, tip „I“) (če je predvidena).

**OPOMBA** *Vklopljeni čok pri že segretem motorju lahko zamaže svečko in povzroči nepravilno delovanje motorja.*

**11.** Ko je motor zagnan, pospeševalnik premaknite v položaj za najmanjše vrtljaje – simbol „želve“.

**OPOMBA** *Če imate pri zagonu težave, ne vztrajajte dolgo z aktiviranjem zaganjalnika, da se ne izprazni akumulator in da se motor ne zalije. Ključ vrnite v položaj za zaustavitev, počakajte nekaj minut in poskusite ponoviti postopek. Če se težave z zagonom nadaljujejo, si preberite poglavje «14» v tem priročniku ter v priročniku z navodili za motor.*

## 6.5 DELO

### 6.5.1 Vožnja naprej in premeščanje

Med premeščanjem:

- izklopite rezalne naprave (odst. 5.9);
- nastavite sestav rezalnih naprav na najvišjo višino (odst. 5.11);
- komando pospeševalnika premaknite v vmesni položaj med najmanjšimi vrtljaji („želva“) in največjimi vrtljaji („zajec“).
- sprostite zavorni pedal, da izključite parkirno zavoro (odst. 5.7).
- pritisnite pedal za pogon (odst. 5.2) v smeri „vožnja naprej“ in dosežite želeno hitrost s postopnim pritiskanjem pedala in uporabo pospeševalnika.

**⚠** **Vklop pogona koles je treba izvesti na opisan način (odst. 5.2), da se izognete temu, da bi preveč nagel zagon povzročil nenaden dvig sprednjega dela in izgubo nadzora nad strojem, še posebej na nagnjenem terenu.**

### 6.5.2 Zaviranje

Najprej zmanjšajte hitrost stroja z zmanjšanjem števila vrtljajev motorja, nato pritisnite zavorni pedal (odst. 5.1), da še dodatno zmanjšate hitrost, dokler se stroj ne zaustavi.

Občutno zaviranje stroja dosežemo že s popustitvijo pedala za vožnjo (odst. 5.2).

### 6.5.3 Vzratna prestava

**POMEMBNO** *Vključitev vzratne vožnje je treba opraviti v stanju mirovanja.*

1. Pritisnite na pedal (odst. 5.1) vse do zaustavitve stroja;
2. zaženite vzratno vožnjo s pritiskom na pedal v smeri vzratne vožnje (odst. 5.3).

### 6.5.4 Košnja trave

Za delo s strojem sledite naslednjim navodilom:

1. pospeševalnik premaknite v položaj maksimalnih vrtljajev („zajec“); med delom s strojem je treba vselej uporabljati ta položaj;
2. nastavite sestav rezalnih naprav na najvišjo višino;
3. rezalne naprave vklopite (odst. 5.9) le na travni ruši; rezalnih naprav ne vklaplajte na peščenih tleh ali na terenih s previsoko travo;
4. Pomikanje stroja in košnja travnate površine začnite zelo postopoma in pozorno, kot je predhodno opisano;
5. prilagodite hitrost pomikanja in višino košnje (odst. 5.11) razmeram travnika (višina, gostota in vlažnost trave) in količini odložene trave;
6. Videz travnika bo boljši, če bo trava pokošena z enako višino in izmenično v dveh smereh (slika 27).

**POMEMBNO** *Da bi lahko ob vklopljenih rezalnih napravah vozili vzratno, morate držati pritisnjeno tipko za omogočitev košnje med vzratno vožnjo (odst. 5.10); v nasprotnem primeru motor ugasne.*

Vsakokrat, ko začutite upočasnitev vrtljajev motorja, upočasnite hitrost. Upoštevati morate, da ni mogoče doseči dobrih rezultatov košnje, če je hitrost vožnje previsoka glede na količino pokošene trave.

Odklopite rezalne naprave in postavite sestav rezalnih naprav v najvišji položaj:

- Ko se morate premakniti z enega na drugo delovno območje
- Pri premikanju prek površin, kjer ni trave
- Vsakokrat, ko je treba preiti kakšno oviro.

### 6.5.5 Nasveti za vzdrževanje urejenega travnika

- Za ohranjanje lepega, zelenega in mehkega travnika, je treba travo redno kositi. Travnik

lahko tvorijo različne vrste trave. Ob pogosti košnji bolj rastejo trave, ki razvijejo veliko korenin in oblikujejo močno travno rušo; če pa je košnja bolj redka, se razvijejo predvsem visoke in divje trave (triperesna deteljica, marjetice itd.). Pogostost košenj je treba prilagoditi rasti trave in preprečiti, da bi med eno in drugo košnjo preveč zrastle.

- Optimalna višina trave na dobro oskrbovani trati je okrog 4-5 cm; pri posamezni košnji naj ne bi porezali več kot tretjino celotne višine. Če je trava zelo visoka, je bolje kositi dvakrat z razmikom enega dneva; prvič z rezalnimi napravami na najvišji višini, drugič pa na želeni višini (slika 26).
- Prenizka košnja lahko povzroči posledke in tanjšanje trate, ki bo zato imela „lisast“ videz.
- V najbolj vročih in suhih obdobjih vam priporočamo, da pustite travo nekoliko višjo, saj se s tem ublaži osuševanje terena.
- Vselej je bolje kositi dobro osušeno travo. Ne kosite trave, ko je mokra; to lahko zmanjša učinkovitost vrtljive naprave zaradi trave, ki se prilepi nanjo, posledica česar so lahko posledke in trati.
- Rezalne naprave morajo biti cele in dobro nabrušene, da je rez trave čist in brez cefranja, ki povzroča porumenelost vrhov trave.
- Motor je treba uporabljati pri najvišjem številu vrtljajev, s čimer zagotovite čist rez trave in močno potiskanje pokošene trave skozi kanal za izmet.
- Če se v kanalu za izmet večkrat nabere trava, vam svetujemo, da zmanjšate hitrost, saj je lahko previsoka glede na stanje trate; če se težava nadaljuje, sta lahko možna vzroka slabo nabrušene rezalne naprave ali deformiran profil krilc.
- Bodite zelo pozorni na košnjo v bližini grmovja ali nizkih robnikov, ki lahko poškodujejo paralelizem in rob sestava rezalnih naprav, pa tudi rezalne naprave same.

### 6.5.6 Izpraznitev zbiralne košare (samo pri modelih z zbiranjem trave zadaj)

**OPOMBA** Zbiralno košaro lahko izpraznite samo pri izklopljenih rezalnih napravah; v nasprotnem primeru se motor zaustavi.

- Ne pustite, da se zbiralna košara preveč napolni, da preprečite zamašitev kanala za izmet.
- Zvočni signal opozarja, da je zbiralna košara polna:
  1. izklopite rezalne naprave (odst. 5.9) in zvočni signal bo prenehal;
  2. komando pospeševalnika premaknite v položaj minimalnih vrtljajev – „želva“;

3. zaustavite vožnjo in vklopite prosti tek (odst. 5.2; odst. 5.3);

4. aktivirajte zavoro za parkiranje;

#### • Ročno upravljanje

5. izvlecite vzvod (slika 28.A) in zvrnite zbiralno košaro, da jo izpraznite;
6. ponovno zaprite zbiralno košaro tako, da bo ustrezno pripeta na pritrdilni kavelj (slika 28.B) in pomaknite vzvod v prvotni položaj.

#### • Električno upravljanje

5. ko sedite na voznikovem sedežu, pritisnite in zadržite tipko (slika 28.C), dokler se zbiralna košara ne popolnoma zvrne;
6. po izpraznitvi zadržite tipko (slika 28.D), dokler se zbiralna košara ne popolnoma spusti, pri čemer pazite, da bo vseskozi pritrjena na pritrdilni kavelj (slika 28.B).

**OPOMBA** Lahko se zgodi, da se po izpraznitvi zbiralne košare ponovno vključi zvočni signal v trenutku vklopa rezalnih naprav, zaradi ostankov trave na tipalu mikrostikala za opozarjanje; v tem primeru le izklopite in takoj zatem spet vklopite rezalne naprave, da se zvočni signal izključi.

Vedno očistite ostanke trave s tipala (slika 28.E).

### 6.5.7 Čiščenje kanala za izmet (samo pri modelih z zbiralnikom na zadnjem delu)

- Košnja zelo visoke ali mokre trave skupaj s previsoko hitrostjo napredovanja lahko povzroči zamašitev kanala za izmet. V primeru zamašitve upoštevajte navodila v poglavju 7.6.2.

### 6.5.8 Zaključek košnje

Po zaključku košnje:

1. izklopite rezalne naprave;
2. upočasnite vrtljaje motorja
3. vožnjo nazaj opravite s sestavom rezalnih naprav v najvišjem položaju.

### 6.6 ZAUSTAVITEV

Za zaustavitev stroja:

1. vzvod pospeševalnika premaknite v položaj minimalnih vrtljajev – „želva“

**⚠ Da preprečite morebitni ponovni pojav plamena, ročico plina pustite za 20 sekund v položaju «želva», preden motor ugasnete.**

2. ugasnite motor, tako da ključ zasučete v položaj za zaustavitev;
3. pri že ugasnjem motorju zaprite ventili za gorivo (slika 25.A) (če je predviden);
4. izvlecite ključ

**POMEMBNO** Za ohranitev napolnjenosti akumulatorja ključa ne puščajte v položaju «tek» ali «vklp žarometov», kadar motor ni prižgan.

**⚠** **Takoj po ugasnitvi je motor lahko zelo vroč. Ne dotikajte se izpušnega glušnika ali delov v njegovi bližini. Obstaja nevarnost opeklin.**

## 6.7 PO UPORABI

1. Preden stroj postavite v katerikoli prostor, počakajte, da se motor ohladi.
2. Opravite čiščenje (odst. 7.6).
3. Preverite, da ni kakšen sestavni del zrahljan ali poškodovan. Po potrebi zamenjajte poškodovane sestavne dele in zategnite morebitno zrahljane vijake in matice ali pa se obrnite na pooblaščen center za tehnično pomoč.

### POMEMBNO

- Spustite sestav rezalnih naprav;
  - prestavite v prosti tek;
  - vključite parkirno zavoro;
  - zaustavite motor;
  - izvlecite ključ za zagon (prepričajte se, da so se vsi premični deli popolnoma zaustavili);
- vselej, kadar pustite stroj brez nadzora, zapustite voznikov sedež ali stroj parkirate;

## 7. REDNO VZDRŽEVANJE

### 7.1 SPLOŠNE INFORMACIJE

**⚠** **Varnostni predpisi, ki jih je treba upoštevati, so opisani v pogl. 2. Natančno se držite teh predpisov, da se izognete resnim tveganjem ali nevarnostim.**

**⚠** **Pred izvajanjem kakršnega koli pregleda, čiščenja ali posega za vzdrževanje/reguliranje na stroju:**

- **izključite rezalno napravo;**
- **prestavite v prosti tek;**
- **aktivirajte zavoro za parkiranje;**
- **zaustavite motor;**
- **izvlecite ključ (ključa nikoli ne puščajte v stroju ali na dosegu otrok ali neusposobljenih oseb);**

- **prepričajte se, da so se vsi premični deli popolnoma zaustavili;**
- **preberite ustrezna navodila;**
- **Nadenite primerna oblačila, delovne rokavice in zaščitna očala**

- Opis pogostnosti in vrste posegov se nahaja v "Tabeli vzdrževanja". Spodnja tabela vam bo v pomoč pri ohranjanju učinkovitosti in varnosti vašega stroja. V njej so navedena poglobljena opravila in časovni intervali, v katerih je treba opraviti vsako izmed njih. Vsakega izmed posegov opravite v skladu s prvim predpisanim rokom, ki se uresniči.

### 7.2 TOČENJE GORIVA / IZPRAZNITEV REZERVOARJA ZA GORIVO

**POMEMBNO** Upoštevajte vsa navodila, navedena v priročniku za uporabo motorja. Vrsta goriva, ki ga morate uporabljati, je navedena v priročniku za uporabo motorja.

#### 7.2.1 Točenje goriva

Za točenje goriva:

1. Odvijte zamašek rezervoarja in ga odstranite (slika 30).
2. Vstavite lijak (slika 30).
3. Natočite gorivo in pri tem pazite, da rezervoarja ne napolnite do vrha.
4. Umaknite lijak.
5. Po natakanju goriva dobro privijte zamašek goriva in očistite morebitne sledi razlitega goriva.

**POMEMBNO** Pazite, da bencina ne polijete na plastične dele, ker se lahko poškodujejo; v primeru nehotenega politja takoj splaknite z vodo. Garancija ne krije škode na plastičnih delih karoserije ali motorja, ki bi nastala zaradi bencina.

#### 7.2.2 Izpraznitev rezervoarja za gorivo

**OPOMBA** Gorivo je pokvarljivo in ne sme ostajati v rezervoarju dlje kot 30 dni. Pred shranitvijo za daljši čas (pogl. 9) rezervoar izpraznite.

**⚠** **Pred praznjenjem rezervoarja počakajte, da se motor ohladi.**

1. Stroj postavite na ravno površino na prostem.
2. Pod cev za odtok (slika 31.A) postavite zbiralno posodo.
3. Odklopite cev (slika 31.A), ki je na vhodu filtra za bencin (slika 31.B).
4. Odprite ventil za gorivo (če je predviden)
5. Zberite gorivo v primerni posodi.



6. Cev (slika 31.A) ponovno priklonite in pri tem pazite, da pravilno ponovno namestite objemko (slika 31.C).
7. Zaprite ventil za gorivo (če je predviden).

**⚠ Ob ponovni uporabi preverite, da bencin ne uhaja iz cevi, iz ventila ali iz uplinjača.**

### 7.3 PREGLED, DODAJANJE, ODLIVANJE MOTORNEGA OLJA

**POMEMBNO** Upoštevajte vsa navodila, navedena v priročniku za uporabo motorja. Vrsta olja, ki ga morate uporabljati, je navedena v priročniku za uporabo motorja.

#### 7.3.1 Pregled / dodajanje

**⚠ Pred vsako uporabo preglejte nivo olja.**

Postopek:

- Za pregled naj bo stroj na ravni podlagi.
- Preglejte nivo motornega olja: v skladu z navodili, ki jih navaja priročnik za motor, mora biti nivo olja med oznakama MIN in MAX na merilni paličici (slika 32).

**⚠ Ne pretiravajte pri polnitvi, ker bi to lahko povzročilo pregretje motorja. Če nivo preseže oznako "MAX", olje odlijte, dokler ne dosežete pravega nivoja.**

#### 7.3.2 Odlivanje

Da bi zagotovili pravilno delovanje in dolgo življenjsko dobo stroja, redno menjujte olje v motorju v skladu s časovnimi intervali, ki so navedeni v priročniku za uporabo motorja.

**⚠ Motorno olje je lahko zelo vroče, če ga odlijete takoj po zaustavitvi motorja. Zato počakajte nekaj minut, da se motor ohladi, preden iztočite olje.**

Glede pogostnosti menjave motornega olja spoštujte navodila v priročniku motorja.

Sledite naslednjemu postopku:

#### • Tip „I“

1. Stroj postavite na ravno površino.
2. Pod podaljšek cevi (slika 33.A) postavite zbiralno posodo.
3. Medtem ko podaljšek cevi (slika 33.A) držite čvrsto pri miru, odvijte zamašek odprtine za praznjenje (slika 33.B).
4. Olje zberite v zbiralni posodi.
5. Ponovno privijte zamašek odprtine za praznjenje (slika 33.B) in pri tem pazite na pravilni položaj notranjega tesnila (slika 33.C).
6. Privijte do konca, medtem ko čvrsto držite podaljšek cevi (slika 33.A).
7. Očistite morebitne sledi razlitja olja.

#### • Tip „II“

1. Stroj postavite na ravno površino.
2. Pod podaljšek cevi (slika 33.D) postavite zbiralno posodo.
3. Odklopite podaljšek cevi (slika 33.D) z nosilca (slika 33.E) in s pomočjo klešč zrahljajte objemko (slika 33.F), kolikor je potrebno, da lahko izvlčete zamašek odprtine za praznjenje (slika 33.G).
4. Prepognite podaljšek cevi in izpraznite olje v primerno posodo.
5. Pred dolivanjem olja najprej ponovno namestite zamašek (slika 33.G) in priklonite podaljšek cevi (slika 33.D) na nosilec (slika 33.E).
6. Očistite morebitne sledi razlitja olja.

#### • Tip „III“

1. Stroj postavite na ravno površino.
2. Pod cevni podaljšek (slika 33.A) postavite zbiralno posodo.
3. Vstavite razcepko (slika 33.B).
4. Cevni podaljšek snemite z nosilca in ga potisnite navzdol.
5. Cevni podaljšek prepognite in olje izpusite v primerno posodo.
6. Pred dolivanjem olja cevni podaljšek (slika 33.A) ponovno namestite na nosilec (slika 33.C).
7. Očistite morebitne sledi razlitja olja.

**POMEMBNO** Poskrbite za odstranitev iztrošenega olja v skladu z lokalnimi predpisi.

### 7.4 KOLESCA ZA PREPREČEVANJE PRENIZKE KOŠNJE

Različni položaji montaže kolesc omogočajo ohranjanje varnostne višine „H“ med robom sestava rezalnih naprav in tlemi (slika 23.A).

Regulirajte položaj kolesc, ki preprečujeta prenizko košnjo, glede na neraven teren.

 To opravilo je treba vselej opraviti na obeh kolescih in ju namestiti na isto višino; **PRI TEM MORA BITI MOTOR UGASNJEN, REZALNE NAPRAVE PA IZKLOPLJENE.**

Za spremembo višine:

1. S pomočjo izvijača snemite zaustavitveno ploščico (slika 23.B) in izvlecite sornik (slika 23.C) z vzmetjo (slika 23.D).
2. Ponovno namestite kolesce (slika 23.A) v želeni položaj.
3. Ponovno namestite sornik (slika 23.C), vzmet (slika 23.D) in zaustavitveno ploščico (slika 23.B) v prikazanem zaporedju, pri čemer pazite, da je glava sornika (slika 23.C) obrnjena proti notranjosti stroja.

## 7.5 AKUMULATOR

Za zagotavljanje dolge življenjske dobe akumulatorja, je bistvenega pomena natančno vzdrževanje. Akumulator vašega stroja je treba obvezno napolniti:

- preden prvič uporabite stroj po nakupu;
- pred vsakim daljšim obdobjem neuporabe stroja (nad 30 dni) (odst. 9);
- pred ponovno uporabo po daljšem obdobju neuporabe stroja.

Pozorno preberite in natančno upoštevajte postopek polnjenja, ki je opisan v priročniku, priloženem akumulatorju. Če ne spoštujete pravilnega postopka ali akumulatorja ne napolnite, se lahko njegovi deli nepopravljivo poškodujejo. Prazen akumulator **morate** čim prej spet napolniti.

**POMEMBNO** *Polnjenje je treba izvajati z napravo s konstantno napetostjo. Drugi sistemi za polnjenje lahko akumulator nepopravljivo poškodujejo.*

- Stroj je opremljen s konektorjem (slika 34.A) za polnjenje, ki ga je treba priključiti na ustrezni konektor na namenskem vzdrževalnem polnilniku, ki je priložen stroju (če je predviden) ali pa je na voljo po naročilu (odst. 15.2).

**POMEMBNO** *Ta konektor je treba uporabljati izključno za povezavo z vzdrževalnim polnilnikom, ki ga je predvidel proizvajalec. Za njegovo uporabo:*  
– upoštevajte napotke v ustrežajočih navodilih za uporabo;

– upoštevajte navodila, ki jih daje priročnik akumulatorja.

## 7.6 ČIŠČENJE

Po vsaki uporabi opravite čiščenje, upoštevajoč naslednja navodila.

### 7.6.1 Čiščenje stroja

- Očistite zunanost stroja, tako da plastične dele karoserije stroja obrišete z gobo, ki ste jo namočili v vodi in detergentu; pri tem pazite, da ne zmočite motorja, električnih delov in elektronskega modula, ki se nahaja pod armaturno ploščo.
- Za zmanjšanje nevarnosti požara morate motor, izpušni dušilec in sedež akumulatorja ohranjati proste ostankov trave, listja ali odvečne maščobe.

**POMEMBNO** *Karoserije in motorja nikoli ne čistite z visokotlačnimi curki ali agresivnimi tekočinami!*

### 7.6.2 Čiščenje kanala za izmet (*samo pri modelih z zbiralnikom na zadnjem delu*)

V primeru zamašitve kanala za izmet je treba:

1. snemite zbiralno košaro ali ščitnik zadnjega izmeta;
2. odstranite nabrano travo prek izhodne odprtine kanala.

### 7.6.3 Čiščenje košare (*samo pri modelih z zbiranjem trave zadaj*)

1. Izprazniti zbiralno košaro
2. Jo pretresti, da iz nje padejo ostanki trave in prsti
3. Košaro ponovno montirati in nadaljevati s pranjem notranjosti sestava rezalnih naprav (odst. 7.6.4-a), po zaključku katerega bo treba košaro sneti, izprazniti, izplakniti in odložiti tako, da se bo lahko hitro osušil.

### 7.6.4 Čiščenje sestava rezalnih naprav

 **Med čiščenjem sestava rezalnih naprav poskrbite za oddaljitev oseb in živali iz okolice.**

#### a. Čiščenje notranjosti

Odstranite ostanke trave in blata, ki se nakopičijo v notranjosti sestava rezalnih naprav, ki lahko, ko se posušijo, otežijo naslednji zagon stroja.

Pranje notranjosti sestava rezalnih naprav in kanala za izmet je treba opraviti na trdni podlagi ob naslednjih pogojih:

- vstavljena je zbiralna košara ali ščitnik zadnjega izmeta (*samo za modele z zbiralnikom na zadnjem delu*);
  - ščitnik bočnega izmeta mora biti nameščen (*samo za modele z bočnim izmetom*);
  - upravljalavec na svojem sedežu;
  - sestav rezalnih naprav v položaju «1»;
  - motor vključen
  - prenos v prostem teku
  - rezalne naprave vklopljene
- Druga možnost je, da priključite cev za vodo na namenske priključke (slika 35.A) in pustite teči vodo za nekaj minut prek vsakega priključka, medtem ko se rezalne naprave vrtijo.

**POMEMBNO** *Da se ohrani dobro delovanje elektromagnetne sklopke:*

- pazite, da sklopka ne pride v stik z oljem;
- ne usmerjajte visokotlačnih curkov vode neposredno na sklop sklopke;
- ne čistite sklopke z bencinom.

## b. Čiščenje zunanosti

**⚠** *Na gornjem delu sestava rezalnih naprav se ne smejo nabirati drobcji in ostanki suhe trave, če želimo ohraniti optimalno raven učinkovitosti in varnosti stroja.*

Za čiščenje zgornjega dela sestava rezalnih naprav:

- sestav rezalnih naprav spustite popolnoma (v položaj «1»);
- usmerite curek stisnjene zraka skozi odprtine na varovalih na desni in levi strani (slika 36).

## 7.7 PRITRDLNE MATICE IN VIJAKI

- Vijaki in matice morajo ostati dobro priviti, da se zagotovi varno delovanje stroja.

## 8. IZREDNO VZDRŽEVANJE

### 8.1 VARNOSTNA PRIPOROČILA

**⚠** *Takoj se obrnite na svojega prodajalca ali na specializiran servis, če opazite nepravilnosti v delovanju:*

- zavore
- vklopa in zaustavitve rezalnih naprav
- vklopa pogona koles v prestavo za vožnjo naprej ali v vzvratno vožnjo.

## 8.2 SESTAV REZALNIH NAPRAV

### 8.2.1 Poravnava sestava rezalnih naprav

Dobra poravnava sestava rezalnih naprav je bistvenega pomena za enakomerno pokošeno trato (slika 37).

Če opazite, da je košnja neenakomerna, preverite tlak v pnevmatikah (odst. 6.1.3). Če ta ukrep ne zadošča, se obrnite na vašega prodajalca, da opravi poravnavo sestava rezalnih naprav.

### 8.2.2 Rezalna naprava

Slabo nabrušena rezalna naprava trga travo in povzroči porumenelost travnika.

**⚠** *Vsa opravila v zvezi z rezalnimi napravami (demontaža, brušenje, uravnoveženje, popravilo, ponovna montaža in/ali zamenjava) so zahtevna in je zanje potrebno specifično znanje ter posebno orodje; iz varnostnih razlogov jih je treba vedno opraviti v specializiranem servisu.*

**⚠** *Vedno poskrbite za zamenjavo poškodovane, zvite ali obrabljene rezalne naprave, skupaj z njenimi vijaki, da ohranite pravilno ravnotežje.*

**POMEMBNO** *Po možnosti zamenjajte vse rezalne naprave istočasno, zlasti v primeru rahlih razlik v obrablenosti.*

**POMEMBNO** *Vselej uporabljajte originalne rezalne naprave, ki so označene s šifro, navedeno v tabeli "Tehnični podatki".*

Zaradi razvoja artikla bodo rezalne naprave, navedene v tabeli "Tehnični podatki", lahko sčasoma nadomeščene z drugimi, ki bodo imele enakovredne lastnosti, kar se tiče varnega delovanja in možnosti medsebojnega zamenjavanja.

## 8.3 ZAMENJAVA SPREDNIH/ ZADNIH KOLES

### 8.3.1 Začetna opravila

**POMEMBNO** *Uporabite primerno napravo za dviganje, na primer škarjasto dvigalo.*

- Preden se lotite zamenjave koles, izvedite naslednja opravila:
- Odstranite vso dodatno opremo.

- Stroj namestite na čvrsta in ravna tla, ki zagotavljajo stabilnost.
- Aktivirajte zavoro za parkiranje;
- Zaustavite motor;
- Izvlecite ključ;
- Dvigalo namestite na mesto za dviganje pri kolesu, ki ga želite zamenjati (odst. 8.3.2; odst. 8.3.3).
- Prepričajte se, da je dvigalo postavljeno popolnoma pravokotno glede na tla.

### 8.3.2 Izbira dvigala in njegova namestitvev ob zadnjih kolesih

Namestite leseni zagozdi (slika 38.A) pod kolo (slika 38.B), ki je na nasprotni strani kolesa, ki ga je treba zamenjati (slika 38.C).

#### Za modele z zbiranjem trave zadaj:

- Največja možna višina zaprte dvigalke je 110 mm. (slika 39).
- Dvigalko namestite pod zadnjo ploščo (slika 40.A), 180 mm od stranskega roba.

#### Za modele z bočnim izmetom:

- Največja možna višina zaprte dvigalke je 110 mm. (slika 41).
- Dvigalo namestite pod zadnjo os, na mestu, ki ga kaže slika (slika 42.A).

**OPOMBA** Če dvigalo namestite v skladu z navodili v tem odstavku, vam to omogoča, da dvignete samo kolo, ki ga je treba zamenjati.

### 8.3.3 Izbira dvigala in njegova namestitvev ob sprednjih kolesih

1. Namestite leseni zagozdi (slika 43.A) pod kolo (slika 43.B), ki je za kolesom, ki ga je treba zamenjati (slika 43.C).
2. Največja možna višina zaprte dvigalke je 110 mm.

**OPOMBA** Položaj dvigalke izberite v skladu s tipom stroja.

3. Dvigalko postavite pod sprednjim delom stroja na točki (slika 44.A, 45.A, 46.A), ki jo prikazuje slika.

**OPOMBA** Dvigalko postavite pod ploskim delom nosilca (slika 44.B, 45.B).

**OPOMBA** Dvigalko postavite pod sredinskim delom nosilca (slika 46.B).

## 8.3.4 Zamenjava kolesa

**POMEMBNO** *Prepričajte se, da stroj med dviganjem ostaja stabilen in se ne premika. Če opazite kakšno nepravilnost, takoj spustite dvigalo, preglejte, odpravite morebitne probleme in nato ponovno dvignite.*

1. Odstranite pokrov (slika 47.A) preden dvignete stroj.
2. Dvignite, kolikor je potrebno, da boste lahko udobno sneli kolo.
3. S pomočjo izvijača snemite elastični obroček (slika 47.B) in podložko (slika 47.C).
4. Snemite kolo, ki ga želite zamenjati.
5. Namažite os (slika 47.D) z mastjo za mazanje.
6. Montirajte drugo kolo.
7. Pazljivo namestite nazaj podložko in elastični obroček.
8. Kolo spustite na tla in ponovno namestite pokrov (slika 47.A).

**POMEMBNO** *Preglejte, če sta zadnji kolesi enako visoki (slika 48.A) in da razlika zunanjih premerov obeh koles (slika 48.B) ne presega 8-10 mm. V nasprotnem primeru je treba v pooblaščenem servisu regulirati poravnanoost sestava rezalnih naprav, sicer je košnja lahko neenakomerna.*

## 8.3.5 Popravilo ali zamenjava pnevmatik

Vsakršno menjavo ali popravilo pnevmatike zaradi predrtja mora opraviti specializiran vulkanizer na način, ki je predpisan za tip nameščene zaščite.

## 8.4 ELEKTRONSKI MODUL

Elektronski modul je komponenta, ki se nahaja pod armaturno ploščo in upravlja vse varnostne sisteme stroja.

Elektronski modul je opremljen s samoobnovljivo zaščito, ki prekine tokokrog v primeru napake na električni napeljavi; posredovanje povzroči zaustavitev motorja, na kar opozori zvočni signal, ki se izključi le, če odstranite ključ. Tokokrog se samodejno obnovi po nekaj sekundah; poiščite in odpravite vzroke okvare, da preprečite ponavljanje prekinitev.

**POMEMBNO** *Da preprečite posredovanje zaščite:*

- ne obrnite polarnosti akumulatorja;
- ne zaganjajte stroja brez akumulatorja, da ne povzročite napak v delovanju regulatorja polnjenja;

– pazite, da ne povzročite kratkega stika.

## 8.5 ZAMENJAVA VAROVALKE

Na stroju je nekaj varovalk (slika 49.A) z različno močjo, ki imajo naslednje funkcije in značilnosti:

- Varovalka 10 A = za zaščito glavnih tokokrogov in zmogljivosti elektronskega modula, katere posredovanje povzroči zaustavitev stroja in popolni izklop kontrolne lučke na armaturni plošči (odst. 5.16).
- Varovalka 25 A = za zaščito tokokroga za polnjenje; katere poseg se izraža s progresivno izgubo zmogljivosti akumulatorja in s posledičnimi težavami pri zagonu.

– Varovalka 5 A = za zaščito pomožne 12 V vtičnice za dodatno opremo.

– Varovalka 15 A = za zaščito tokokroga motorčka za upravljanje, katere posredovanje onemogoči vklop električnega sistema za zvrčanje košare; praznjenje je mogoče le z uporabo vzvoda za ročno upravljanje (če je nameščen).

Nazivni tok varovalke je označen na varovalki sami.

**POMEMBNO** Pregorelo varovalko morate vedno zamenjati z varovalko enakega tipa in nazivnega toka, nikoli ne smete uporabiti varovalke z drugačnim nazivnim tokom.

V primeru, da ne morete odpraviti vzrokov za pregorete varovalke, se posvetujte z vašim prodajalcem.

## 8.6 ZAMENJAVA SIJALK

### 8.6.1 Tip „I“ - Navadne sijalke

- Sijalke (18 W) so vstavljene v svoje bajonetne nosilce, in jih lahko snamete tako, da jih s pomočjo klešč zavrtite v obratni smeri urnega kazalca (slika 50).

### 8.6.2 Tip „II“ - LED sijalke

- Odvijte obroček (slika 51.A) in izvlecite konektor (slika 51.B). Odstranite LED sijalko (slika 51.C), ki je pritrjena z vijaki (slika 51.D).

### 8.6.3 Tip „III“ - LED sijalke (za modele TNS, THNS)

1. Dvignite pokrov motorja in odstranite konektor (slika 52.A).
2. Snemite razcepko (slika 52.B) in bočno izvlecite pokrov.
3. Odklopite kable LED sijalk (slika 53.A), odvijte vijake (slika 53.B) in sprostite jezičke (slika 53.C).
4. Dvignite in odklopite zgornji del pokrova (slika 54.A).
5. Odvijte vijake (slika 55.A) in zamenjajte LED žaromete (slika 55.B).
6. Za ponovno namestitvev pokrova motorja sledite obratnemu vrstnemu redu od demontaže.

## 8.7 SKLOP ZADNJEGA PRENOSA

Zadnja os je v zaprti enoti v enem bloku in ne zahteva vzdrževanja; ima stalen dotok maziva, ki ga ni treba ne menjavati ne dodajati.

### 8.8 SKLOP SPREDNJEGA PRENOSA (MODEL 4WD)

Zadnja os je v zaprti enoti v enem bloku in ne zahteva vzdrževanja; . Poskrbite za kontrolo, dolivanje in redno menjavo olja v hidravlični napeljavi.

Preverjajte nivo olja v hidravličnem sistemu, ki mora biti med referenčnima točkama „MIN“ in „MAX“ na rezervoarju. Če je nivo olja pod referenčno točko „MIN“ (slika 56):

- odstranite varovalo (slika 56.A), ki je pritrjeno z matico (slika 56.B);
- odvijte zamašek (slika 56.C) in dolijte olje razreda 10W30, dokler ne dosežete nivoja „MAX“;
- ponovno privijte zamašek (slika 56.C) in varovalo (slika 56.A).

**POMEMBNO** Če so potrebna pogosta dolivanja olja, preverite, da ne prihaja do uhajanja iz cevi ali rezervoarja, ter se obrnite na svojega prodajalca za potrebne posege.

## 8.9 NASTAVITEV VZMETI PRITRDILNEGA KAVLJA ZBIRALNE KOŠARE

Če zbiralna košara rada poskakuje in se odpira na neravni površini, ali če se po izpraznitvi težje ponovno priklopi, je treba nastaviti napetost vzmeti (slika 57.A). Prilagodite pritrdilno točko z uporabo ene od lukenj (slika 57.B), dokler ne dosežete zelenega rezultata.

## 9. SHRANJEVANJE

Če je treba stroj shraniti za več kot 30 dni:

1. Počakajte, da se motor ohladi
2. Odklopite kable akumulatorja in stroj shranite na svežem in suhem kraju.
3. Izpraznite rezervoar za gorivo (odst. 7.2.2) in sledite navodilom, ki jih vsebuje priročnik motorja.
4. Stroj skrbno očistite.
5. Preglejte, če so na stroju kakšne poškodbe. Po potrebi pokličite pooblaščen servis.
6. Stroj shranite:
  - s spuščnim sestavom rezalnih naprav
  - v suhem prostoru
  - v zavetju pred vremenskimi nepravilnostmi
  - po možnosti ga pokrijte s platnom (odst. 15.4)
  - na mestu, ki je izven dosega otrok.
  - prepričajte se, da ste z njega odstranili ključke ali orodje za vzdrževanje.

Pred ponovno uporabo stroja:

- preverite, da bencin ne uhaja iz cevi, iz ventila uplinjača ali iz uplinjača samega;
- pripravite stroj v skladu z navodili v poglavju "6. Uporaba stroja".

## 10. PREMIKANJE IN TRANSPORT

- Ko stroj premikate, je treba:
  - izključite rezalno napravo;
  - nastavite sestav rezalnih naprav na najvišjo višino;
  - ugasnite motor;
- Pri prevažanju stroja na vozilu ali na priklopi je treba:
  - uporabiti nakladalne stranice, ki so primerno vzdržljive ter ustrezno široke in dolge;
  - stroj naložiti z ugasnjenim motorjem, brez voznika; ključ za vžig naj bo odstranjen iz njegovega ležišča; stroj

- naložite s potiskanjem, pri čemer naj sodeluje primerno število oseb;
- zaprite ventil za gorivo (če je predviden);
- sestav rezalnih naprav naj bo spuščen;
- aktivirajte zavoro za parkiranje;
- stroj namestiti tako, da ne bo nikogar ogrožal;
- ga trdno pritrditi na vozilo z vrvmi ali verigami, da se prepreči prevrnitev, morebitna poškodba in uhajanje goriva.

## 11. SERVIS IN POPRAVILA

Ta priročnik daje vsa potrebna navodila za upravljanje stroja in za pravilno osnovno vzdrževanje, ki ga lahko opravlja uporabnik. Vse postopke vzdrževanja in naravnavanja, ki niso opisani v tem priročniku, mora opraviti vaš prodajalec ali specializiran servis, ki razpolaga s potrebnim znanjem in opremo za pravilno izvedbo teh del in za ohranjanje originalne varnosti stroja. Zaradi posegov, opravljenih v neprimernih ustanovah ali s strani neusposobljenih oseb, se razveljavi vsakršna oblika garancije in vsakršna odgovornost proizvajalca.

- Izključno pooblaščen servisne delavnice smejo izvajati popravila in vzdrževalna opravila v okviru garancije.
- Neoriginalni nadomestni deli in dodatna oprema niso dovoljeni. Uporaba neoriginalnih nadomestnih delov in opreme povzroči, da uporaba stroja ni varna, ter odvezuje proizvajalca vsakršne odgovornosti.
- Originalne nadomestne dele dobite v servisih in pri pooblaščenih prodajalcih.
- Priporočamo, da stroj enkrat na leto zaupate pooblaščenemu servisu, da izvede vzdrževalna in servisna opravila ter pregled varnostnih naprav.

## 12. OBSEG GARANCIJE

Garancija pokriva vse napake materialov in izdelave. Uporabnik mora natančno spoštovati vsa navodila, ki jih vsebuje priložena dokumentacija.

Garancija ne pokriva poškodb, ki izvirajo iz:

- Pomanjkljive seznanitve s spremljajočo dokumentacijo.
  - Nepozornosti.
  - Nepravilne ali nedovoljene uporabe ali montaže.
  - Uporabe neoriginalnih nadomestnih delov.
  - Uporabe opreme, ki je ni dobavil proizvajalec ali je proizvajalec ni odobril.
- Poleg tega garancija ne pokriva:

- Normalne obrabe potrošnih materialov, kot so transmisijski jermeni, žarometi, kolesa, rezila, varnostni vijaki in žice.
- Normalne obrabe.
- Motorjev. Pokrivajo jih garancije proizvajalca motorja v skladu z navedenimi pogoji in roki.

Kupec je zaščiten z ustreznimi zakoni, ki veljajo v njegovi državi. Ta garancija na noben način ne omejuje pravic kupca, ki jih določajo zakoni v njegovi državi.

### 13. PREGLEDNICA VZDRŽEVALNIH DEL

Poseg	Časovni intervali (ure)		Odstavek / opombe
	Prvi poseg	Nato vsakih	
<b>STROJ</b>			
Varnostni pregledi / Preveritev komand		Pred vsako uporabo	odst. 6.2
Pregled tlaka v pnevmatikah		Pred vsako uporabo	odst. 6.1.3
Preverjanje varoval zadnjega/bočnega izmeta. Preverjanje zbiralne košare, odbijača bočnega izmeta.		Pred vsako uporabo	odst. 6.1.4
Splošno čiščenje in pregled		Po vsaki uporabi	odst. 7.6
Pregled morebitnih poškodb na stroju. Po potrebi pokličite pooblaščen servis.		Po vsaki uporabi	-
Napolnjenost akumulatorja		Pred shranitvijo	odst. 7.5
Pregled vseh spojev		25	
Pregled spojev rezalnih naprav in njihove nabrušenosti		25	***
Pregled transmisijskega jermena		25	***
Pregled jermena za upravljanje rezalnih naprav		25	***
Pregled in naravnava zavore		25	***
Pregled in naravnava pogona koles		25	***
Pregled vklopa in zavore rezalne naprave		25	***
Splošno mazanje		25	****
Zamenjava rezalnih naprav		100	***
Zamenjava transmisijskega jermena		-	** / ***
Zamenjava jermena za upravljanje rezalnih naprav		-	** / ***
<b>MOTOR *</b>			
Pregled/dolivanje goriva		Pred vsako uporabo	odst. 7.2
Pregled / dodajanje motornega olja		Pred vsako uporabo	odst. 7.3
Zamenjava motornega olja		*	*
Pregled in čiščenje zračnega filtra		*	*
Zamenjava zračnega filtra		*	*
Pregled bencinskega filtra		*	*
Zamenjava bencinskega filtra		*	*
Pregled in čiščenje kontaktov svečke		*	*
Zamenjava svečke		*	*

\* Oglejte si priročnik motorja za celovit seznam posegov in časovne intervale

\*\* Ob prvih znakih slabega delovanja se posvetujte s svojim prodajalcem

\*\*\* To opravilo mora izvesti vaš prodajalec ali specializirani servis

\*\*\* Splošno mazanje vseh spojev je poleg tega dobro opraviti vselej, ko se predvideva daljše obdobje neuporabe stroja.

## 14. PREPOZNAVANJE MOTENJ

MOTNJA	VERJETNI VZROK	ODPRAVA MOTNJE
1. Čeprav je ključ v položaju za „TEK“, se armaturna plošča ne prižge in se ne oglasi noben zvočni signal.	Sprožitev zaščite elektronskega modula zaradi naslednjih vzrokov:	Ključ zasučite v položaj »ZAUSTAVITEV« in poiščite vzroke okvare:
	nepravilna vezava akumulatorja	Preglejte električne povezave (odst. 4.4)
	poli akumulatorja obrnjeni	preglejte električne povezave (odst. 4.4).
	akumulator popolnoma prazen	napolnite akumulator (odst. 7.5)
	pregorela varovalka	zamenjajte varovalko (10 A) (odst. 8.5).
	moker elektronski modul	posušite s srednje toplim zrakom
2. Čeprav je ključ v položaju za „TEK“, se armaturna plošča ne prižge, vendar se oglasi zvočni signal.	Sprožitev zaščite elektronskega modula zaradi naslednjih vzrokov:	Obrnite ključ v položaj za „ZAUSTAVITEV“ in poiščite vzrok okvare:
	moker elektronski modul	posušite s srednje toplim zrakom
3. Ko je ključ v položaju za „ZAGON“, se armaturna plošča prižge, vendar se zaganjalnik ne vrti	akumulator je premalo napolnjen	napolnite akumulator (odst. 7.5)
	varovalka za napajanje je prekinjena	zamenjajte varovalko (25 A) (gl. odst. 8.5)
4. Ko je ključ v položaju «ZAGON», se zaganjalnik vrti, vendar se motor ne zažene	akumulator je premalo napolnjen	napolnite akumulator (odst. 7.5)
	ni dotoka bencina	preverite nivo v rezervoarju (odst. 7.2.1) odprite ventil (če je predviden) (odst. 6.4) preglejte bencinski filter
	okvara zagona	preverite, če je pokrovček svečke dobro pritrjen preverite, ali so elektrode čiste in ali je razdalja med njimi ustrezna
5. Težak vžig ali nepravilno delovanje motorja	problemi z uplinjevanjem	očistite ali zamenjajte zračni filter
		izpraznite rezervoar in natočite svež bencin preverite in po potrebi zamenjajte bencinski filter
6. Poslabšanje delovanja motorja med košnjo	previsoka hitrost premikanja glede na višino košnje	zmanjšajte hitrost vožnje in/ali nastavite višjo višino košnje (odst. 6.5.4)
7. Ob vklopu rezalnih naprav se motor ugasne	vklop ni omogočen	preverite, če so zagotovljeni vsi pogoji za zagon (odst. 6.2.2)
8. Kontrolna lučka akumulatorja se ne ugasne po nekaj minutah dela	akumulator ni dovolj napolnjen	posvetujte se z vašim prodajalcem
9. Kontrolna lučka olja se prižge med delom (če je predvidena)	težave z mazanjem motorja	Ključ takoj obrnite v položaj za „ZAUSTAVITEV“:
		dolijte olje do ustreznega nivoja (gl. odst. 7.3.1) zamenjajte filter (če težava ni odpravljena, se obrnite na svojega prodajalca)
10. Motor se zaustavi in se vključi zvočni signal	Sprožitev zaščite elektronskega modula zaradi naslednjih vzrokov:	Obrnite ključ v položaj za „ZAUSTAVITEV“ in poiščite vzrok okvare:
	regulator polnjenja je povzročil prenapetost	posvetujte se z vašim prodajalcem
	nepravilna povezava akumulatorja (slab stik)	preglejte električne povezave (gl. odst. 3.4)

Če težave ostajajo tudi potem, ko ste izvedli zgoraj opisana opravila, se posvetujte s svojim prodajalcem.



MOTNJA	VERJETNI VZROK	ODPRAVA MOTNJE
11. Motor se zaustavi brez nobenega zvočnega signala	akumulator je odklopljen	preglejte električne povezave (gl. odst. 3.4)
	težave z motorjem	posvetujte se z vašim prodajalcem
12. Rezalne naprave se ne vklopijo ali se ne ustavijo takoj po izklopu	jermen je ohlapan	posvetujte se z vašim prodajalcem
	težave z elektromagnetičnim vklopom	posvetujte se z vašim prodajalcem
13. Neenakomerna košnja in nezadostno zbiranje trave (samo za stroje z zbiranjem trave zadaj)	sestav rezalnih naprav ni vzporeden s terenom	preglejte tlak v pnevmatikah (odst. 6.1.3)
		obnovite poravnavo sestava rezalnih naprav glede na teren (odst. 8.2.1)
	neučinkovitost rezalnih naprav	posvetujte se z vašim prodajalcem
	previsoka hitrost glede na višino košene trave	zmanjšajte hitrost vožnje in/ali zvišajte sestav rezalnih naprav (odst. 6.5.4)
		počakajte, da se trava posuši
14. Neenakomerna košnja (samo za modele z bočnim izmetom)	sestav rezalnih naprav ni vzporeden s terenom	preglejte tlak v pnevmatikah (odst. 6.1.3)
	neučinkovitost rezalnih naprav	obnovite poravnavo sestava rezalnih naprav glede na teren (odst. 8.2.1)
15. Nenormalno vibriranje med delovanjem	sestav rezalnih naprav je poln trave	očistite sestav rezalnih naprav (odst. 7.6.4)
	rezalne naprave so neuravnane ali razrahljane	posvetujte se z vašim prodajalcem
	popuščeni vijaki	preverite in privijte vijake motorja in ogrodja
16. Nezanesljivo ali neučinkovito zaviranje	zavora ni pravilno naravnana	posvetujte se z vašim prodajalcem
17. Neenakomerna vožnja, slab pogon pri vožnji navzgor ali težave zaradi dviganja sprednjega dela stroja	problemi z jermenom ali z napravo za zagon	posvetujte se z vašim prodajalcem
18. Motor je prižgan, vendar se stroj kljub uporabi pedala za pogon ne premakne	vzvod za odklop je v položaju odklopa prenosa	premknite ga v položaj za vklopljeni prenos (odst. 5.4)
19. Na stroju so se pojavile nepravilne vibracije	poškodba ali popustitev spojev	ustavite stroj in izvlecite ključ za vžig
		preverite, če je prišlo do poškodb
		preverite, če obstajajo popuščeni spoji in jih po potrebi zatisnite
		poskrbite za ustrezne preglede, zamenjave ali popravila v specializiranem servisu

Če težave ostajajo tudi potem, ko ste izvedli zgoraj opisana opravila, se posvetujte s svojim prodajalcem.

## 15. DODATNA OPREMA

### 15.1 KOMPLET ZA MULČENJE

Na drobno seseklja pokošeno travo in jo pusti na travniku (slika 58.A1; slika 58.A2).

### 15.2 POLNILNIK AKUMULATORJA ZA VZDRŽEVANJE

Ohranja učinkovitost akumulatorja v obdobju, ko ga dalj časa ne uporabljate: zagotavlja optimalni nivo polnjenja in daljšo življenjsko dobo akumulatorja (slika 58.B).

### 15.3 KOMPLET ZA VLEKO

Omogoča vleko majhne prikolice (slika 58.C).

### 15.4 PREKRIVNO PLATNO

Varuje stroj pred prahom, ko ga ne uporabljamo (slika 58.D).

### 15.5 KOMPLET ZADNIH UTEŽI

Izboljšajo stabilnost zadnjega dela stroja, zlasti pri uporabi pretežno na upogljivih terenih. (slika 58.E).

### 15.6 KOMPLET ŠČITNIKA ZADNJEGA IZMETA

Uporabite namesto zbiralne košare, ko trava ni pobrana (slika 58.F). (**Samo za modele z zadnjim izmetom**).

### 15.7 SNEŽNE VERIGE 18", 20"

Izboljšajo oprijem zadnjih na zasneženih predelih in omogočajo uporabo opreme snežnega pluga (slika 58.G).

### 15.8 KOLESA ZA BLATO/SNEG 18", 20"

Izboljšajo učinkovitost vožnje po snegu in blatu (slika 58.H).

### 15.9 PRIKOLICA

Za prevoz orodij ali drugih predmetov v okviru dovoljenih obremenitev (slika 58.L).

### 15.10 TROSILEC

Za posipanje soli ali gnojil (slika 58.J).

### 15.11 TROSILEC

Za posipanje mivke ali peska (slika 58.K).

### 15.12 VALJ ZA TRAVO

Za potlačitev terena po posipanju ali potlačitev trave (slika 58.L).

### 15.13 SNEŽNI PLUG Z NOŽEM

Za kidanje in bočno zbiranje odstranjenega snega (slika 58.M).

### 15.14 SPREDNJA NAPRAVA ZA POMETANJE

Za čiščenje listja in umazanije s stezic in trdnih površin in za odstranjevanje tankih slojev svežega snega (slika 58.N).

### 15.15 MULČER

Za košnjo in drobljenje neobdelane trave (slika 58.O).

### 15.16 POBIRALNIK LISTJA IN TRAVE

Za pobiranje listja in trave na travnatih površinah (slika 58.P).

### 15.17 SPREDNJE GRABLJE

Za pobiranje trave in manjših vej (slika 58.Q).

### 15.18 VMESNIK ZA DVGANJE

Omogoča montažo dodatne sprednje opreme, ki ne zahteva odjema moči (slika 58.R1).

### 15.19 ODJEM MOČI (PTO)

Omogoča prenos moči motorja na upravljano dodatno opremo. Potreben je vmesnik za dviganje (slika 58.R2).

### 15.20 ODJEM MOČI (PTO)

Omogoča prenos moči motorja na upravljano dodatno opremo. Ni potreben vmesnik za dviganje (slika 58.R3).

**DICHIARAZIONE CE DI CONFORMITÀ** (Istruzioni Originali)  
(Direttiva Macchine 2006/42/CE, Allegato II, parte A)

1. **La Società:** ST. S.p.A. – Via del Lavoro, 6 – 31033 Castelfranco Veneto (TV) – Italy
2. Dichiara sotto la propria responsabilità, che la macchina: Tosaerba con conducente a bordo seduto / taglio erba

a) Tipo / Modello Base

TC, TC HE 102

b) Mese/Anno di costruzione

c) Matricola

d) Motore

a scoppio

3. È conforme alle specifiche delle direttive:

• MD: 2006/42/EC

e) Ente Certificatore: /

f) Esame CE del tipo: /

• OND: 2000/14/EC, ANNEX VI - 2005/88/EC

D. Lgs. 262/2002, ANNEX VI, proc. 1 (Italy)

e) Ente Certificatore:

N°0197-TÜV Rheinland LGA Products GmbH  
Tillystrasse 2, 90431 Nürnberg – Germany

• EMCD: 2014/30/EU

• RoHS II: 2011/65/EU - 2015/863/EU

4. Riferimento alle Norme armonizzate:

EN ISO 5395-1:2013+A1:2018

EN ISO 5395-3:2013+A1:2017+A2:2018

EN 55012:2007+A1:2009

EN ISO 14982:2009

EN 50581:2012

g) Livello di potenza sonora misurato

100 dB(A)

h) Livello di potenza sonora garantito

100 dB(A)

i) Ampiezza di taglio

101 cm

n) Persona autorizzata a costituire il Fascicolo Tecnico:

ST. S.p.A.  
Via del Lavoro, 6  
31033 Castelfranco Veneto (TV)- Italia

o) Castelfranco V.to, 01.09.2019

CEO Stiga Group  
Sean Robinson



**DICHIARAZIONE CE DI CONFORMITÀ** (Istruzioni Originali)  
(Direttiva Macchine 2006/42/CE, Allegato II, parte A)

1. **La Società:** ST. S.p.A. – Via del Lavoro, 6 – 31033 Castelfranco Veneto (TV) – Italy
2. Dichiara sotto la propria responsabilità, che la macchina: Tosaerba con conducente a bordo seduto / taglio erba

a) Tipo / Modello Base

TC 108

b) Mese/Anno di costruzione

c) Matricola

d) Motore

a scoppio

3. È conforme alle specifiche delle direttive:

• MD: 2006/42/EC

e) Ente Certificatore: /

f) Esame CE del tipo: /

• OND: 2000/14/EC, ANNEX VI - 2005/88/EC

D. Lgs. 262/2002, ANNEX VI, proc. 1 (Italy)

e) Ente Certificatore:

N°0197-TÜV Rheinland LGA Products GmbH  
Tillystrasse 2, 90431 Nürnberg – Germany

• EMCD: 2014/30/EU

• RoHS II: 2011/65/EU - 2015/863/EU

4. Riferimento alle Norme armonizzate:

EN ISO 5395-1:2013+A1:2018

EN ISO 5395-3:2013+A1:2017+A2:2018

EN 55012:2007+A1:2009

EN ISO 14982:2009

EN 50581:2012

g) Livello di potenza sonora misurato

100 dB(A)

h) Livello di potenza sonora garantito

100 dB(A)

i) Ampiezza di taglio

105 cm

n) Persona autorizzata a costituire il Fascicolo Tecnico:

ST. S.p.A.  
Via del Lavoro, 6  
31033 Castelfranco Veneto (TV)- Italia

o) Castelfranco V.to, 01.09.2019

CEO Stiga Group  
Sean Robinson



**DICHIARAZIONE CE DI CONFORMITÀ** (Istruzioni Originali)  
(Direttiva Macchine 2006/42/CE, Allegato II, parte A)

1. **La Società:** ST. S.p.A. – Via del Lavoro, 6 – 31033 Castelfranco Veneto (TV) – Italy
2. Dichiara sotto la propria responsabilità, che la macchina: Tosaerba con conducente a bordo seduto / taglio erba

a) Tipo / Modello Base

TC, TC HE 118

b) Mese/Anno di costruzione

c) Matricola

d) Motore

a scoppio

3. È conforme alle specifiche delle direttive:

• MD: 2006/42/EC

e) Ente Certificatore: /

f) Esame CE del tipo: /

• OND: 2000/14/EC, ANNEX VI - 2005/88/EC

D. Lgs. 262/2002, ANNEX VI, proc. 1 (Italy)

e) Ente Certificatore:

N°0197-TÜV Rheinland LGA Products GmbH  
Tillystrasse 2, 90431 Nürnberg – Germany

• EMCD: 2014/30/EU

• RoHS II: 2011/65/EU - 2015/863/EU

4. Riferimento alle Norme armonizzate:

EN ISO 5395-1:2013+A1:2018

EN ISO 5395-3:2013+A1:2017+A2:2018

EN 55012:2007+A1:2009

EN ISO 14982:2009

EN 50581:2012

g) Livello di potenza sonora misurato

105 dB(A)

h) Livello di potenza sonora garantito

105 dB(A)

i) Ampiezza di taglio

121 cm

n) Persona autorizzata a costituire il Fascicolo Tecnico:

ST. S.p.A.  
Via del Lavoro, 6  
31033 Castelfranco Veneto (TV)- Italia

o) Castelfranco V.to, 01.09.2019

CEO Stiga Group  
Sean Robinson



**DICHIARAZIONE CE DI CONFORMITÀ** (Istruzioni Originali)  
(Direttiva Macchine 2006/42/CE, Allegato II, parte A)

1. **La Società:** ST. S.p.A. – Via del Lavoro, 6 – 31033 Castelfranco Veneto (TV) – Italy
2. Dichiara sotto la propria responsabilità, che la macchina: Tosaerba con conducente a bordo seduto / taglio erba

a) Tipo / Modello Base

TC, TC HE 122

b) Mese/Anno di costruzione

c) Matricola

d) Motore

a scoppio

3. È conforme alle specifiche delle direttive:

• MD: 2006/42/EC

e) Ente Certificatore: /

f) Esame CE del tipo: /

• OND: 2000/14/EC, ANNEX VI - 2005/88/EC

D. Lgs. 262/2002, ANNEX VI, proc. 1 (Italy)

e) Ente Certificatore:

N°0197-TÜV Rheinland LGA Products GmbH  
Tillystrasse 2, 90431 Nürnberg – Germany

• EMCD: 2014/30/EU

• RoHS II: 2011/65/EU - 2015/863/EU

4. Riferimento alle Norme armonizzate:

EN ISO 5395-1:2013+A1:2018

EN ISO 5395-3:2013+A1:2017+A2:2018

EN 55012:2007+A1:2009

EN ISO 14982:2009

EN 50581:2012

g) Livello di potenza sonora misurato

104 dB(A)

h) Livello di potenza sonora garantito

105 dB(A)

i) Ampiezza di taglio

121 cm

n) Persona autorizzata a costituire il Fascicolo Tecnico:

ST. S.p.A.  
Via del Lavoro, 6  
31033 Castelfranco Veneto (TV)- Italia

o) Castelfranco V.to, 01.09.2019

CEO Stiga Group  
Sean Robinson





**IT** • Il contenuto e le immagini del presente manuale d'uso sono stati realizzati per conto di ST. S.p.A. e sono tutelati da diritto d'autore – È vietata ogni riproduzione o alterazione anche parziale non autorizzata del documento.

**BG** • Съдържанието и изображенията в настоящото ръководство са извършени за ST. S.p.A. и са защитени с авторски права – Забранява се всяко неотторизирано възпроизвеждане или промяна, дори и отчасти на документа.

**BS** • Sadržaj i slike iz ovog korisničkog priručnika napravljeni su isključivo za ST. S.p.A. i zaštićeni su autorskim pravima – zabranjena je svaka neovlaštena reprodukcija ili izmjena dokumenta, djelomično ili u potpunosti.

**CS** • Obsah a obrázky v tomto návodu k použití byly zpracovány jménem společnosti ST. S.p.A. a jsou chráněny autorským právem – Reprodukce či nepovolené pozměňování tohoto dokumentu, a to i částečné, je zakázáno.

**DA** • Indhold og illustrationer i denne vejledning er blevet skabt på vegne af ST. S.p.A. og er beskyttet af ophavsret – Enhver gengivelse eller ændring, også delvis, af dokumentet uden autorisation hertil er forbudt.

**DE** • Inhalt und Bilder dieser Bedienungsanleitung wurden im Namen von ST. S.p.A. erstellt und sind urheberrechtlich geschützt – Jede nicht genehmigte Vervielfältigung oder Veränderung, auch auszugsweise, dieses Dokuments ist verboten.

**EL** • Το περιεχόμενο και οι εικόνες στο παρόν εγχειρίδιο χρήσης δημιουργήθηκαν για λογαριασμό της εταιρείας ST. S.p.A. και προστατεύονται από πνευματικά δικαιώματα – Απαγορεύεται οποιαδήποτε αναπαραγωγή ή τροποποίηση, έστω και μερική, του εγχειρίδιου χωρίς έγκριση.

**EN** • The content and images in this User Manual were produced expressly for ST. S.p.A. and are protected by copyright – any unauthorised reproduction or modification to the document, either partially or in full, is prohibited.

**ES** • El contenido y las imágenes del presente manual de uso han sido creados por ST. S.p.A. y están protegidos por los derechos de autor – Se prohíbe toda reproducción o modificación, incluso parcial, no autorizada del documento.

**ET** • Käesoleva kasutusjuhendi sisu ja kujutised on toodetud konkreetselt ettevõttele ST. S.p.A. ja neile rakendub autoriõiguseseadus – dokumendi igasugune osaline või täielik ilma loata reprodutseerimine või muutmine on keelatud.

**FI** • Tämän käyttöoppaan sisältö ja kuvat on valmistettu ST. S.p.A. -yhtiön toimesta ja niitä suojaa tekijänoikeuslaki. – Asiakirjan kaikenlainen kopioiminen tai muuttaminen, osittainkin, on kielletty ilman erityistä lupaa.

**FR** • Le contenu et les images du présent manuel d'utilisation ont été réalisés pour le compte de ST. S.p.A. et sont protégés par un droit d'auteur – Toute reproduction ou modification non autorisée, même partielle, du document, est interdite.

**HR** • Sadržaj i slike u ovom priručniku za uporabu izrađeni su za tvrtku ST. S.p.A. te su obuhvaćeni autorskim pravima – Zabranjuje se neovlašteno umnožavanje ili prilagodba, djelomična ili u cijelosti, ovog dokumenta.

**HU** • Ennek a használati útmutatónak a tartalma és a benne szereplő képek kizárólag a ST. S.p.A. számára készültek és szerzői joggal védettek – tilos a dokumentum bármely részének vagy egészének engedély nélküli sokszorosítása és módosítása.

**LT** • Šio naudotojų vadovo turinys ir paveikslėliai skirti tik „ST. S.p.A.“ ir yra saugomi autorių teisėmis – dokumentą atgaminti ar modifikuoti, visiškai arba iš dalies, yra draudžiami.

**LV** • Šis lietotāja rokasgrāmatas saturs un attēli ir veidoti tikai ST. S.p.A. un ir aizsargāti ar autortiesībām. Jebkāda dokumenta vai tā daļas prettiesiska kopēšana vai pārveide ir stingri aizliegta.

**MK** • Содржината и сликите во Упатството за корисникот се подготвени исклучиво за ST. S.p.A. и се заштитени со авторски права – забрането е секое делумно или целосно неовластено репродуцирање или измена на документот.

**NL** • De inhoud en de afbeeldingen van deze gebruikshandleiding werden gerealiseerd voor rekening van ST. S.p.A. en zijn beschermd door het auteursrecht – Elke niet-geautoriseerde reproductie of wijziging, ook gedeeltelijke, van het document is verboden.

**NO** • Innholdet og bildene i denne brukerveiledningen er utført på oppdrag fra ST. S.p.A. og er beskyttet ved opphavsrett – Enhver gjengivelse eller endring, selv kun delvis, er forbudt.

**PL** • Treść oraz ilustracje zawarte w niniejszej instrukcji obsługi powstały na zlecenie spółki ST. S.p.A. i są chronione prawami autorskimi – Zabrania się wszelkiego kopiowania bądź modyfikowania, także częściowego, niniejszego dokumentu bez uzyskania stosownej zgody.

**PT** • As imagens e os conteúdos contidos no presente Manual do Utilizador foram expressamente criados para uso exclusivo da ST. S.p.A., encontrando-se protegidos por direitos de autor. Qualquer tipo de reprodução ou alteração, parcial ou integral, não autorizadas deste Manual estão expressamente proibidas.

**RO** • Conținutul și imaginile din manualul de utilizare de față au fost realizate în numele ST. S.p.A. și sunt protejate de drepturi de autor – Este interzisă orice reproducere sau modificare chiar și parțială neautorizată a documentului.

**RU** • Тесты и изображения, содержащиеся в настоящем руководстве, были созданы в интересах ST. S.p.A. и защищены авторскими правами – Любое несанкционированное воспроизведение или изменение документа запрещено.

**SK** • Obsah a obrázky v tomto návode na používanie boli spracované menom spoločnosti ST. S.p.A. a sú chránené autorským právom – Reprodukcie či nepovolené pozměňovanie tohto dokumentu, a to aj čiastočné, je zakázané.

**SL** • Vsebine in slike v tem uporabniškem priručniku so izdelane za podjetje ST. S.p.A. in so zaščitene z avtorskimi pravicami – vsakršno nepooblaščenno razmnoževanje ali spreminjanje dokumenta, v celoti ali delno, je prepovedano.

**SR** • Sadržaj i slike ovog priručnika za upotrebu su napravljeni u ime ST. S.p.A. i zaštićeni su autorskim pravima – Zabranjena je svaka potpuna ili delimična reprodukcija ili izmena dokumenta bez odobrenja.

**SV** • Innehållet och bilderna i denna användarhandbok har framställts för ST. S.p.A. och skyddas av upphovsrätt – all form av reproduktion eller ändring, även partiell, som inte auktoriserats är förbjuden.

**TR** • Bu Kullanıcı Kilavuzundaki içerik ve resimler açığıca ST. S.p.A. için üretilmiştir ve telif hakkı ile korunmaktadır – dokümanın izinsiz olarak tamamen ya da kısmen herhangi bir şekilde çoğaltılması ya da dağıtılması yasaktır.





.....	 <b>LWA</b>  ..... <b>dB</b>
Type: .....	
Art.N ..... ..... -s/n .....	
<b>CE</b>	

**ST. S.p.A.**

Via del Lavoro, 6

31033 Castelfranco Veneto (TV) ITALY